

МИНИСТЕРСТВО ОБРАЗОВАНИЯ И НАУКИ РОССИЙСКОЙ ФЕДЕРАЦИИ  
Федеральное государственное автономное образовательное  
учреждение высшего образования  
САНКТ-ПЕТЕРБУРГСКИЙ ГОСУДАРСТВЕННЫЙ УНИВЕРСИТЕТ  
АЭРОКОСМИЧЕСКОГО ПРИБОРОСТРОЕНИЯ

---

СЕМИДЕСЯТАЯ  
МЕЖДУНАРОДНАЯ СТУДЕНЧЕСКАЯ НАУЧНАЯ  
КОНФЕРЕНЦИЯ ГУАП

Часть 3

ГУМАНИТАРНЫЕ НАУКИ

Сборник докладов  
17–21 апреля 2017 г.



УДК 001  
ББК 72  
С30

С30 Семидесятая международная студенческая научная конференция ГУАП: сб. докл.:  
В 4 ч. Ч. 3. Гуманитарные науки. / СПб.: ГУАП., 2017. 178 с.: ил.  
ISBN 978-5-8088-1209-3 (Ч. 3)  
ISBN 978-5-8088-1206-2

Представлены доклады Семидесятой международной студенческой научной конференции  
ГУАП, прошедшей в апреле 2017 г.

Научные работы студентов ГУАП посвящены актуальным проблемам авиационного и аэро-  
космического приборостроения, проблемам развития новых информационных технологий, радио-  
техники, электроники и связи, современным проблемам экономики, философии и права.

Под общей редакцией  
доктора юридических наук, профессора  
*В. М. Боера*

Редакционная коллегия:

*А. Р. Бестугин*, доктор технических наук, доцент,  
*А. С. Будагов*, доктор экономических наук, доцент,  
*А. Д. Жуков*, канд. технических наук, доцент,  
*К. В. Лосев*, доктор экономических наук, доцент,  
*И. А. Павлов*, кандидат военных наук, доцент,  
*Е. Г. Семенова*, доктор технических наук, профессор,  
*М. Б. Сергеев*, доктор технических наук, профессор,  
*В. А. Фетисов*, доктор технических наук, профессор,  
*Н. А. Чернова*, кандидат экономических наук,  
*В. Ф. Шишляков*, доктор технических наук, профессор

Ответственный секретарь редакционной коллегии *В. Н. Соколова*

ISBN 978-5-8088-1209-3 (Ч. 3)  
ISBN 978-5-8088-1206-2

© Санкт-Петербургский государственный  
университет аэрокосмического  
приборостроения, 2017

УДК 659.4

**Д. С. Авилкина**

студентка кафедры рекламы и современных коммуникаций

**М. Б. Капелюш**

научный руководитель

### **ЭФФЕКТИВНОСТЬ РЕКЛАМЫ В СОЦИАЛЬНЫХ СЕТЯХ: INSTAGRAM И ВКОНТАКТЕ – МАНИПУЛЯЦИЯ ТРЕНДАМИ**

Прежде чем вы прочтаете эту статью, давайте поговорим о том, что вы сможете получить, рекламируя и продвигая свой товар (услугу) или знаменитый бренд в социальных сетях [1]. В мире есть великое множество вещей, которые не нуждаются в рекламе, но мы продвигаем их. В этот момент нашим сознанием движет желание прославиться, заработать денег, и, конечно же, приобрести бесценный опыт SMM-продвижения. Что же это такое и как это работает? Об этом мы поговорим после краткого обзора социальных сетей Instagram и ВКонтакте – площадок для рекламирования товаров и услуг.

Instagram – интернет-приложение для обмена фотографиями и видеороликами, включающее в себя элементы социальной сети (изначально) с 2010 г. [2]. На сегодняшний день – полноценно сформировавшаяся социальная сеть, площадка блогеров и пиарщиков. Информационная вселенная для современной молодежи.

ВКонтакте (международное название VK) – социальная сеть, которая была создана Павлом Дуровым, известным российским программистом и ныне миллиардером в 2006 г. [3]. Сегодня ВКонтакте – крупнейшая социальная сеть в Европе, позволяющая обмениваться сообщениями, аудио и видеозаписями, создавать сообщества, передавать голосовые сообщения, дарить подарки и осуществлять денежные переводы в режиме онлайн.

Как оказалось, после изучения данных социальных сетей, можно прийти к выводу: весь перечень возможностей, которые предоставляют Instagram и ВКонтакте не ограничивается вышеперечисленными действиями. В 2017 году они являются мощнейшим инструментом в мире SMM-продвижения благодаря своей огромной аудитории и количеству пользователей. Нам стало известно, что данные сети обрели популярность во многом с помощью рекламы. Например, Instagram сегодня публикует миллионы фотографий в день со «случайно оказавшимися» в кадре косметикой, одеждой и обувью известных брендов, общественными заведениями, электронной техникой, едой и прочими товарами. Эффективность такой рекламы во многом определяется качеством манипуляции, заложенной в так называемом «посте», опубликованном в сети. Это работает на многомиллионную аудиторию пользователей VK и Instagram, где каждый клик и просмотр – это миллиарды долларов прибыли в кассу той или иной торговой марки. Способом продвижения товара является скрытая или открытая манипуляция потребностями целевой аудитории.

Во-первых, чтобы достичь необходимого эффекта и побудить потребителя к покупке, продавцы создают определенный имидж своей личной страницы в социальной сети. Так, например, безызвестные люди, благодаря своему онлайн-образу и количеству подписчиков становятся в той или иной мере узнаваемы, обладают некоторой властью и имеют авторитет среди аудитории, которая следит за новостями страницы своего «продавца», не осознавая того, что является покупателем его товара. Более

того, чем дольше создается концепт страницы и набирается количество друзей в ВКонтате или подписчиков в Instagram, тем больше вероятность того, что товар, рекламируемый популярным аккаунтом станет наиболее продаваемым и ходовым. Подобным образом известные на сегодняшний день блогеры раскручивают свои страницы, набирают большую аудиторию в VK и Instagram, чтобы затем предложить заказать со скидкой или по акции сумку мирового бренда, посетить знаменитый ресторан или популярный фитнес-клуб, а далее получают с этого неплохой денежный процент и личностный рост в SMM-продвижении. Каждый раз, листая ленту новостей своих друзей ВКонтате вы бессознательно поддаетесь манипуляции и получаете стимул к приобретению того или иного товара.

Что касается приложения Instagram, который взорвал интернет своим потоком информации, за последние два года в этой сети появились не только рекламные фото, выложенные пользователями, но и увеличилась длительность видеороликов, которые предлагают великое множество услуг и продуктов, ставшими «необходимыми» каждому человеку. Торговые марки, как дорогие, так и средней ценовой категории, усовершенствовали стимулирование роста продаж именно благодаря обновлениям возможностей приложения. Допустим, в 2015 г. Instagram запускает длительность видео в 60 с, заменив прежние 15. Это преобразует видео-рекламу и позволяет продавать не только материальные объекты, но и услуги в самых разнообразных сферах. Ресторанные холдинги теперь могут делать обзоры своих заведений и через постоянных клиентов или фуд-блогеров, увеличить свою проходимость в 3-4 раза. Подумать только, кто мог предвидеть такой исход, когда доступная всем интернет-реклама в социальных сетях сможет заменить телевидение, с его бесконечными и высокобюджетными роликами. Заметим, что при всей экономичности такой рекламы она приносит продающим компаниям огромный доход, благодаря количеству просмотров или лайков – оценок пользователей, который за один клик способен вырасти в сотни тысяч раз.

Вместе с тем, социальные сети кишат сообществами и страницами, где осуществляется продажа и доставка товаров, а также простые люди, имеющие определенное количество подписчиков или друзей продвигают свой собственный продукт или уже известный бренд. Например, пользователь занимается какой-либо деятельностью, будь то спорт, музыка, живопись или фотография – не имеет значения. Важно то, какой эффект воспроизведет его выложенная в сеть запись рекламируемого товара, тем не менее существует такой традиционный вид манипуляции как привлечение известных личностей, чем не пренебрегают VK и Instagram. Примером могут послужить знаменитые актеры, музыкальные исполнители, спортсмены, топ-модели и многие другие. Что почувствует пользователь, в чьей ленте новостей промелькнет средство для похудения, с которого, предположим, ведущая программы «Ревизорро» начинает свой завтрак? В данном случае важную роль играет популярность, узнаваемость и, в последнюю очередь, потребность покупки.

Именно таким образом складывается онлайн-продвижение в ВКонтате и Instagram. Эффективность манипуляции трендами определяется не наличием спроса, а количеством просмотров, лайков, запросов информации в комментариях к публикациям продукта. Тренды – нематериальное понятие, которое меняется изо дня в день, а продвижение и раскрутка их оболочки работает 24 ч в сутки с помощью социальных сетей.

В заключение можно добавить, что VK и Instagram в наши дни достаточно тонко чувствуют направление в трендах и моде, могут определить вкус пользователя и предложить ему в рекомендациях огромное множество вариантов для совершения покупки. Это двигатель пиара и рекламы, который предоставляет неограниченные возможности раскрутить себя и свой товар, навык, талант – одним словом, все, что можно продать.

#### Библиографический список

1. *Соболев Н. Ю.* YouTube: путь к успеху / Н.Ю. Соболев, К.В. Жуковский, Р.В. Назарчук; Москва: АСТ, 2016. С. 10.
2. Википедия: свободная статья Instagram, URL: <https://ru.wikipedia.org/wiki/Instagram>
3. Википедия: свободная статья ВКонтате, URL: <https://ru.wikipedia.org/wiki/ВКонтате>

УДК 796

**А. В. Аникеева**

студентка

**И. М. Евдокимов**

руководитель

### **САМОСТОЯТЕЛЬНЫЕ ЗАНЯТИЯ СТУДЕНТА КАК ОДНА ИЗ СОСТАВЛЯЮЩИХ ОСНОВ ФИЗИЧЕСКОГО ВОСПИТАНИЯ В ПРОЦЕССЕ ОБУЧЕНИЯ В ВУЗЕ**

Всестороннее развитие физических способностей у человека, профессионально-прикладная физическая подготовка становятся необходимыми условиями эффективной трудовой деятельности, его творческого участия в общественном производстве. Сегодня нужно совершенствовать традиционные и внедрять новые формы и методы проведения оздоровительной, физкультурной и спортивной работы [1].

Поддержание работоспособности и здорового состояния – важное условие успешной учебы и последующей профессиональной деятельности студентов.

В связи с утверждением Положения о государственных тестах и нормативах оценки физической подготовленности студентов открывается новый этап использования физического воспитания и спорта для укрепления и поддержания здоровья [2].

Необходимость использования методов физического воспитания в период обучения студентов в вузе вытекает из общественной истины о влиянии физического здоровья на психические функции человека, и наоборот. В настоящее время установлено, что оптимальная двигательная активность воздействует стимулирующим образом на функции центральной нервной системы и психическую деятельность человека.

Самостоятельные занятия должны быть обязательной составной частью здорового образа жизни студентов. Они восполняют дефицит двигательной активности и способствуют более эффективной подготовке к сдаче государственных тестов и нормативов. Физическая культура и спорт – средства созидания гармонично развитой личности. Они помогают сосредоточить все внутренние ресурсы организма на достижение поставленной цели, повышают работоспособность, позволяют втиснуть в рамки короткого дня выполнение всех намеченных дел, вырабатывают потребность в здоровом образе жизни [3]. Сегодня нужно совершенствовать традиционные и применять новые формы и методы проведения массовой оздоровительной, физкультурной и спортивной работы. Специалисты, выходящие из стен вуза, должны быть подготовлены к пропаганде и развитию физической культуры и спорта в трудовой деятельности, глубоко понимать их положительное влияние на экономические показатели производства.

Самостоятельные занятия могут проводиться в любых условиях, в разное время и включать задания преподавателя-тренера или проводиться по самостоятельно составленной программе, индивидуальному плану. Установка на обязательное выполнение задания, развитие инициативы, самонаблюдения и анализа своей деятельности активизирует занимающихся [4].

Занимающиеся при проведении самостоятельных занятий опираются на методическую помощь кафедры физического воспитания. Планирование самостоятельных занятий осуществляется студентами при консультации преподавателей. В зависимости от состояния здоровья, исходного уровня физической и спортивно-технической подготовленности студенты могут планировать достижение различных результатов по годам обучения в вузе – от выполнения требований и норм комплекса ГТО до выполнения норматива спортивных разрядов [5]. В то же время планирование самостоятельных занятий физическими упражнениями и спортом направлено на достижение единой цели – сохранение хорошего здоровья, поддержание высокого уровня физической и умственной работоспособности.

Формы самостоятельных занятий физическими упражнениями определяются их целью и задачами. Существуют три формы самостоятельных занятий.

Утренняя гигиеническая гимнастика: (УГГ) выполняется ежедневно.

В комплекс УГГ следует включать упражнения для всех групп мышц, упражнения на гибкость и дыхание. Не рекомендуется выполнять упражнения статического характера, со значительными отягощениями, на выносливость. Можно включать упражнения со скалкой, эспандером, с мячом (элементы игры в волейбол, баскетбол, футбол с небольшой нагрузкой).

При выполнении УГГ рекомендуется придерживаться определенной последовательности выполнения упражнений:

- медленный бег, ходьба (2–3 мин);
- упражнение типа «потягивание» с глубоким дыханием;
- упражнение на гибкость и подвижность для рук, шеи, туловища и ног;
- силовые упражнения без отягощений или с небольшими отягощениями для рук, туловища, ног (сгибание-разгибание рук в упоре лежа, упражнения с легкими гантелями, с эспандерами);
- различные наклоны в положении стоя, сидя, лежа, приседания на одной и двух ногах и др.;
- легкие прыжки или подскоки (например, со скалкой) – 20–30 с;
- упражнения на расслабление с глубоким дыханием.

При составлении комплексов УГГ рекомендуется физиологическую нагрузку на организм повышать постепенно, с максимумом во второй половине комплекса. К концу выполнения комплекса нагрузка снижается и организм приводится в спокойное состояние.

Увеличение и уменьшение нагрузки должно быть волнообразным. Каждое упражнение следует начинать в медленном темпе и небольшой амплитудой движений с постепенным увеличением ее до средних величин.

Между сериями из 2–3 упражнений (а при силовых – после каждого) выполняется упражнение на расслабление или медленный бег (20–30 с). Дозировка физических упражнений обеспечивается: изменением исходных положений, изменением амплитуды движений, ускорением или замедлением темпа, увеличением или уменьшением числа повторений, включением в работу большего или меньшего числа мышечных групп, увеличением или сокращением пауз для отдыха.

УГГ должна сочетаться с самомассажем и закаливанием организма. Сразу же после выполнения комплекса УГГ рекомендуется сделать самомассаж основных мышечных групп ног, туловища, рук (5–7 мин.) и выполнить водные процедуры с учетом правил и принципов закаливания.

Они обеспечивают предупреждение наступающего утомления, способствуют поддержанию высокой работоспособности на длительное время без перенапряжения. Выполнение физических упражнений в течение 10–15 мин через каждые 1,5–2 ч работы оказывают вдвое больший стимулирующий эффект на улучшение работоспособности, чем пассивный отдых в два раза большей положительности.

Физические упражнения нужно проводить в хорошо проветренных помещениях. Очень полезно выполнение упражнений на открытом воздухе. Упражнения в течение учебного дня выполняются в перерывах между учебными и самостоятельными занятиями.

Самостоятельные тренировочные занятия можно проводить индивидуально или в группе из 3–5 человек и более. Групповая тренировка более эффективна, чем индивидуальная. Заниматься рекомендуется 2–7 раз в неделю по 1–1,5 ч. Заниматься менее 2 раз в неделю нецелесообразно, так как это не способствует повышению уровня тренированности организма. Тренировочные занятия должны носить комплексный характер, т.е. способствовать развитию всего комплекса физических качеств, а также укреплению здоровья и повышению общей работоспособности организма. Каждое самостоятельное тренировочное занятие состоит из трех частей.

Подготовительная часть (разминка) делится на две части: общеразвивающую и специальную. Общеразвивающая часть состоит из ходьбы (2–3 мин.), медленного бега (девушки 6–8 мин, юноши 8–12 мин), общеразвивающих гимнастических упражнений на все группы мышц. Упражнения рекомендуется начинать с легких групп мышц рук и плечевого пояса, затем переходить на более крупные мышцы туловища и заканчивать упражнениями для ног. После упражнений силового характера и на растягивание следует выполнять упражнения на расслабление.

Специальная часть разминки преследует цель подготовить к составной части занятий различные мышечные группы и костный аппарат и обеспечить нервно-координационную и психологическую

настройку организма на предстоящее в основной части занятия выполнение упражнений. В специальной части разминки выполняются отдельные элементы основных упражнений, имитационные, специально-подготовительные упражнения, выполнение основного упражнения по частям и в целом. При этом учитывается темп и ритм предстоящей работы.

В основной части изучаются спортивная техника и тактика, осуществляется тренировка, развитие физических волевых качеств. При выполнении упражнений в основной части занятия необходимо придерживаться следующей последовательности: после разминки выполняются упражнения, направленные на изучение и совершенствование технических упражнений и на быстроту, затем упражнения для развития силы и в конус основной части занятия – для развития выносливости.

В заключительной части выполняются медленный бег (3–8 мин), переходящий в ходьбу (2–6 мин), упражнения на расслабление в сочетании с глубоким дыханием, которые обеспечивают постепенное снижение тренировочной нагрузки и приведение организма в сравнительно спокойное состояние.

При тренировочных занятиях продолжительностью 60–90 мин можно ориентироваться на следующее распределение времени по частям занятий: подготовительная 15–20 и 25–30 мин, основная 30–40 и 45–55 мин, заключительная 5–10 и 5–15 мин.

Для управления процессом самостоятельной тренировки необходимо:

- определение цели самостоятельных занятий – укрепление здоровья, закаливание организма, улучшение общего самочувствия, повышение уровня физической подготовленности, повышение спортивного мастерства по избранному виду спорта;

- определение индивидуальных особенностей занимающегося – спортивных интересов, условий питания, учебы и быта, его волевых и психических качеств. В соответствии с индивидуальными особенностями определяется реально достижимая цель занятий;

- разработка и корректировка перспективного и годового плана занятий, а также плана на период, этап и микроцикл тренировочных занятий с учетом индивидуальных особенностей занимающегося и динамики показателей состояния здоровья, физической и спортивной подготовленности, полученных в процессе занятий;

- определение изменения содержания, организации, методики и условий занятий, а также применяемых средств тренировки для достижения наибольшей эффективности занятий в зависимости от результатов самоконтроля и учета тренировочных нагрузок. Учет проделанной тренировочной работы позволяет анализировать ход тренировочного процесса, вносить коррективы в план тренировок.

Методические принципы, которыми необходимо руководствоваться при проведении самостоятельных тренировочных занятий, следующие:

- принцип сознательности и активности предполагает углубленное изучение занимающимися теории и методики спортивной тренировки, осознанное отношение к тренировочному процессу, понимание целей и задач занятий, рациональное применение средств и методов тренировки в каждом занятии, учет объема и интенсивности выполняемых упражнений и физических нагрузок, умение анализировать и оценивать итоги тренировочных занятий;

- принцип систематичности требует непрерывности тренировочного процесса, рационального чередования физических нагрузок и отдыха, приемственности и последовательности тренировочных нагрузок от занятия к занятию. Эпизодические занятия или занятия с большими перерывами (более 4–5 дней) неэффективны и приводят к снижению достигнутого уровня тренированности;

- принцип доступности и индивидуализации обязывает планировать и включать в каждое тренировочное занятие физические упражнения, по своей сложности и интенсивности доступные для выполнения занимающимися. При определении содержания тренировочных занятий необходимо соблюдать правила: от простого – к сложному, от легкого – к трудному, от известного – к неизвестному, а также осуществлять учет индивидуальных особенностей занимающихся: пол, возраст, физическую подготовленность, уровень здоровья, волевые качества, трудолюбие, тип высшей нервной деятельности и т.п.. Подбор упражнений, объем и интенсивность тренировочных нагрузок осуществлять в соответствии с силами и возможностями их организма;

– принцип динамичности и постепенности определяет необходимость повышения требований к занимающимся, применение новых, более сложных физических упражнений, увеличение тренировочных нагрузок по объему интенсивности. Переход к более высоким тренировочным нагрузкам должен проходить постепенно с учетом функциональных возможностей и индивидуальных особенностей занимающихся.

Если в тренировочных занятиях был перерыв по причине болезни, то начинать занятия следует после разрешения врача при строгом соблюдении принципа постепенности. Вначале тренировочные нагрузки значительно снижаются и постепенно доводятся до занимающегося в тренировочном плане уровня.

Все выше перечисленные принципы находятся в тесной взаимосвязи. Это различные стороны единого, целостного повышения функциональных возможностей занимающихся.

#### **Библиографический список**

1. *Бальсевич В.К.* Физическая культура для всех и для каждого. М., 1988 г.
2. *Булич Э.Г.* Физическое воспитание в специальных медицинских группах. М., 1986 г.
3. *Лаптев А.П.* Гигиена массового спорта. М., 1984 г.
4. *Бердников И.Г., Мачлеваний А.В., Максимова В.Н. и др.* Массовая физическая культура в вузе: учеб. пособие / под ред. В.А. Маслякова, В.С. Матяжева. М.: Высшая школа, 1991. – 240 с.
5. *Платонов В.Н.* Теория и методика спортивной тренировки. Киев 1984 г.



УДК 141.132.

**А. А. Антипова**

студент кафедры вычислительных систем и сетей

**Л. В. Кудря**

научный руководитель

## МЕТОД ДЕДУКЦИИ В ХУДОЖЕСТВЕННЫХ ПРОИЗВЕДЕНИЯХ КОНАН ДОЙЛА

В последнее время благодаря различной литературе, телевидению и средствам массовой информации в целом практически каждый человек имеет представление о дедукции или хотя бы слышал о ней. Но мало кто знает, откуда она появилась, кем было введено понятие и в чём заключается сам метод дедукции. Следует отметить, что нередко его путают с другими логическими методами или не видят разницы между ними, поэтому, можно сделать вывод, что данная тема является актуальной.

В современном мире трудно найти человека, не слышавшего ничего о знаменитом герое рассказов Артура Конан Дойла частном сыщике Шерлоке Холмсе, который мог раскрыть дело, имея небольшое количество улик. Как известно, он пользовался методом дедукции, в чем мы можем убедиться при прочтении книг или просмотре фильмов. В данном докладе будут использованы текст оригинальных рассказов во избежание искажения информации.

Подытожив вышесказанное, целями работы являются:

- изучить историю возникновения термина;
- выяснить значение слова дедукция и в чем состоит дедуктивный метод мышления;
- показать различия с другими логическими методами;
- на основе художественных произведений привести примеры применения метода дедукции.

При написании этого доклада я пользовалась различными интернет-ресурсами, энциклопедиями, учебной и художественной литературой.

Понятие дедукции использовалось еще задолго до появления детектива Шерлока Холмса. Дедуктивный метод использует Аристотель в своём труде «Первая Аналитика», в логических доказательствах посредством силлогизма [1]. Данный термин относится к форме дедукции, но не обозначает сам процесс.

Силлогизмом называют дедуктивное умозаключение, в котором из двух суждений, называемых посылками, получается третье суждение, называемое выводом [2]. Один из знаменитейших примеров: «Всякий человек смертен. Сократ – человек. Сократ смертен». Рассмотрим данную цепочку высказываний подробнее. «Всякий человек смертен» – это утверждение относится к предикату заключения, т. е. справедливо для всех, далее «Сократ – человек» – мы имеем утверждение, относящееся к конкретному субъекту (Сократу) и приходим к заключению, что «Сократ смертен», основываясь на предыдущих двух суждениях. Эта система послужила началом для разработки формальной логики и была первой логической теорией, а также одной из первых известных научных теорий в целом.

Большинство философов античности использовали дедуктивный метод для обоснования первоначальных принципов научного, а прежде всего, математического познания. Сам термин «дедукция» (лат. deductio – выведение) был введён позже и встречается в сочинениях философа Бозция [3]. Как и у Аристотеля, так и у Бозция этот термин обозначает понятие, схожее с силлогизмом и с доказательством. В средние века дедукция как термин не применяется.

В более поздних работах дедукцию противопоставляют индуктивному методу мышления. Так, философское объяснение этому термину в своих трудах дает Рене Декарт. При изучении проблемы познания он определил ведущую роль разума, поэтому его считают основоположником рационализма. Суть его идеи в том, что научный метод в познании практически не применим, но с его помощью можно значительно продвинуть сам процесс: «превратить познание из кустарного промысла в про-

мысленное производство» (по Декарту) [4, с. 105]. В качестве этого научного метода используется дедукция, но в философском смысле (по Декарту: в процессе познания используя только достоверные знания и на основе только достоверных логических методов можно прийти к методу дедукции и, как следствие, разум сам может достичь достоверного знания во всех областях познания).

Декарт формулирует три основных положения дедуктивного метода:

- 1) в любом вопросе должно содержаться неизвестное;
- 2) это неизвестное должно иметь характерные особенности, по которым можно было бы постичь конкретную вещь;
- 3) в вопросе также должно быть что-либо известное.

Можно сделать вывод, что дедукция это познание целостного неизвестного вопроса через известные аспекты.

На основе метода Декарта можно составить следующие критерии исследования:

- 1) за исходные знания принимать только истинные, не вызывающие никаких сомнений достоверные, доказанные разумом и логикой факты;
- 2) сложную проблему разделять на более простые и разрешимые части;
- 3) постепенно переходить от известных и доказанных вопросов к неизвестным и недоказанным;

4) строго соблюдать последовательность и логическую связь исследования, не упускать малейшего факта в этой логической связи [5, с. 139].

Исходя из всего вышесказанного, можно сформулировать общее определение. Дедукция – переход от общего к частному посредством логических выводов. Абсолютно противоположное понятие – индукция. Оно обозначает процесс логического заключения на основе перехода от частного положения к общему и связывает их не столько через логические связи, а сколько через некоторые фактические, математические или психологические представления. Если метод дедукции основан только на достоверных и проверенных знаниях, то индуктивный включает в себя «творческий» аспект и предполагает доработку уже известных вещей.

Наглядное применение метода дедукции описано в сериях рассказов о Шерлоке Холмсе английского писателя Артура Конан Дойла. Частный сыщик раскрывает дела, которые на первый взгляд кажутся непонятными и загадочными, основываясь на мелких уликах и логических выводах. Рассмотрим рассудительные способности Шерлока Холмса на примере отрывка из рассказа «Знак четырёх». В первой главе мы узнаём суть дедуктивного метода сыщика. Обратим внимание на часть диалога главного героя и доктора Уотсона: «...Я протянул ему часы, признаться, не без тайного удовольствия, ибо, на мой взгляд, задача была неразрешима, а мне хотелось немножко сбить спесь с моего приятеля, чей нравоучительный и не допускающий возражений тон меня иногда раздражал. Он подержал часы в руке, как бы взвешивая их, внимательно рассмотрел циферблат, потом открыл крышку и стал разглядывать механизм, сперва просто так, а потом вооружившись сильной двояковыпуклой лупой. Я едва удержался от улыбки, когда Холмс, щелкнув крышкой, с разочарованным видом протянул мне часы. – Почти ничего нельзя сказать, – проговорил он. – Часы недавно побывали у мастера. Он их тщательно почистил. Так что я лишен возможности утверждать что-нибудь наверняка. – Вы правы, – ответил я. – Перед тем как попасть ко мне, они действительно побывали у часовщика. Мысленно я упрекнул моего приятеля за то, что он свою неудачу объяснил такой неубедительной отговоркой. Интересно, что можно прочесть по нечищеным часам? – Хотя я и не могу похвастаться результатами, но все-таки я в них кое-что увидел, – сказал он, устремив в потолок отрешенный взгляд. – Если я ошибусь, поправьте меня, пожалуйста, Уотсон. Так вот, часы, по-моему, принадлежали вашему старшему брату, а он унаследовал их от отца. – Вас, конечно, навели на эту мысль буквы «Г. У.», выгравированные на крышке? – Именно. Ваша фамилия ведь начинается на «У», не так ли? Часы были сделаны полстолетия назад, инициалы выгравированы почти в то же время. Из этого я заключил, что часы принадлежали человеку старшего поколения. Семейные драгоценности, насколько мне известно, переходят от отца к старшему сыну. Вполне вероятно, что вашего брата звали так же, как вашего отца. А ваш отец, если мне не изменяет память, умер много лет назад. Стало быть, до вас ими владел ваш брат. – Да, пока все правильно, – заметил я. – А что еще вы увидели

в этих часах? – Ваш брат был человек очень беспорядочный, легкомысленный и неаккуратный. Он унаследовал приличное состояние, перед ним было будущее. Но он все промотал, жил в бедности, хотя порой ему и улыбалась фортуна. В конце концов он спился и умер. Вот и все, что удалось мне извлечь из часов. Расстроенный, я вскочил со стула и, хромая, зашагал по комнате. – Это, Холмс, в высшей степени некрасиво с вашей стороны. Вы каким-то образом проведаете о судьбе моего несчастного брата, а теперь делаете вид, что вам это стало известно каким-то чудом только сейчас. Я никогда не поверю, что все это рассказали вам какие-то старые часы! Это жестоко и, уж если на то пошло, отдает шарлатанством! – Мой дорогой Уотсон, – сказал мягко Холмс, – простите меня, ради Бога. Решая вашу задачу, я забыл, как близко она вас касается, и не подумал, что упоминание о вашем брате будет тяжело для вас. Но, уверяю вас, я ничего не знал о существовании вашего брата до той минуты, пока не увидел часы. – Тогда объясните мне, как вы все это узнали. Ваш рассказ о моем брате соответствует действительности до мельчайших подробностей. – Счастливого совпадение. Я мог только предполагать с той или иной степенью вероятности, но оказалось, что так все и было. – Но это не просто догадка? – Разумеется, нет. Я никогда не гадаю. Очень дурная привычка: действует губительно на способность логически мыслить. Вы поражены, потому что не видите хода моих мыслей, а мелкие факты для вас не существуют. А ведь именно на них, как правило, строится рассуждение. Вот, например, мой первый вывод – что вашему брату была несвойственна аккуратность. Если вы внимательно рассмотрите тыльную сторону часов, то заметите, что футляр не только в двух местах помят, но и сильно поцарапан чем-то твердым, например, ключом или монетами, которые ваш брат носил в одном кармане с часами. Ясно, что не надо быть семи пядей во лбу, чтобы предположить, что человек, обращающийся с часами, стоящими пятьдесят гиней, таким беспардонным образом, аккуратностью не отличается. Нетрудно также сообразить, что если человек получил по наследству такие дорогие часы, то, значит, и само наследство было не маленькое. Я кивнул, чтобы показать, что слушаю его со вниманием. – В английском ломбарде, когда берут в залог часы, номер квитанции обычно наносят иголкой на внутреннюю сторону крышки. Это гораздо удобнее всяких ярлычков. Нет опасности, что ярлык потеряется или что его подменят. На этих часах я разглядел при помощи лупы не менее четырех таких номеров. Вывод – ваш брат часто оказывался на мели. Второй вывод – время от времени ему удавалось поправить свои дела, иначе он не смог бы выкупить заложенные часы. Наконец, взгляните на нижнюю крышку, в которой отверстие для ключа. Смотрите, сколько царапин, это следы ключа, которым не сразу попадают в отверстие. У человека непьющего таких царапин на часах не бывает. У пьяниц они есть всегда. Ваш брат заводил часы поздно вечером, и вон сколько отметин оставила его нетвердая рука. Что же во всем этом чудесного и таинственного? – Да, теперь и я вижу, что все очень просто. И сожалею, что был несправедлив. Я должен был больше доверять вашим исключительным способностям...» [6, с. 16–17]. Из данного отрывка можно проследить за ходом мыслей «от общего к частному». Так, во фрагменте «человек, обращающийся с часами, стоящими пятьдесят гиней, таким беспардонным образом, аккуратностью не отличается» мы видим, что за основу взято общее знание о любом человеке, соответственно, если бы часы сохранились в хорошем состоянии, факты бы свидетельствовали об обратном. Делая выводы на основе данного суждения, Шерлок Холмс переходит от общего к частному, то есть на то, что часы поцарапаны и помяты. Рассуждая далее, он отмечает, что «в английском ломбарде, когда берут в залог часы, номер квитанции обычно наносят иголкой на внутреннюю сторону крышки», находит отметки на задней части часов и приходит к заключению, что «ваш брат часто оказывался на мели». Затем, заметив царапины на крышке, снова от общего «у человека непьющего таких царапин на часах не бывает», приходит к частному выводу, что предыдущий владелец часов страдал алкогольной зависимостью.

Следует заметить, что Шерлок Холмс проявлял наблюдательность и строил свои логические рассуждения уже на основе сформировавшейся идеи. Следовательно, он применял иногда и индукцию.

Таким образом, подытожив всё вышесказанное, можно утверждать, что мы разобрались в истории возникновения термина «дедукция», дали ему определение, выяснили принципы метода де-

дукции, определили различия с другими логическими методами рассуждения и рассмотрели его в действии на примере героя рассказов Артура Конан Дойла Шерлока Холмса.

#### Библиографический список

1. *Аристотель*. Аналитики. Первая и вторая [электронный ресурс] // url: [http://www.e-reading.club/djvureader.php/140133/7/Aristotel%27\\_-\\_Analitiki\\_Pervaya\\_i\\_vtoraya.html](http://www.e-reading.club/djvureader.php/140133/7/Aristotel%27_-_Analitiki_Pervaya_i_vtoraya.html) (дата обращения 16.04.2017).
2. Академик, философская энциклопедия [электронный ресурс] // url: [http://dic.academic.ru/dic.nsf/enc\\_philosophy/1093/СИЛЛОГИЗМ](http://dic.academic.ru/dic.nsf/enc_philosophy/1093/СИЛЛОГИЗМ)(дата обращения 16.04.2017).
3. Гуманитарные технологии информационно-аналитический портал [электронный ресурс] // url: <http://gtmarket.ru/concepts/7150> (дата обращения 16.04.2017).
4. *Декарт Р.* Сочинения. В 2 т. Т. 1 / пер. с англ. и фр. М.: Мысль, 1989. – 657 с.
5. *Ильичев Л. Ф., Федосеев П. Н., Ковалев С. М., Панов В. Г.* Философский энциклопедический словарь / М.: Советская энциклопедия, 1983. – 840 с.
6. *Дойл А. К.* Записки о Шерлоке Холмсе / пер. с англ. Мн.: Нар. асвета.1984. – 365 с.

УДК 796.010

**А. В. Башкина**

студентка

**Е. Г. Шубин**

руководитель

## ТЕСТЫ ДЛЯ ОЦЕНКИ ФУНКЦИОНАЛЬНОГО СОСТОЯНИЯ ОРГАНИЗМА ЛЕГКОАТЛЕТОВ

### Введение

Построение оптимального тренировочного процесса в значительной мере должно базироваться на изучении динамики функциональных возможностей спортсменов в различные периоды тренировок, выявлении сильных и слабых сторон подготовленности каждого спортсмена, определении функционального состояния его нервно-мышечного аппарата во взаимосвязи с выполненной тренировочной нагрузкой [1].

Функциональное состояние организма спортсмена – это интегральный показатель, который отражает реакцию спортсмена на воздействие тренировки и соревнования [2]. О функциональном состоянии организма можно судить по данным оценки опорно-двигательного аппарата, по размерам основных групп мышц, субъективным оценкам психофизического состояния спортсмена, переносимости тренировочных, соревновательных и восстановительных воздействий, совместных наблюдений врача и тренера. Существуют различные методы тестирования нервно-мышечного аппарата спортсменов, как в лабораторных условиях, так и в условиях тренировочного процесса. Данные методы позволяют тренеру оценить функциональное состояние нервно-мышечного аппарата в зависимости от тренировочной нагрузки, определить оптимальную тренировочную нагрузку для данного спортсмена.

### Методы тестирования

Метод оценки мышечных усилий по электрической активности мышц при выполнении спортивных упражнений в «безнагрузочных» условиях был предложен А. В. Коваликом [172]. Автор утверждает, что способность человека при выполнении двигательных действий волевым усилием вызывать дополнительное напряжение мышц позволяет имитировать спортивные упражнения с дополнительным напряжением мышц в любых условиях без снарядов и приспособлений. Для оценки мышечных усилий при имитации упражнений в «безнагрузочных» условиях был применен метод интерференционной электромиографии. Данный метод основан на том, что амплитуда биопотенциалов мышц в изометрических условиях почти линейно отражает степень усилия, развиваемого мышцей. На станке для регистрации силы мышц фиксировали их силу и биопотенциал. Определяли также усилия отдельных мышц в суставе и процентное соотношение этих усилий. Амплитуды биопотенциалов каждой мышцы, обслуживающей сустав в стандартных изометрических условиях, в одинаковой мере отражает степень усилия, развиваемого всеми мышцами (антагонистами) этого сустава. Данный метод позволяет оценить усилие, развиваемое мышцей в «безнагрузочном» состоянии. При этом необходимо располагать данными о соотношении электрического и механического эффектов мышц в стандартизованных изометрических условиях при разных положениях суставного угла.

Метод определения нервно-мышечной передачи и скорости возбуждения скелетных мышц у спортсменов различной спортивной специализации был предложен Г. Л. Берганским, В. Б. Рубенович [3]. Указанным методом производилось тестирование функционального состояния периферических звеньев нервно-мышечного аппарата спортсменов. Для непрямой стимуляции мышц использовался стимулятор. Продолжительность импульсов составляла 1 мкс. Скорость процесса возбуждения определялась при вызванных одиночных мышечных сокращениях. Тестирование проводилось в процессе тренировки спортсменов, специализирующихся в скоростно-силовых видах спорта и требующих скоростной выносливости.

Степень утомления НМА оценивалась с помощью 12-минутного бегового теста Кеннета Купера можно оценивать состояние физической подготовленности организма. На основе расстояния (в метрах), которое человек способен преодолеть бегом (или шагом) за 12 мин. Предполагается, что в течение всего теста человек выполняет бег. Если тестируемый не справляется с этим требованием, можно перейти на шаг, секундомер, отсчитывающий 12 мин, при этом не останавливается. Чем более продолжительное время при выполнении теста человек будет идти, а не бежать, тем хуже результат теста. После 12-минутного передвижения замеряется преодоленное расстояние в метрах и по таблице оценивается физическая подготовленность.

Скоростно-силовые возможности спортсменов, в частности спринтерские способности определяются с помощью теста R. Margaria [8]. Суть теста состоит в измерении максимальной скорости в процессе кратковременного, но максимально быстрого бега в гору. В этом случае мощность внешней работы мышц пропорциональна скорости вертикального подъема и массе тела испытуемого. На базе данного метода был разработан тест для определения мышечной работы максимальной мощности [4]. Согласно этому методу вычисляется мощность мышечной работы при предельно возможной скорости педалирования на разных уровнях сопротивления ему. На такую работу затрачивается до 5 с. После выполнения серии подобных испытаний с разным сопротивлением педалированию находят максимальную мощность мышечной работы и по ее значению оценивают состояние нервно-мышечного аппарата.

Для определения физической работоспособности используется Гарвардский степ-тест. Суть его заключается в подсчете времени восхождений на ступеньку и значений ЧСС в фазе восстановления. Недостаток Гарвардского степ-теста состоит в том, что он не стандартный, а скорее предельный. Он не вполне удобен для динамических наблюдений, поскольку от обследования к обследованию будет изменяться не только скорость восстановления, но и продолжительность работы.

В. Н. Селуяновым, Ю. В. Верхошанским [6] был предложен метод оценки быстроты произвольного напряжения мышц-разгибателей ноги. Для регистрации зависимости сила-время была использована силоизмерительная установка. Она состояла из двух частей: механического станка и электронного блока. Испытуемый усаживался на станке вертикально, стопа при этом располагалась на подвижной площадке. Угол, образуемый в коленном суставе устанавливался по транспорту путем изменения положения каретки с упором. В качестве опорных точек при измерении угла выбирались середина мыщелки бедренной кости и наружной малоберцовой. Испытуемый максимально быстро разгибал ноги. Тестирование проводили трижды, выбирали максимальное значение проявляемой силы, а также градиента силы. По параметрам кривой сила-время измеряют напряжение мышц разгибателей ноги. Этот метод рекомендован Ю.В.Верхошанским для изучения скоростно-силовых свойств мышц и педагогического контроля за динамикой состояния спортсмена в условиях тренировки.

Б. П. Шестковым [7] предложен метод оценки функционального состояния спортсмена измерением микроколебаний конечностей. Для регистрации микрометра применялся сейсмодатчик МТ-ЗТ с пьезоэлектрическим элементом, а запись треморометрии осуществлялась энцефалографом. В процессе записи спортсмен сидел в медицинском кресле, глаза были закрыты, сейсмодатчик укреплялся на последней фаланге большого пальца левой руки, кисть свободно свисала. Параллельно с микрограммой регистрировалась электрокардиограмма, необходимая для последующей обработки МК-грамм, по которым определялась длительность сердечного цикла. Амплитуда МК-грамм измерялась в милливольтках. Все полученные значения амплитуд микроколебаний были условно разделены на семь градаций, от 0,3 мВ, соответствующего выраженному утомлению спортсмена, и до 7 мВ, соответствующего выраженному возбуждению. Подобное деление было основано на данных психологического и физиологического обследования.

Метод определения соотношения быстрых и медленных волокон в мышцах спортсменов можно определить методом, предложенным профессором Н. В. Зимкимым [5]. На мышцу подается электрическое раздражение, в ответ на которое сокращаются все ее волокна. Сокращение мышцы регистрируется при помощи наложенного на нее тензодатчика. В полученной двугорбой кривой величина первой волны обусловлена сокращением быстрых волокон и коррелирует с их количеством, а величина второй волны коррелирует с медленными.

### Заключение

Методам тестирования функционального состояния центральной нервной системы и нервно-мышечного аппарата спортсменов в последнее время придается особое значение, однако анализируя литературные данные можно сделать вывод, что тестирование носит, как правило эпизодический характер, не создана система тестирования, позволяющая в комплексе оценивать функциональное состояние спортсменов, а обработка и анализ полученных данных производится спустя какой-то время, что безусловно снижает возможность применения корректирующего воздействия.

### Библиографический список

1. Агаджанян Н. А. Адаптация и резервы организма / Н. А. Агаджанян. – М.: ФиС, 1983. – 175 с.
2. Андрющенко Л. Б. Физическое воспитание студентов на основе интеграции спортивных и оздоровительных технологий. – Волгоград: ВГСХА, 2001. – 164 с.
3. Берганский Г. Л., Рубенович В. Б. Исследование нервно-мышечной передачи и скорости возбуждения скелетных мышц у спортсменов разных спортивных специализаций // Теория и практика физической культуры. – 1988. № 1. – С. 40–42.
4. Гудков И. А. Новый тест для отбора перспективных спринтеров: матер. 18-й Всесоюз. конф. по спортивной медицине. – М.: 1973. – С. 126.
5. Зимкин Н. В. Физиологическая характеристика особенностей адаптации двигательного аппарата к разным видам деятельности // Физиологические проблемы адаптации. – Тарту: 1984. – С. 73–76.
6. Селуянов В. Н., Верхошанский Ю. В. Метод оценки быстроты произвольного напряжения мышц разгибателей ноги // Теория и практика физ. культуры. – 1985. № 9. – С. 17–19.
7. Шестков Б. П. Измерение микроколебаний конечностей как метод оценки функционального состояния спортсмена // Теория и практика физ. культуры. 1985. № 8. – С. 39–40.
8. Margaria R. Assessment of Phycal Activity in Oxidative and Anaerobic Haximal Exercise // Int. Z. Angew. Physiol. einschl. Arbeitsphysiol. 1966. Vol. 22. – P. 115–124.

УДК 629.735.33

**Е. А. Быкова**

студентка кафедры рекламы и современных коммуникаций

**К. В. Лосев**

зав. каф., д-р экон. наук, доцент – научный руководитель

### ЭФФЕКТИВНОСТЬ РЕКЛАМЫ В МОБИЛЬНЫХ ПРИЛОЖЕНИЯХ

Задача статьи – осветить один из наиболее современных видов рекламы, а именно рекламы в мобильных приложениях, и оценить уровень его эффективности.

Для решения поставленной задачи необходимо ознакомиться с основными терминами изучаемого вопроса, проанализировать тенденции настоящего времени в сфере рекламы и на основе полученной информации сделать выводы для данной статьи.

Эффективностью принято считать, соотношение между достигнутым результатом и использованными ресурсами.

Под эффективностью рекламы подразумевают, в какой степени достигнуты поставленные перед рекламой цели при наименьших затратах.

Эффективность затрат на рекламу – это соотношение между количественным выражением эффекта к затратам, которые вызвали данный эффект.

Представление эффективности рекламы в общем виде изображено на схеме:

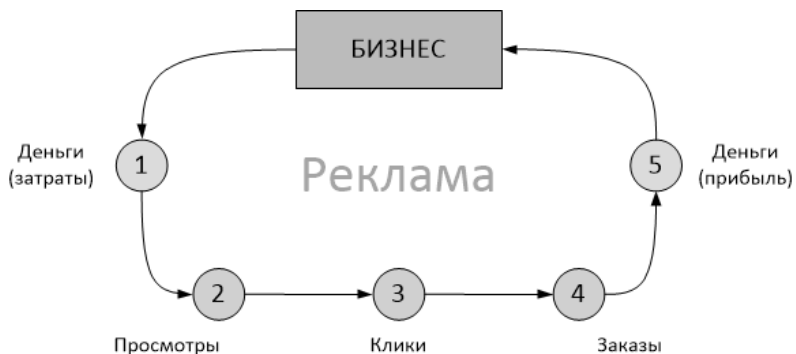

Пояснение к схеме:

- бизнес – некоторая деятельность, для которой требуется реклама;
- деньги (затраты) – деньги, потраченные на рекламу;
- просмотры – количество просмотренных объявлений;
- клики – количество кликов, совершенных по объявлениям;
- заказы – заказы, совершенные людьми после перехода по рекламе на сайт;
- деньги (прибыль) – прибыль, полученная от совершенных заказов;

Под Заказами я подразумеваю не покупки, а запланированные действия, которые пользователи должны совершить (сделать заказ, установить приложение, перейти на сайт и т.д.).

Мобильное приложение – это программное обеспечение, предназначенное для работы на смартфонах, планшетах и прочих мобильных устройствах.

Мобильное интернет-устройство (англ. Mobile Internet Device, MID) – компактные мобильные компьютеры с размером диагонали экрана 4–7 дюймов (10–17,8 см), предназначенные в первую оче-



редь для просмотра веб-страниц и работы с веб-сервисами, развлечения и коммуникации. Кроме этого, MID может выступать в качестве спутникового навигатора или игровой консоли. Форм-фактор у MID может быть самым различным: раскладушка, слайдер или планшет.

Существуют следующие виды мобильных приложений:

- браузеры;
- приложения социальных сетей;
- мессенджеры;
- игровые приложения;
- офисные приложения.

Следует учесть, что браузеры являются «просмотрщиками» сайтов, которые в свою очередь можно позиционировать как отдельные приложения.

К любым приложениям применяется реклама для получения той или иной прибыли от действий пользователей.

В зависимости от типа приложения может использоваться как скрытая реклама, так и явная. Например, в социальных сетях (как непосредственно в приложениях, так и на сайте) часто присутствует скрытая реклама носимых вещей, используемых инструментов и приспособлений, определённых мест. Скрытая реклама носит рекомендательный характер для пользователей: «Мой друг обедает в Starbucks и мне тоже надо туда сходить», «Какой классный многофункциональный нож, он им может хоть дом построить, надо и мне такой приобрести». Рекламодателям остаётся гарантированно попасть в топ поисковых систем, чтобы пользователь мгновенно нашел кафе в своем городе или именно тот нож, который скрыто рекламировался. Помимо скрытой рекламы идеально вписывается и явная контекстная реклама. Например, пользователь в поисковых системах интересовался «внедорожником-паркетником». Он заходит на страничку в социальной сети к другу и перед глазами появляется уникальное предложение авто с лучшим кредитом, бонусами и дополнительными опциями бесплатно – это повод перейти по явной рекламе на специальную страницу, где рекламодателю остается добиться от пользователя звонка, записи или заказа.

В играх использование скрытой рекламы крайне затруднительно.

Существует не так много видов явной рекламы: текстовая, графическая и видео. В каждом конкретном случае тот или иной вид по-разному эффективен.

Эффективность рекламы в мобильных приложениях зависит от множества факторов: потенциальная аудитория, выгода пользователю от рекламы, необходимая реклама в конкретный период времени, способ подачи и т.д.

Чтобы увеличить эффективность, следует предусмотреть максимально-возможное количество факторов. Самая эффективная реклама та, которая необходима пользователю как воздух. Именно реклама, а не сам товар или услуга. Реклама поможет человеку сориентироваться в возникшей ситуации, предложит наилучшее решение проблемы, осведомит в возникшем вопросе.

Например, встали наручные часы, похоже – села батарейка. Первым делом, человек воспользуется картами или поисковой системой с запросом «ремонт часов» или «замена батарейки в часах». В случае использования карт (Google.maps, Яндекс.карты и др.) рекламодатель должен быть уверен в своём присутствии в этих картах по конкретным запросам. Далее пользователь увидит несколько точек на карте с ремонтом часов, возникает вопрос: какую выбрать? Сначала выбирается ближайшая точка, и читаются подробности: время работы, чем конкретно занимается фирма, уточнение адреса, телефон и веб-сайт. Далее – почти однозначный переход на сайт или звонок. Остаётся с помощью лучшего предложения удержать пользователя и выполнить продажу или услугу. В случае отсутствия сайта, довольно высок шанс просмотра следующей ближайшей точки на карте.

На Яндекс-картах рекламы как таковой нет. И в рассмотренном случае непосредственно сайт выступает в роли рекламы.

Любая реклама в мобильных приложениях должна иметь гибкость настройки показа пользователю, иначе, человек, у которого порвались кроссовки будет видеть сугубо предложения о новой кватире и о новом тарифе оператора сотовой связи.

При рекламировании чего либо надо учитывать требуемый уровень эффекта. Для некоторых задач отлично подходит банальный «спам», для кого-то – блокирование окошка браузера, а для других – промо-сайт с различными медиа-эффектами.

Реклама – это не только сделать красиво (Calvin Klein), но и преподнести в нужное время (заправка авто), заинтересовать человека (Nespresso Джордж Клуни), приобщить к бренду (Nike), сделать счастливым (Star Clipper), проявить заботу (Huggies) и многое другое. Идеально, если человек останется благодарным рекламе. Это – практически не под силу одному человеку и тем более по совместительству директору бизнеса. Только слаженная работа нескольких отделов способна дать предсказуемый результат, но, увы, не всегда такая работа вписывается в рамки заданной эффективности.

Из всего вышесказанного можно сделать выводы, что реклама в мобильных приложениях это не только эффективный инструмент продвижения товаров и услуг, но и неотъемлемая часть современной жизни. Реклама, доступная через мобильные устройства широкой аудитории, эффективна за счет множества факторов: адресность, актуальность в рамках местоположения, времени и тенденций, гибкость. Возможность оперативно менять планы, используя современный «Agile -маркетинг». Реклама в мобильных приложениях – разнообразна и не ограничивает специалистов разных областей, задействованных в создании лучших предложений, устаревшими понятиями и стандартами, всегда приветствует свежие идеи и креативность. Этот вид рекламы перспективен и в данный момент находится на пике популярности. Не стоит забывать, что профессионал по рекламе в сети интернет в мобильных приложениях должен быть компетентен во многих областях и для наиболее результативного построения рекламного бизнеса нужно быть частью слаженной команды специалистов.

#### **Библиографический список**

1. Мобильное интернет-устройство // Википедия. [2014–2014]. Дата обновления: 21.04.2014. URL: <http://ru.wikipedia.org/?oldid=62656562>
2. Эффективность // Википедия. [2017–2017]. Дата обновления: 27.01.2017. URL: <http://ru.wikipedia.org/?oldid=83310751>
3. Анализируем эффективность мобильной рекламы // Точно. Агенство интернет-рекламы. [2016-2016] URL: <https://tochno-tochno.ru/info/press/issledovaniyamobads/>

УДК 324

**А. А. Владимирова**

магистрант кафедры истории и философии, ГУАП

**Е. В. Царенко**

магистрант программы Европейские исследования, СПбГУ

**Л. Ю. Гусман**

доктор исторических наук, доцент – научный руководитель

### ПРОТИВОРЕЧИЕ ВЫБОРА: ПАРЛАМЕНТСКИЕ И ПРЕЗИДЕНТСКИЕ ВЫБОРЫ

В сентябре 2016 года в Российской Федерации прошли выборы в VII Государственную думу. Явка на выборах по данным Центральной избирательной комиссии (далее – ЦИК) составила 47,78%. В сравнении с предыдущими выборами явка уменьшилась на 12,3% (таблица).

**Явка на выборах в Госдуму в 2003–2016 годах**

	2003 год	2007 год	2011 год	2016 год
Число избирателей	108 906 249 чел.	109 145 517 чел.	109 229 337 чел.	110 061 200 чел.
Явка	60 638 267 чел. 55,68 % [1]	69 461 480 чел. 63,64% [2]	65 595 884 чел. 60,05% [3]	52 591 124 чел. 47,78% [4]

Данные, на первый взгляд могут указывать на политическую пассивность населения Российской Федерации. Согласно этим цифрам прослеживается тенденция к снижению заинтересованности людей к выборам в Госдуму.

С другой стороны, рейтинг одобрения деятельности президента России Владимира Путина, начиная с 2014 г. (после воссоединения с Автономной республикой Крым), растет и в декабре 2016 г. составлял 82,6% [5] (на выборах президента России явка в среднем выше на 5% [6]). Эти данные показывают, что население страны интересуется политическими процессами, происходящими в настоящее время, но четко разграничивает деятельность и ответственность президента страны и депутатов Государственной думы (рейтинг одобрения Государственной думы 52,1% [7]). В то же время Госдума, будучи одним из трех ветвей власти (законодательная) должна иметь такую же поддержку какую имеет президент в связи с тем, что она является противовесом исполнительной власти и, в частности, президенту. На данном этапе институт Госдумы является приложением к институту Президента Российской Федерации.

В связи с отменой прямых выборов глав субъектов Российской Федерации в 2004 г. [8] не представляется возможным проанализировать явку и сравнить её с явкой на выборах в Госдуму и выборах президента.

Несмотря на то, что согласно законодательству выборы считаются состоявшимися при любой явке [9], моральная легитимность/психологическое осознание того, что выборы прошли законно, есть даже у истеблишмента. Действующая власть за то, чтобы в выборах участвовало как можно больше граждан. Это будет подтверждением легитимности. Данная статья ни в коем случае не призывает ввести штрафы за отказ голосовать (хотя такая достаточно популистская инициатива была предложена одним из депутатов Госдумы [10]). Скорее, обратить внимание на существующую проблему и необходимость её решения. В результате в Госдуму избираются люди, которые не представляют большинства избирателей. Фактически происходит ситуация, при которой жизненно важные для страны решения принимают люди, представляющие лишь часть народа, а не большинство (общее количество людей, которые должны были прийти на выборы в 2016 г. – 110 061 200 человек, пришло 52 700 922 че-

ловек, за партию Единая Россия проголосовало 28 527 828 человек). Таким образом, в глазах обычных людей власть легитимируется.

Одной из основных функций государства является социализация, в частности, – политическая. Политическая социализация – это процесс, суть которого в научении гражданина и получении им определенных навыков и свойств для трансляции свои гражданских прав и интересов во внешнюю среду. В качестве государства в данном процессе выступают образовательные учреждения, семья, СМИ и другие части общества, с которыми взаимодействует гражданин.

В случае, если человек будет лишен данных навыков, при включении в политический процесс он будет не в состоянии решить какие-либо возникающие конфликты и отстаивать свои интересы. Результатом этих конфликтов может стать социальная напряженность, проявляющаяся через нарушение общественного порядка. Обвинение со стороны западных партнеров в нелегитимных выборах и непризнании или игнорировании людей, выбранных на ту или иную выборную должность.

С другой стороны, западные специалисты по политической культуре утверждают, что сложившейся в России порядок связан, в первую очередь, с патерналистской (подданнической) политической культурой, которая складывалась на протяжении всей истории страны [11]. Это утверждение спорно с той точки зрения, что современные западные общества, прикрываясь высшими целями, пытаются навязать свою волю другим, что не отвечает демократическим принципам. Некоторые исследователи политической культуры [12] даже считают, что политическая культура США относится не к гражданскому типу, а к традиционному в связи с тем, что существует достаточно атрибутов власти, которые не менялись со времен принятия конституции. В США исход выборов решается выборщиками, а не гражданами. Например, на президентских выборах 2000 г. Дж. Буш мл. проиграл, но победил по результатам голосования выборщиков [13].

В России существует проблема выборов второго порядка. Фактически это означает, что гражданам отдают своё предпочтение институту президентства. В то же время отсутствие адекватной явки на выборах в Государственную думу даёт повод задуматься об эффективности работы этого института и о том, что в действительности известно гражданам об этом политическом институте. В настоящее время в связи с избранием нового председателя Госдумы – Вячеслава Володина политологи ожидают изменения ситуации со статусом этого института и, наконец, занятие им [институтом] положенного ему места в системе сдержек и противовесов в рамках российской демократии.

### Библиографический список

1. Выборы депутатов Государственной Думы Федерального Собрания Российской Федерации четвертого созыва. // URL: [http://www.vybory.izbirkom.ru/region/region/izbirkom?action=show&root=1&tvd=100100095621&vm=100100095619&region=0&global=1&sub\\_region=0&prver=0&pronetvd=0&vibid=100100095621&type=233](http://www.vybory.izbirkom.ru/region/region/izbirkom?action=show&root=1&tvd=100100095621&vm=100100095619&region=0&global=1&sub_region=0&prver=0&pronetvd=0&vibid=100100095621&type=233). (дата обращения 19.01.2017).
2. Выборы депутатов Государственной Думы Федерального Собрания Российской Федерации пятого созыва. // URL: [http://www.vybory.izbirkom.ru/region/region/izbirkom?action=show&root=1&tvd=100100021960186&vm=100100021960181&region=0&global=1&sub\\_region=0&prver=0&pronetvd=null&vibid=100100021960186&type=233](http://www.vybory.izbirkom.ru/region/region/izbirkom?action=show&root=1&tvd=100100021960186&vm=100100021960181&region=0&global=1&sub_region=0&prver=0&pronetvd=null&vibid=100100021960186&type=233). (дата обращения 19.01.2016).
3. Выборы депутатов Государственной думы Федерального собрания Российской Федерации шестого созыва. // URL: [http://www.vybory.izbirkom.ru/region/region/izbirkom?action=show&root=1&tvd=100100028713304&vm=100100028713299&region=0&global=1&sub\\_region=0&prver=0&pronetvd=null&vibid=100100028713304&type=233](http://www.vybory.izbirkom.ru/region/region/izbirkom?action=show&root=1&tvd=100100028713304&vm=100100028713299&region=0&global=1&sub_region=0&prver=0&pronetvd=null&vibid=100100028713304&type=233). (дата обращения 19.01.2017).
4. Выборы депутатов Государственной думы Федерального собрания Российской Федерации седьмого созыва. // URL: [http://www.vybory.izbirkom.ru/region/region/izbirkom?action=show&root=1&tvd=100100067795854&vm=100100067795849&region=0&global=true&sub\\_region=0&prver=0&pronetvd=0&vibid=100100067795854&type=233](http://www.vybory.izbirkom.ru/region/region/izbirkom?action=show&root=1&tvd=100100067795854&vm=100100067795849&region=0&global=true&sub_region=0&prver=0&pronetvd=0&vibid=100100067795854&type=233). (дата обращения 19.01.2017).
5. Одобрение деятельности государственных институтов. // URL: [http://wciom.ru/news/ratings/odobrenie\\_deyatelnosti\\_gosudarstvennykh\\_institutov/](http://wciom.ru/news/ratings/odobrenie_deyatelnosti_gosudarstvennykh_institutov/). (дата обращения 19.01.2017).
6. Доклад «Об определении результатов выборов Президента РФ». // URL: <http://www.cikrf.ru/news/relevant/2012/03/07/doc.html>. (дата обращения 19.01.2017).

7. Одобрение деятельности государственных институтов. // URL: [http://wciom.ru/news/ratings/odobrenie\\_deyatelnosti\\_gosudarstvennyx\\_institutov/](http://wciom.ru/news/ratings/odobrenie_deyatelnosti_gosudarstvennyx_institutov/). (дата обращения 19.01.2017).

8. Указ Президента Российской Федерации от 27 декабря 2004 г. № 1603  
Федеральный закон от 05 декабря 2006 г. № 225-ФЗ О внесении изменений в Федеральный закон «Об основных гарантиях избирательных прав и права на участие в референдуме граждан Российской Федерации» и Гражданский процессуальный кодекс Российской Федерации

9. *Дергачев В.В.* России могут ввести обязательное голосование по отпечаткам пальцев. // URL: <http://izvestia.ru/news/538395>. (дата обращения 19.01.2017).

10. *Алмонд Г., Верба С.* Гражданская культура и стабильность демократии// `Полис` ('Политические исследования') 1992-№4

11. *Федорченко С.Н., Федорченко Л.В.* Сравнительный анализ политической культуры США и стран Европейского союза //Вестник Волжской государственной академии водного транспорта. 2015. № 43. С. 143-148.

12. 2000 PRESIDENTIAL ELECTORAL AND POPULAR VOTE.// URL: <https://transition.fec.gov/pubrec/fe2000/elecprop.htm> (дата обращения 18.04.2017).

УДК 323

**А. А. Владимирова**

студент кафедры истории и философии

**Л. Ю. Гусман**

доктор исторических наук, доцент – научный руководитель

### ПРЕДПОСЫЛКИ РАЗВИТИЯ ДЕВОЛУЦИИ В ВЕЛИКОБРИТАНИИ К 1945 ГОДУ

В силу определенной ограниченности властных полномочий на региональном и локальном уровнях Соединенное Королевство традиционно рассматривается как классический пример унитарного государства, в котором в сфере принятия политических решений доминируют институты центральной власти. Однако форма государственного устройства и собственно система управления в Великобритании была существенно модифицирована в рамках политики деволюции.

Деволюция (от лат. *Devolutio* – «свертывание») – в конституционно-правовой практике ряда стран – это передача (делегирование) части полномочий центральных властей региональным органам государственной власти [1].

В отличие от условий федерализации передача полномочий при деволюции может быть временной и не ведет к «разделению суверенитета». Также децентрализация отличается от деволюции, так как последняя подразумевает более существенное и значимое изменение территориальной системы управления: передачу не только исполнительных полномочий, но и некоторых законодательных при установлении определенных условий и гарантий.

В Великобритании тема деволюции актуальна на протяжении довольно большого исторического периода. В конце XIX в. – начале XX в. в ходе дискуссий британских политиков о различных способах преобразования политико-административной системы страны семантика данного термина расширилась, и были сформированы две полноценные концепции:

- Административная деволюция – это передача полномочий административным институтам, которые были созданы на местах. К подобному типу можно отнести создание офисов (министерств) по делам Шотландии и Уэльса при условии, что они будут подчиняться центральным властям государственных органов и будут заниматься решением социально-экономических проблем регионов.

- «*Home rule all round*», деволюция как всеобщее самоуправление и федерализм – часть британских политиков того периода ставила деволюцию в один ряд с такими хорошо известными концепциями. В основе подобного подхода лежала идея создания региональных парламентов в областях Великобритании [2].

Таким образом, в 1885 г. создается Министерство по делам Шотландии (*Scottish Office*), а только в 1965-м такой же институт утверждается в Уэльсе. На данном этапе в британских политических кругах возникает необходимость создания местных законодательных органов.

Перед Первой мировой войной и после нее британский парламент дискутировал на тему необходимости деволюции в различных частях страны, а также каковы должны быть объемы полномочий, передаваемые местным парламентам. Именно тогда был впервые поднят вопрос о присвоении административного статуса Англии и ее составным частям [3].

Когда закончилась Первая мировая война, у власти находилось коалиционное правительство Дэвида Ллойда Джорджа, состоявшее из либералов, консерваторов и лейбористов, которое пошло на ряд реформ в политической и социальной областях. Так, в начале 1918 г. была реформирована система выборов, по которой число избирателей увеличивалось с 8 до 21 млн человек [3].

Особое значение имела освободительная борьба в старейшей английской колонии – Ирландии, которая с особым упорством добивалась свободы и независимости. Во главе национальной борьбы стояла партия Шин фейн. Представители этой партии требовали создания республики. Собравшись в Дублине, они образовали в январе 1919 г. национальный парламент, провозгласивший Ирландию республикой. Три года Англия не могла сломить Ирландскую республику. После долгих переговоров в 1922

1921 г. в Лондоне правительство Ллойда Джорджа подписало договор, по которому Ирландия разделась. Южная ее часть в составе 26 графств образовала Ирландское свободное государство с правами доминиона, шесть индустриально развитых северо-восточных графств (Ольстер) были присоединены к Великобритании [4].

Парламентарии Великобритании на протяжении многих лет вырабатывали деволюционные реформы. Итогом явилось лишь создание Стормонтского парламента в Северной Ирландии в 1921 году (который просуществовал до 1972 года). Проблема данного органа власти заключалась в том, что подавляющее большинство его членов составляли ольстерские юнионисты, которые подвергали дискриминации ирландских католиков. Первые предпринимали всевозможные меры по недопущению последних к избирательному процессу. Так Стормонтский парламент оказался крайне недемократичен, данный институт оказался скорее катализатором напряженности в Северной Ирландии, что не способствовало решению существующих проблем.

Важно отметить, что, начиная с 1918 года вплоть до настоящего времени, Либеральная партия, которая всегда поддерживала идеи деволюции, никогда не приходила к власти. Исключение составили те случаи, когда она выступала в коалиции с правящими партиями. Нишу либералов в двухпартийной системе Великобритании заняла Лейбористская партия.

В первой четверти XX века лейбористы одобряли идею деволюции, принимали принципы проекта гомруля для Шотландии, разработанного Джорджем Бьюкененом, членом Независимой Лейбористской партии. Но вскоре стратегия партии изменилась.

По мнению британского историка Ричарда Финлея, тяжёлый кризис 30-х гг. заставил лидеров партий отказаться на время от развития деволюционной концепции, потому что ресурсы, которые были в распоряжении государства необходимо было использовать в масштабах всей страны на восстановление социальной сферы.

Движение за деволюцию в Великобритании развивалось постепенно. Инициаторами проведения конституционных реформ, необходимых для реализации задач деволюции, стали лейбористы, которые в рамках разработки и реализации данного проекта исходили из понимания преимуществ принципа перераспределения функций управления, предполагающего сочетание централизации и сохранения королевской власти и децентрализации сферы принятия политических решений, передаваемых на региональный уровень.

Государственная политика для реализации деволюционной модели и стратегии проводилась с учетом многолетнего опыта автономного функционирования органов исполнительной власти в кельтских регионах Соединенного Королевства, самостоятельность которых была ограничена несовершенством механизмов, не обеспечивавших достаточный уровень представления интересов регионов в общегосударственной политике и в сфере распределения финансовых ресурсов и инвестиций.

Особенности деволюции в Великобритании обусловлены влиянием внутренних (эндогенных) и внешних (экзогенных) факторов, в соотношении которых определяющая роль принадлежала внутренним факторам.

Эндогенные факторы связаны с сохранением внутренних проблем регионов, неравномерностью социально-экономического развития и ростом влияния этнорегиональной элиты, предлагающей собственную интерпретацию положения дел и перспектив развития региона.

Внешние, экзогенные факторы связаны с такими процессами, как глобализация и европейская интеграция, с одной стороны, и дифференциация и регионализация – с другой.

Соединенное Королевство с его четырьмя ключевыми регионами представляет особый интерес и в плане исследования сложных разломов, которые не ограничиваются линией разделения гражданской (британской) и этнической идентичности. Региональные идентичности имеют свою сложную структуру и динамику, характеризующиеся субрегиональными кливджами внутри самих региональных идентичностей, определяемыми включенными в них этническими меньшинствами, сформировавшимися в процессе иммиграции.

Для Англии, в частности, процесс политической деволюции имел свои особенности. Деволюция для Англии означала в значительной степени и, прежде всего, совершенствование системы управления по линии центра в его взаимоотношениях с периферией. Перспективы создания собственных реги-

ональных механизмов управления территорией при этом были предельно минимизированы и ограничены. Именно в Англии основной целью проводимой политики оставалось сохранение инициативы в обеспечении баланса во взаимоотношениях «центр-регионы», а модификация институциональных основ функционирования системы управления была направлена на оптимизацию и повышение эффективности управленческой деятельности центральных органов власти.

Таким образом, до 1945 года деволюционные реформы в Великобритании проводились очень осторожно и носили больше экспериментальный характер, чем практический. Кроме того, многие факторы тормозили развитие деволюционной мысли, так как для того периода было важнее сплотить страну вокруг центра, чтобы противостоять общим врагам извне.

Но, тем не менее, большинство шотландцев, валлийцев и ирландцев всегда идентифицировали себя как представителей отдельных территорий, которые боролись за предоставление прав и свобод, даже находясь в составе Великобритании.

#### Библиографический список

1. *Лауриненко В.Н., Скрипкина Ж.Б., Юдин В.В.* Политология: курс лекций. – М.: Wolters Kluwer Russia, 2010. – С. 200. – 386 с.
2. *Finlay R.* The Labour Party in Scotland 1888–1945 // *The Scottish Labour Party: History, Institutions and Ideas* Edinburgh: Edinburgh university press, 2004. 272 p.
3. КиберЛенинка: <https://cyberleninka.ru/article/n/kontseptsiya-devolyutsii-v-noveyshey-istorii-velikobritanii> (дата обращения 18.04.2017).
4. Великобритания после Первой мировой войны (в рубрике: Новейшая история 1914 -2008) // URL: <http://new-history.name/?p=24553> (дата обращения 18.04.2017).
5. Военная Литература. Общая история. // URL: [http://militera.lib.ru/common/show/05\\_43.html](http://militera.lib.ru/common/show/05_43.html) (дата обращения 18.04.2017).



УДК 659.4

**К. П. Галай**

магистр кафедры истории и философии

**Р. А. Хомелева**

Д-р филос. наук, профессор – научный руководитель

### ПРИМЕНЕНИЕ ЦВЕТА В РЕКЛАМЕ: ПРАКТИЧЕСКИЕ СОВЕТЫ

Цвет является важной составляющей фирменного стиля. Именно от правильного выбора цвета зависит восприятие всего рекламного продукта в целом. Вероятно, никто даже и задумывался, почему одна реклама вызывает положительные эмоции, а другая и вовсе не привлекает внимание? Одним из самых важных знаний для эффективности рекламы является цвет.

Цвет в рекламе выполняет следующие функции:

- привлечение внимания потенциальных клиентов;
- запоминание рекламы;
- формирование отношения к рекламе;
- подчеркивание определенных свойств товара и услуги;

Специалисты утверждают, что именно от цвета зависит успех той или иной рекламы. Давайте рассмотрим, какой же из цветов является наиболее запоминающим для покупателей [1]. Исследовав результаты психологических тестов, психологи сошлись на мнении, что черно-белую рекламу запоминают около 40% потребителей, в то время как цветную, яркую – около 70 %

Какой цвет приходит на ум при упоминании различных марок:

- пачка чипсов Lays;
- баннерный щит МТС;
- бутылка газировки;
- жевательные конфеты Mamba;

Если вы назвали все цвета правильно, то вы внимательный и ориентированный на цвет потребитель и без труда сможете ориентироваться в магазине и найти определенный товар, даже не читая его этикетки.

Также большое внимание стоит уделить цвету, размеру читаемости шрифтов. Наиболее успешными для восприятия являются комбинации желтый на черном, синий на белом, белый на красном [2].

И как же ориентироваться в цветовой гамме рекламы и за что отвечает определенный цвет? Рассмотрим наиболее популярные сейчас цвета:

**Белый цвет.** Символ чего-то нового, свежего, чистого. Чаще всего его используют как фон.

**Желтый цвет.** Создает ощущение бодрости, символизирует молодежный задор, помогает легче усваивать новые знания.

**Зеленый цвет.** Символизирует свежесть, природу, расслабленность. Хорошо сочетается с желтым. Данный цвет стоит использовать в рекламе медицинских услуг и товаров.

**Синий цвет.** Один из самых спокойных цветов. Синий цвет не вызывает негативных эмоций и привлекает внимание не меньше красного. Это цветовое сочетание не рекомендуется использовать в рекламе ресторанов, продуктов, так как оно подавляет аппетит. У людей вызывает ассоциацию с некачественной едой.

**Красный цвет.** Это не только теплота, любовь, волнение, но и агрессия, решительность. Фон сильно привлекает внимание. Именно красного цвета делают все дорожные знаки. Этот оттенок стоит использовать при рекламе пиццерии, автосалонов, зоомагазинов. Не рекомендуется для рекламы медицины.

**Оранжевый цвет.** Стимулирует аппетит. Хорошо подойдет для рекламы витаминов, сладостей, печенья. Также этот цвет любят дети.

Черный цвет. Главный из всей палитры. Подчеркивает утонченность, аристократичность, тайну. Он помогает сконцентрироваться на принятии решений. Используют для рекламы ювелирных изделий.

Фиолетовый цвет. Символизирует торжественность, тайну, эстетичность, именно поэтому его используют для принятия творческих решений и для рекламы креативных товаров.

Коричневый цвет. Цвет земли, природы. Хорошо подходит для рекламы мебели, подчеркивает ее надежность и комфорт. Идеально подойдет для рекламы мужских товаров.

Розовый цвет. Романтика, любовь – вот что приходит на ум при упоминании этого цвета. Заставляет людей быть добрее и мягче. Данный цвет ассоциируются с женственностью.

Стоит отметить и то, что в разных странах свое отношению к цвету. Например, голубой цвет в Японии означает подлость, в Египте же – истину, а в США вообще мужественность.

Единственный цвет можно трактовать одинаково в большинстве стран мира – черный. Но это оказалось не так. Обычно он считается плохим – цветом зла, неудач, разочарований. Однако, на Востоке он означает счастливый брак и семейное счастье

Таким образом, для создания эффективной, привлекающей внимание рекламы стоит задуматься не только об истинном значении цвета, но и о его восприятии в разных странах.

#### **Библиографический список**

1. Шуванов В.И. Психология рекламы. Р-н-Д., 2005.
2. Борисов Б.Л. Технологии рекламы и PR. – М.: Фаир-Пресс, 2001. 624 с.
3. Ольшанская Н. Цветовое восприятие рекламы // Индустрия рекламы. – 2003.

УДК 159.9.01

**Э. Э. Гарипова**

студент кафедры иностранных языков

**С. Ю. Коломийцев**

кандидат философских наук – научный руководитель

### СТРАХ. ФИЛОСОФИЯ ТРИЛЛЕРА

В данной статье рассматривается феномен страха в философской мысли. Дана психологическая характеристика и описаны определяющие черты этого состояния, показана специфика подходов к выявлению сущности страха в истории философии, на основе которых сформулированы ключевые аспекты философского понимания феномена страха. Вторым важным моментом является рассмотрение данного состояния во взаимосвязи с жанром остросюжетных произведений кино и литературы – психологическим триллером. Ставится вопрос поиска истоков популярности данного жанра, что определяет конкретные задачи данной работы: дать психологическое объяснение явлению страха, исследовать феномен страха с точки зрения философской науки, определить социальную значимость психологического триллера.

Страх является одним из базовых состояний человеческого существа, оказывающим заметное влияние на перцептивно-когнитивные процессы и поведение индивида. На сегодняшний день феномен страха активно исследуется учеными разных областей, которые продолжают выделять специфические черты данного эмоционального явления. Размышления философа о страхе в различных его ипостасях предполагают привлечение ресурсов психологии, психиатрии, социологии и культурологии. Психология изучает техники преодоления страха, делая акцент на реакции угрозы индивида и расценивая страх в качестве дискомфортного психического состояния. В этом смысле, с точки зрения психологии, феномен страха деструктивен для человеческой личности. Однако философия рассматривает данное явление в качестве конструктивного, способствующего осознанию несовершенства мира и человеческого существа. В этом концепте страх представляется как глубинное состояние, определяющее формирование человеческой личности. Страх – это не просто субъективное состояние психики, это онтологический модус, через который человек сталкивается с активным началом негации (подлинным бытием) [1].

Когнитивно-сконструированные причины возникновения страха: чувство одиночества, отверженности, подавленности, угрозы самоуважению, ощущение собственной неадекватности. Последствия страха: эмоциональное состояние неуверенности, сильное нервное напряжение, поиск защиты и спасение.

Профессор Ю.В. Щербатых предложил следующую классификацию страхов:

- биологические;
- социальные;
- экзистенциальные.

Экзистенциальный страх характеризуется учеными по-разному, но, несмотря на большое разнообразие мнений, единственным неоспоримым фактом остается понимание идеальной сущности данного явления. Его основное значение выражается в стремлении нарушить размеренность жизни и дать возможность человеку встретиться со злом или не желаемым, потому как именно страх является презренным чувством для человека. Но страх может иметь и положительный смысл, как отмечают философы.

Последователи философии стоицизма относили страх к основным влечениям человека, полагая, что ошибочное предствление – это начало возникновения душевной нестабильности. Стоики считали страх неразумным переживанием и противопоставляли ему осмотрительность, «разумное уклонение», отмечая, что мудрец осторожен в своих желаниях. Также они связывают преодоление страха с постижением истины, говоря о неблагоприятном влиянии страха на человека. Благодаря разуму человек способен избавиться от страха смерти и прочих тревог. По мнению философов данного направления,

именно страх преграждает путь к счастью, следовательно, человеку, для того, чтобы постичь истину и удовольствие, необходимо избавиться от негативных чувств с помощью своего разума.

Античные мыслители выделили некоторые формы страха, показав его связь с другими эмоциональными явлениями. Различные состояния, определяющие меру проявления страха, связаны с ожиданием: «Страх – душевное потрясение, вызванное ожиданием беды» [2, с. 303].

Страх в понимании Кьеркегора представляет собой экзистенциально-религиозный опыт переживания человеком самого себя в вечном значении. Кьеркегор впервые говорит о том, что существуют экзистенциальные категории. Свобода, страх, абсурд, отчаяние – это те категории, которые формируют личность человека. Отчаяние – это то, что обнажает человеческую сущность, а страх заставляет человека обнаруживать смыслы его жизни.

Философы Нового времени изучают проблему взаимосвязи страха и знания, рассматривая сущность страха в качестве основной причины возникновения предрассудков и искаженных представлений о действительности. По мнению Ф. Бэкона, ощущение страха является важным фактором сохранения жизни, способствуя избеганию предстоящей угрозы. Однако он также выделяет необоснованные страхи, свойственные суеверным людям [см.: 3, с. 252].

Страх имеет двоякое значение. С одной стороны, он стимулирует познавательную деятельность человека, способствуя обретению практических знаний. С другой стороны, причиной страха является неведение, создающее искаженные представления. Чувство страха усиливается под влиянием невежества, таким образом, главным средством подавления страха является знание, поскольку страх исчезает по мере познания и способов преодоления неизвестных явлений.

В философии И. Канта страх является неотъемлемым компонентом бытия человека, а преодоление страха оказывается возможным благодаря чувству эстетического, благодаря способности человека возвышаться над предметом страха и чувствовать себя независимым.

Последователи волюнтаризма отмечают, что подлинное представление о жизни способно избавить человека от страха смерти, а знание необходимо для того, чтобы, освободившись от страха, познать иррациональную сторону жизни [4].

Живой организм запрограммирован на регулярные угрозы и опасности. Это выражается в том, что человек начинает искать поводы для страха и обнаруживает его в произведениях кино и литературы. В кино в качестве источника страха выступает психологический триллер.

Для того, чтобы почувствовать себя действительно живым, современному человеку необходимо испытывать эмоции колоссальной силы, такие, например, как страх смерти.

А. Шопенгауэр стремился доказать, что смерть не есть зло, ибо она «нисколько нас не касается». Против страха смерти А. Шопенгауэр приводил следующие аргументы: во-первых, если бы человека в смерти пугала мысль о небытии, то он должен был бы испытывать то же при мысли о том времени, когда его еще не было, ведь небытие смерти ничем не отличается от небытия до рождения; во-вторых, страх смерти не может возникнуть и от того, что человек испытывает «жажду бытия», обусловленную желанностью этого мира, поскольку идея бессмертия души связана с представлениями о лучшей жизни. Эти доводы против страха смерти служили А. Шопенгауэру рациональными аргументами и против иррациональной воли, аргументами разума, «не подкупленного волей». Философ был убежден, что иррациональная слепая воля к жизни преодолевается знанием, открывающим человеку ничтожность и кратковременность его существования, бессмысленность желания уцепиться за мгновения жизни. Иррациональное начало, составляющее, по А. Шопенгауэру, сущность живого существа, противопоставлено рациональному, побеждающему страх смерти [4].

Подобные фильмы для небольшой группы людей могут быть некоторым способом разрядки и выплеска подсознательной агрессии. Однако в 2007 году психологи из Университета Беркли и Университета Флориды предложили новую теорию: по их мнению, люди, любящие смотреть фильмы ужасов, счастливы оттого, что чувствуют себя несчастными. Им нравится пугаться, причем наиболее страшные моменты фильма доставляют им наибольшее наслаждение.

Многие исследователи отмечают, что в фильмах ужасов отражались подспудные страхи людей перед войной, голодом, тайными обществами, преступниками, эпидемиями.

Американский критик Робин Вуд, изучавший теорию триллера, попытался анализировать фильмы этого жанра с точки зрения фрейд-марксизма и, прежде всего, через интерпретацию фрейдида Гербертом Маркузе. Он считает, что ужас символизирует собой фигуру, которая была вытеснена из общества, и появление тех или иных персонажей в фильме ужасов говорит о том, что общество их боится. Например, Франкенштейн – символ пролетариата.

Триллер можно исследовать с точки зрения жанрового разнообразия, можно исследовать теорию монстра с точки зрения социологии или истории. Например, что тот или иной фильм доносит до нас, какие социальные явления он нам объясняет, какова его идеология. В последнее же время исследование триллера связано с новым экстремальным кино. Тема триллера чрезвычайно важна и нуждается в более детальном анализе [6].

#### Библиографический список

1. Патопсихология. Психоаналитический подход. Теория и клиника: учеб. пособие для студ. вузов / Ж. Бержере [и др.]; ред. Ж. Бержере, пер. с фр., науч. ред. А. Ш. Тхостова. – М.: Аспект Пресс, 2008. – 396 с.
2. *Диоген Лаэртский*. О жизни, учениях и изречениях знаменитых философов / Диоген Лаэртский; ред., авт. предисл. А. Ф. Лосев, пер. с древнегреч. М. Л. Гаспаров; Акад. Наук СССР. Ин-т философии. – М.: Мысль, 1979. – 620 с.
3. *Бэкон Ф.* Сочинения: в 2 томах. Т. 2. – М.: Мысль, 1972. – 581 с.
4. Электронные журналы издательства Notabene. – [Электронный ресурс]. – Режим доступа: <http://e-notabene.ru> (дата обращения 08.04.2017).
5. Любовь к ужасам. – Новость психологии. – [Электронный ресурс]. – Режим доступа: <http://psyfactor.org/news/sciense7.htm> (дата обращения 08.04.2017).
6. ПостНаука. – [Электронный ресурс]. – Режим доступа: <http://postnauka.ru> (дата обращения 08.04.2017).

УДК 796

**К. Гусманова**

студентка ГУАП

**Д. Чистякова**

студентка Академии народного хозяйства и государственной службы СПб

**Л. Б. Ефимова-Комарова**

научный руководитель

## НЕГАТИВНОЕ ВЛИЯНИЕ КОМПЬЮТЕРНОЙ ЗАВИСИМОСТИ НА ЗДОРОВЬЕ ЧЕЛОВЕКА

В настоящее время в мире происходит активное развитие компьютерных технологий. Уже сложно представить человека, не слышавшего о глобальной сети Интернет. В России за 10 лет число пользователей выросло на порядок. Всё больше студентов используют Сеть как средство коммуникации и источник информации. Кроме того, правильное использование интернета может помочь повысить успеваемость в университете и занять активную гражданскую позицию. С развитием технологий в нашу жизнь пришло не только благо доступности информации, но и такие поведенческие отклонения, как компьютерная и интернет-зависимость личности [1].

Зависимость с психологической точки зрения рассматривается как ощущение человеком навязчивой потребности в конкретной деятельности. Миру давно известны такие явления как наркомания, никотиновая и алкогольная зависимость. Но в последнее время широкое распространение получили так называемые «химические зависимости», т.е. зависимости, развивающиеся не из-за химических веществ, полученных извне, а из-за внутренних изменений индивидуума, постоянно пребывающего в виртуальном пространстве [2].

Сейчас можно услышать всё больше сообщений о формировании компьютерной зависимости. На самом деле продолжительная работа за компьютером, путешествия по интернет и виртуальные игры могут вызывать эти психические отклонения.

Интернет-зависимость по мнению психологов: «Навязчивое желание войти в интернет, находясь off-line, и неспособность выйти из интернета, общаясь в сети в реальном масштабе времени (on-line)». А компьютерная зависимость является потребностью к проведению времени за компьютером и другими подобными устройствами. Развитие данных аддикций удивительно, ведь виртуальная реальность обеспечивает тотальное насыщение зрительного и слухового анализатора и таким образом составляет опасную конкуренцию истинной реальности [3].

Компьютерная и интернет-зависимости являются не только психологическими, но и социальными проблемами. Кроме того, потворство данным зависимостям приводит к негативным физическим последствиям.

Современные студенты активно пользуются благами технологической цивилизации. С появлением мобильных телефонов и планшетов даже находясь за пределами дома можно оставаться on-line и продолжать общение в интернете. Возвращаясь после учебных занятий домой, многие представители молодёжи в первую очередь включают компьютер, дабы продолжить своё путешествие по виртуальной сети. Но к чему это приводит?

Во-первых, большинство обучающихся используют интернет отнюдь не для получения развивающей информации и расширения своего кругозора. Напротив, студенты снижают уровень своей умственной активности, заменяя обдумывание и анализ данных для рефератов на бездумное «скачивание» готового материала.

С другой стороны, даже навредить себе можно даже при правильной, но длительной работе за компьютером. Ведь в таком случае нам необходимо переработать гигантский массив информации, не теряя при этом постоянной концентрации внимания. По этой причине нередко при продолжительной работе за компьютером развивается умственная усталость и нарушение внимания.

Работая за компьютером, пользователь вынужден постоянно принимать решения, от которых зависит эффективность его работы. Порой бывает очень сложно вообразить последствия того или иного шага. Ещё сложнее это сделать на фоне хронической усталости. Именно из-за этого продолжительная работа за ком-

пьютером часто приводит к хроническому стрессу. Стоит отметить, что так же к стрессу может привести и то, что людям необходимо обрабатывать много неоднородной и излишней информации.

Во-вторых, находясь продолжительное время за компьютером в статичной, зачастую не самой комфортной для организма позе, молодые люди приобретают боли в спине, шее и головные боли типа мигрени. Кроме того, если долго работать на клавиатуре, то можно заработать перенапряжение суставов кисти и мышц предплечья.

Поддержание продолжительное время одной и той же позы приводит к ослаблению связок, которые поддерживают наши внутренние органы в правильном положении. В результате органы опускаются и сдавливают друг друга. Такие внутренние изменения могут привести к воспалительным процессам брюшной полости, кишечника и полноте. И чем более продолжительное время студенты проводят в таких положениях, тем сильнее выражены последствия. Кроме того, на почве малой подвижности начинают страдать сосуды. А из-за нарушения кровообращения происходят разрушительные процессы в позвоночнике и костях: развивается сколиоз, остеохондроз, радикулит. Таким образом, компьютерная зависимость провоцирует поддержание сидячего образа жизни, который является причиной многих других заболеваний.

Из-за того, что человеку, пребывающему за компьютером длительное время, необходимо сохранять относительно неподвижное положение могут появиться негативные последствия для позвоночника и циркуляции крови во всем организме (застой крови). Особенно сильно застой выражен на уровне органов конечностей и малого таза. Если нарушения циркуляции крови будут длительными, то нарушится питание тканей и повредятся стенки сосудов, что в свою очередь приведёт к их необратимому расширению (например, при геморрое).

В-третьих, увлечённые виртуальным миром студенты не замечают, как летит время, и не стремятся контролировать, сколько часов они проводят за компьютером. Из-за этого нарушается весь режим дня. Сдвигается время засыпания и пропускаются приёмы пищи. Это неизбежно ведёт к желудочно-кишечным расстройствам и нарушениям сна. Последнему, кстати, способствует ещё и яркое свечение монитора компьютера или экрана телефона, которое даёт мозгу сигнал о бодрствовании. Неспособность к качественному и длительному сну приводит молодежь к повышенному употреблению стимуляторов: крепкого чая, кофе и др.

Зачастую компьютер полностью поглощает внимание пользователя, который за работой нередко пренебрегает здоровым питанием и весь день работают впроголодь. А ведь это ведёт не только к нарушениям пищеварения, но и к формированию витаминной и минеральной недостаточности. Недостаток этих элементов отрицательно влияет на обмен веществ, нарушения в котором ведут к снижению интеллектуальных способностей индивидуума.

Это напрямую связано и с интернетом. Ведь студент будет проводить больше времени за компьютером лишь тогда, когда он будет находиться «on-line». Именно в этом случае человека будет поглощать огромное множество информации и коммуникации, и он потеряет счет времени, а здоровье будет ухудшаться с каждым часом.

Кроме того, компьютерная и интернет зависимости приводят к снижению двигательной активности (гиподинамии). Студенты всё больше времени проводят в сидячем положении и всё меньше двигаются на свежем воздухе. В результате снижается сопротивляемость организма и увеличивается предрасположенность к различным заболеваниям. Без должной нагрузки мышцы слабеют и атрофируются, а сила и выносливость снижаются. Сидячий образ жизни приводит к рассогласованию работы органов и клеток, изменению водно-солевого баланса, замедлению выведения из организма продуктов обмена и накоплению их внутри клеток и в межклеточной жидкости. Студенты, ведущие малоподвижный образ жизни, быстрее устают, чаще жалуются на головные и другие боли, вялость, потерю интереса к учёбе и беспричинную раздражительность [4].

Ежегодно наблюдается увеличение численности студентов, относящихся к подготовительной и специальной медицинской группам. Количество обучающихся с отклонениями состояния здоровья выросло с 10% до 25%, а некоторые вузы сообщают о 40% студентов. Рост заболеваемости среди студентов связан с понижением уровня их общего физического развития. Одной из важнейших причин такого положения вещей и является недостаточная двигательная активность.

Все вышеперечисленные последствия чрезмерного пользования компьютером и интернетом выливаются в общее ухудшение здоровья обучающихся. А это, в свою очередь, ведёт к пониженной работоспособ-

ности, общей слабости и повышению утомляемости. Все эти изменения приводят в конечном итоге к сокращению продолжительности жизни

Для преобразования своей жизни из зависимой в полноценную и здоровую молодым людям прежде всего необходимо изменить своё мышление. Нужно начать обращать больше внимания на события реальной жизни и стараться перенести своё общение из виртуальной среды во внешний мир. Также при общении не следует много говорить о виртуальной реальности, лучше развивать темы о других своих интересах. А чтобы на них оставалось время студентам необходимо чётко планировать свой день. И на каждый час, проведённый за компьютером должно приходиться 2–3 ч отдыха [5].

Для уменьшения негативных последствий зависимости, гиподинамии и улучшении эмоционального состояния студента необходимо больше внимания уделять своему здоровью: ограничить время использования компьютера, обеспечить достаточное количество физических нагрузок, восстановить режим дня и начать больше двигаться [6].

Движение играет важную роль при взаимодействии человека с окружающей средой. Экспериментальные данные указывают, что оптимально организованная двигательная активность благоприятно воздействует на уровень физической и умственной работоспособности. Таким образом, систематические занятия физической культурой оказывают положительное влияние на организм человека. Ежедневно студенту рекомендуется получасовая физическая нагрузка и пешая прогулка длиной не менее 2 км.

Физическая активность также сможет благотворно повлиять и на психическое состояние человека: появится бодрость и уверенность в себе, вернётся интерес к учебной деятельности и гармонизируется эмоциональное состояние обучающегося. Повысится устойчивость различным вирусам и неблагоприятным факторам окружающей среды. Снизится длительность и тяжесть простудных и инфекционных заболеваний. У людей, активно и систематически занимающихся физическими упражнениями (не менее 6–8 ч в неделю), повышается умственная, психическая и эмоциональная устойчивость при выполнении напряженной физической или умственной деятельности.

Для восстановления режима дня студенту необходимо контролировать время, проведённое за компьютером и придерживаться определённого расписания. Так рекомендуется не использовать компьютер и другие устройства по ночам и завершать все сетевые дела за 1,5–2 ч до сна.

А по пробуждению вместо очередной проверки почты учащемуся лучше провести утреннюю зарядку. Она активизирует работу сердечной мышцы, повысит тонус, снимет отечность тканей и ликвидирует заторможенность мозга после сна. Кроме того, в совокупности с правильным завтраком она задаст здоровый тон грядущему дню, не переполненному деструктивным поведением.

Каждый раз включая компьютер необходимо вспоминать правила безопасности при работе с ним: не забывать о расстоянии между монитором и глазами, удобной позе и перерывах между сеансами. Студенту необходимо давать своему организму передышку: делать физические упражнения каждые 2 ч, проводить гимнастику для глаз раз в 1–2 ч, проветривать помещение и не забывать о правильном питании.

Таким образом, выработав оптимальный двигательный режим, наполненный физическими упражнениями, режим дня, включающий правильное питание и позитивное мышление, студент будет чувствовать себя активнее, здоровее и будет меньше зависим от виртуального мира.

#### Библиографический список

1. *Ефимова-Комарова Л.Б., Токарева А.В.* Физическая культура студента специального учебного отделения: учеб. пособие / СПб.: ГУАП, 2015. – 180 с.
2. *Ершиев О., Спринц А.* Химические и нехимические зависимости / СпецЛит, 2012 – 128 с.
3. *Ничипорук Г., Яблонский П., Гайвороновский И.* Анатомия здорового и нездорового образа жизни атлас / СпецЛит, 2013 – 410 с.
4. *Книжникова С.В.* Девиантология для педагогов и психологов: учеб. пособие / Книжникова С.В. ООО «Экоинвест», 2013 – 364 с.
5. *Престон Гралла Хитрости.* Интернет / Престон Гралла – Изд-во Питер, 2006. – 256 с.
6. *Юрьева Л.Н., Большот Т.Ю.* Компьютерная зависимость. Изд-во Пороги, 2006. – 192 с.



УДК 796

**Н. С. Зубань**

студентка

**Н. Ю. Слуцкая**

Руководитель

## ВВЕДЕНИЕ НОВЫХ НАПРАВЛЕНИЙ В ФИТНЕСЕ ДЛЯ СТУДЕНТОК

Не прошло и десяти лет, как фитнес-клубы в России в массе своей стали похожи на своих «заграничных» старших братьев. Иными словами, начали выглядеть цивилизованно и работать грамотно, предоставляя качественные услуги квалифицированных специалистов. Крепче всего на ногах, конечно, стоят сети фитнес-клубов: World Class, World Gym, Sport Life, Reebok и Планета Фитнес. У них самые большие и современные клубы – по несколько в крупных городах России, – самые опытные и профессиональные инструкторы, самый грамотный и великолепный персонал, самая гибкая и удобная система скидок за абонементы, самые привлекательные предложения и самые последние новинки в области всех фитнес-направлений.

### Новое направление в фитнесе – бодибалет

Бодибалет – для тех, кто хочет обладать стройной фигурой и точеными ножками, какая женщина не хочет изящества и утонченности! А хорошо продуманная методика позволит каждому и в любом возрасте добиться хорошей осанки, подтянутости, стройности, гибкости, плавных женственных форм и в то же время хорошо накаченных мышц.

Занимаясь «адаптированной» хореографией вы будете красиво и правильно худеть, так как, выполняя балетные упражнения в нужных позициях и позах вы заставите ваши мышцы работать на удлинение, а весь организм в целом – на быстрое сжигание жира. Эти упражнения не трудно исполнить, наш курс проводится с элементами «облегченных» балетных движений. Фигура будет подтягиваться, а мышцы накачиваться без увеличения объема. Это значит, что силуэт станет женственней и изящней, спина более гибкой, конечности более удлиненными. Известно, что балетная хореография развивает гибкость суставов и позвоночника, формирует красивую осанку, учит искусству владеть телом. Курс тренировок по системе бодибалет разработан для людей любого возраста, комплекции и подготовки. Цель курса: здоровье, красота, хорошее настроение. Что дают регулярные тренировки по бодибалету? Регулярные занятия бодибалетом обеспечат вам: прямую спину, ровную красивую походку, растяжку. Кроме того, ваши мышцы будут в постоянном тонусе, а значит, не позволят образоваться лишнему жиру. И, наконец, вы получите эмоциональное и эстетическое удовольствие от изысканного фитнеса под классическую музыку.

То же самое и в фитнесе: уже никто не хочет тратить силы, просто тягая железо, все стремятся к тому, чтобы тренировки помимо физических нагрузок и душевное равновесие приносили. И именно поэтому все популярнее становится направление Dody&Mind (в переводе с англ. «тело и разум»). Базировано оно на трех китах фитнеса: пилатесе, гирокинезисе и NIA. Чем примечателен каждый из них?

### Пилатес – работа телом, не забываем о сознании

Пилатес (Pilates) – новое направление в фитнесе, которое вместе с тем уже успело завоевать популярность во всем мире.

Pilates – широко известная и популярная во всем мире система упражнений. Она была создана Джозефом Пилатесом больше ста лет назад и получила новое развитие в наши дни в качестве одного из направлений фитнеса «Body & Mind».

Такая работа снимает компрессию суставов и производит лимфодренаж. Большое внимание уделяется грудному отделу позвоночника. Для сутулых людей это – спасательный круг. На базе упражнений гирокинезиса создан тренажер Gyrotonic, работа которого строится на принципах движения тела во всех плоскостях.

### **Джирокинезис**

Джирокинезис™ (Гирокинезис или Кирокинезис) основан на тех же самых принципах, что и Джиротоник, но в качестве оборудования используются обычные мат и табурет, а не специализированное оборудование. Джирокинезис был создан на основе Gyrotonic Expansion System. Это – целая концепция, которая способствует интенсивной систематической стимуляции всех частей тела и позволяет достигнуть и раскрыть новые возможности человека. Это взаимосвязанный единый комплекс упражнений на основе дугообразных, волнообразных и спиральных движений в которых мягко прорабатываются суставы и мышцы, укрепляются связки. При выполнении упражнений возникает внутренняя стабилизация всех органов и систем. Ключевым моментом является плавное перетекание одного движения в другое, что создает ощущение танца и душевной свободы. Дыхательные упражнения стимулируют нервную систему, открывают меридианы тела, в результате организм освобождается от шлаков и токсинов. Джирокинезис – система, заставляющая тело работать с использованием семи естественных движений спины, делая акцент на растяжении спины и динамической стабилизации, развитии постуральных мышц. Движения Джирокинезиса подобны танцу. Класс начинается с самомассажа и постановки правильного дыхания, чтобы пробудить тело. После этого идет ряд упражнений, которые активизируют работу позвоночника посредствомгибающих, скручивающих и вытягивающих движений. Прогресс происходит по мере увеличения амплитуды и сложности движения, стимулируя нервную систему и энергетические пути посредством контролируемого дыхания. Медленно, но верно Джирокинезис прокладывает себе путь к популярности как метод мягкого и эффективного воздействия на все тело. Сейчас Джирокинезис – очень популярный метод.

Методика Пилатеса поможет вам управлять своей жизнью и лучше справляться с жизненными трудностями. Пилатес – это безопасная программа упражнений без ударной нагрузки, которая позволяет растянуть и укрепить основные мышечные группы в логической последовательности, не забывая при этом и о более мелких слабых мышцах. Эта система отвечает требованиям любого организма. Как и любая другая физическая нагрузка, Пилатес развивает гибкость суставов, эластичность связок, силу, межмышечную и внутримышечную координацию, силовую выносливость и психические качества, но главное отличие Пилатеса от всех других видов – сведенная практически к нулю возможность травм и негативных реакций. Все упражнения выполняются со специальными тренажерами. Это может быть изотоническое кольцо, фитбол, резиновые амортизаторы или тренажер Pilates Allegro.

Равномерно развитые мышцы – ключ к хорошей осанке, пластичности и естественной грации.

### **Стилетто – это соединение фитнеса и моды**

Цель тренировок Стилетто – обучить нас правильно двигаться на шпильках, уменьшить дискомфорт и травматичность. Новая дисциплина в фитнесе Стилетто обучает правильному хождению на каблуках. Инструкторы, сразу ставшего модным направления, утверждают, что занятия позволяют не только находиться всегда в хорошем физическом состоянии, но и иметь отличное настроение, сделают походку грациознее, а также добавят уверенности в себе. В результате фитнес на шпильках дает настоящую аэробную нагрузку, позволяющую сохранять отличную физическую форму. Прежде всего программа тренировок Стилетто предназначена для женщин, которые постоянно носят обувь на тонком и высоком каблуке.

### **Танец живота – новейшее, супермодное направление в фитнесе!**

Искусство этого танца, уходящего своими корнями в глубь веков, несет в себе отражение древнейших культов плодородия, изобилия и любви.

Сам танец живота – это совокупность движений плеч, бедер и брюшных мышц, символически подчеркивающих священный источник божественного плодородия. Объединяя в себе мощную жизнеутверждающую энергию телодвижений и завораживающую магию ритма восточной музыки, этот танец и в наше время способен подарить своему исполнителю и зрителю не только эстетическое наслаждение, но и здоровье. Специфические движения танца заставят работать в максимальном режиме все мышцы живота, делая их сильными и эластичными. Таким образом, устранился характерный дисбаланс между поясничными и брюшными мышцами (чрезмерное изгибание позвоночника и сдавливание межпозвоночных дисков в поясничном отделе). Кроме того, глубокий и мягкий массаж внутренних органов, расположенных в этой области, восстановит правильное функционирование кишечника. Усиление кровообращения в области малого таза послужит прекрасной профилактикой гинекологических заболеваний. Серия движений под названием «тряска» значительно улучшит внешний вид вашей кожи, пораженной целлюлитом, а также будет способствовать снятию мышечных зажимов и восстановлению правильной симметрии тела.

Каждый студент может выбрать себе подходящее направление фитнеса, с учетом своего состояния здоровья, массы тела. Фитнес укрепляет здоровье, поднимает дух и настраивает на хорошую учебу.

#### Библиографический список

1. *Стрекачева О.* Все о фитнесе. 2003 г.
2. *Капитоненкова К.* Думать телом.: статья. – 2006 г.
3. *Шлозберг Сюзанна, Непорент Лиз.* Фитнесс для «чайников». 1999. <http://www.sport-4health.com> <http://www.orientdance.ru>

УДК 796

**Д. В. Ильина**

гр. 4543, студентка

**Т. А. Башкина**

руководитель

## НЕОБХОДИМОСТЬ РЕГУЛЯРНЫХ ФИЗИЧЕСКИХ УПРАЖНЕНИЙ ДЛЯ СТУДЕНТОВ

Студенческие годы – самое яркое и интересное время, насыщенное множеством событий и эмоций, по мнению многих людей. Но не стоит забывать о том, что обучение в высших учебных заведениях это еще и огромные нагрузки для всего организма. Множество студентов из разных университетов нашего города не только имеют хронические заболевания, но и зачастую обращаются к врачам с жалобами на резкое ухудшение состояния, связанное с нарушением грамотной работы организма. Причинами обращения студентов в лечебно-профилактические учреждения чаще всего становятся заболевания дыхательной системы (бронхиальная астма, хронический бронхит, тонзиллит), опорно-двигательного аппарата (сколиоз, кифоз, остеохондроз, плоскостопие), сердечно-сосудистой системы (вегето-сосудистая дистония, гипертония, гипотония, заболевания сердца), миопия и дерматиты. Увеличивается число студентов, страдающих заболеваниями желудочно-кишечного тракта (гастродуоденит, гастрит, язвенная болезнь желудка и 12-перстной кишки) и нарушением обмена веществ (сахарный диабет, ожирение). Кроме того, ослабленный организм студентов не может бороться с инфекциями и вирусами в течение учебного года. Многочисленные простуды, грипп, ангины, пневмонии надолго выводят учащихся из учебного процесса, с каждым годом увеличивается количество пропусков занятий по болезни. Ко всему прочему, сидячий образ жизни и нездоровая осанка большинства студентов в свою очередь рано или поздно влекут за собой всё вышеперечисленное. По данным статистики, составленной для студентов медицинских и технических вузов Санкт-Петербурга за последние 5 лет, заболеваемость студентов возрастом от 18 до 25 лет возросла более чем на 20%.

Не стоит думать, что система образования так безответственно относится к своим подопечным и не уделяет должного внимания контролю над их здоровьем и распределению нагрузки. Бессонные ночи, частое нервное напряжение, отсутствие времени для регулярного приёма пищи, прогулок и физических упражнений – основные причины высокой заболеваемости и, как бы не было печально, виной такому образу жизни сами студенты. Не вдаваясь в подробности психологических особенностей и ценностей нынешнего молодого поколения, отметим, что первым, что уходит из образа жизни студентов являются именно регулярные физические упражнения. Постоянная усталость и занятость вытесняют физкультуру из жизни молодых людей зачастую даже на уровне университетских занятий. Студенты редко посещают занятия физкультурой, не говоря уже о дополнительных занятиях по каким бы то ни было отдельным видам спорта.

Необходимость регулярной физической нагрузки для здорового функционирования организма ни для кого не секрет, поэтому ежедневная десятиминутная зарядка, включающая в основном разминку мышц шеи и позвоночника – минимум, которого заслуживает даже самый загруженный и уставший организм.

Падение популярности физической культуры зачастую связано с непониманием важности физических упражнений и неумением грамотно и качественно распределять физическую нагрузку. В нынешнее время вопрос оздоровления студентов и прививания им любви к физическим нагрузкам активно прорабатывается во многих университетах. Многие из них предлагают деление студентов на группы по особенностям здоровья или по интересам. На данный момент по статистике, приведенной Всемирной организацией здравоохранения, около половины всех студентов по состоянию здоровья отнесены к подготовительной и специальной группе по физкультуре, т.е. занимаются по программам общей физической подготовки. Норма по количеству занятий для студентов подготовительной группы, скажем, 2-го курса, составляет 2 занятия в неделю по полтора часа, в течение которых студенты выполняют различные комплексы упражнений, нацеленные на поддержание осанки/прорабатывание и укрепление мышц/улучшение кровообращения/тренировку сердца. Все эти комплексы актуальны для большинства студентов так же, как и для людей, ведущих, в основном, сидячий образ жизни.

Помимо прочих заболеваний, большинство студентов в силу различных факторов обладает разного вида недостатками физического развития. Их спектр у подростков чрезвычайно широк. К ним относятся: у юношей преимущественно – дефицит мышечной массы, различные искривления позвоночника (по большей части впадала грудь и сутулость), недостаточное развитие основных двигательных способностей (общей выносливости, мышечной силы, координации); у девушек – избыточная масса тела, слабо развитая гибкость, координация движений и сутулость.

В качестве коррекции недостатков физического развития разрабатывается большое количество комплексов- сумма оздоровительных, общеукрепляющих и развивающих физических упражнений, влияющих на формирование опорно-двигательного аппарата, устранение функциональной недостаточности и повышение уровня физической подготовленности. Все комплексы упражнений нацелены на устранение дискомфорта и поддержание здорового мышечного тонуса.

Среди подобных общеукрепляющих комплексов часто встречаются упражнения для мышц груди и рук (*сгибание и разгибание рук в упоре лежа на полу*), для мышц спины (*Лежа животом на стуле, руки за головой. Одновременно поднимать туловище и прямые ноги, максимально прогибаясь, 3 серии по 8 раз.*), для мышц ног (*Стоя, руки за головой. Присесть, встать и чуть-чуть выпрыгнуть вверх. Упражнения можно заменить приседаниями на одной ноге, другая вытянута вперед, 4 серии по 6 раз. Стоя носком одной ноги на деревянном бруске высотой 3–4 см, подняться на носок, 3 серии по 12 раз каждой ногой*) для мышц брюшного пресса (*Лежа на полу, руки за головой, ноги закреплены. Поднимание туловища до касания грудью коленей. 3 серии по 15 раз.*) Отдельные системы из нескольких последовательных упражнений разработаны для профилактики сколиоза и плоскостопия.

В виде таблицы приведем комплекс упражнений ОФП для студентов разной подготовленности:

Вариант	Подготовительная часть – 2-4 (5-6) мин	Основная часть 24-26 (40-42) мин	Заключительная часть – 2 (4) мин
Первый – обще-развивающие упражнения	Ходьба, бег, обще-развивающие упражнения для мышц рук, туловища и ног в движении на месте	Общеразвивающие упражнения для мышц рук, туловища, ног упражнения вдвоем, специальные упражнения, простейшие приемы рукопашного боя, бег на 1-1,5 км	Медленный бег, ходьба с упражнениями в глубоком дыхании и на расслабление мышц
Второй – ускоренное передвижение	Ходьба, бег, обще-развивающие упражнения для мышц рук, туловища и ног в движении на месте	Специальные прыжково-беговые упражнения, скоростное пробегание отрезков 50-100 м; ускоренное передвижение до 4 км или бег до 3 км	Медленный бег, ходьба с упражнениями в глубоком дыхании и на расслабление мышц
Третий – комплексная тренировка	Ходьба, бег, обще-развивающие упражнения для мышц рук, туловища и ног в движении на месте	Упражнения из разных разделов физической подготовки, бег на 1-1,5 км	Медленный бег, ходьба с упражнениями в глубоком дыхании и на расслабление мышц

Подводя итог, хотелось бы сказать, что физическая нагрузка – такое же обязательное условие для грамотной работы организма, как здоровый сон и регулярное питание. Почему-то считается, что люди, имеющие какие-либо заболевания должны беречь себя от физических нагрузок. Это далеко не так. Грамотно подобранный комплекс упражнений не только не навредит, но и поможет лучше справиться с недугом. Студенты – непосредственная группа риска, каждый день сталкивающаяся с огромными нагрузками. К сожалению, большинство забывает, что с этим самым здоровьем им еще предстоит долгая жизнь и организм, каким бы выносливым он не казался в молодости, требует должной заботы о себе! Стоит уделять внимание своему здоровью и своей физической форме, чтобы в будущем Ваш организм сказал Вам спасибо и наградил выносливостью и здоровьем!

УДК 338.462

**М. С. Казанцева**

студентка кафедры рекламы и современных коммуникаций

**М. Б. Капелюш**

научный руководитель

## ОСНОВНЫЕ ЭЛЕМЕНТЫ И ФУНКЦИИ ФИРМЕННОГО СТИЛЯ

Фирменный стиль – это один из наиболее современных и актуальных видов рекламы. Он является одним из главных средств борьбы за покупателя. На сегодняшний день фирменный стиль – это основа всей коммуникационной политики фирмы. Его использование предполагает единый подход к оформлению, цветовым решениям, образам в рекламе, деловой документации, упаковке продукции и пр. [1].

Выдающийся рекламный деятель Дэвид Огилви, говоря о фирменных коммуникациях, утверждал: «Каждое объявление должно рассматриваться как вклад в сложный символ, который и является образом марки, как долгосрочный вклад в репутацию марки».

Трудно с ним не согласиться.

Доказано, если целевая аудитория знает фирменный стиль компании, она с большей долей вероятности обратит внимание на знакомый логотип, цвета, шрифты, выделит конкретное рекламное сообщение из общего рекламного шума, который становится с каждым днем все более интенсивным [1].

Использование единого фирменного стиля во всех формах рекламной кампании делает рекламу более целостной. Кроме того, значение фирменного стиля состоит в том, что он позволяет фирме с меньшими затратами выводить на рынок свои новые товары, повышает эффективность рекламы и улучшает ее запоминаемость.

Цель фирменного стиля – закрепить в сознании покупателей положительные эмоции, связанные с оценкой качества продукции, ее безупречности, высокого уровня обслуживания и обеспечить продукцию предприятия и само предприятие особой узнаваемостью [1].

Среди основных функций фирменного стиля выделяются:

1. Имиджевая функция. Формирование и поддержка быстро узнаваемого, оригинального и привлекательного образа компании, что способствует повышению ее престижа и репутации. Положительное восприятие фирмы целевой аудиторией переносится и на ее продукцию. Многие люди считают качество товаров с известным товарным знаком, намного превосходящим качество анонимных изделий и готовы заплатить за них больше. [2]

2. Идентифицирующая функция. Фирменный стиль способствует идентификации товаров и рекламы, указывает на их связь с фирмой и их общее происхождение [2].

3. Дифференцирующая функция. Выделение товаров и рекламы фирмы из общей массы аналогичных. Он является определенным «информационным носителем» и помогает потребителю ориентироваться в потоке товаров и рекламы, облегчает процесс выбора [2].

4. Рекламная. Наличие фирменного стиля значительно повышает эффективность рекламы. Помимо этого, все объекты, содержащие элементы фирменного стиля фирмы, сами являются рекламой [2].

Если необходимость фирменного стиля для больших компаний очевидна, то малому бизнесу часто кажется, что фирменный стиль – это расходная необязательная часть, не влияющая на финансовый успех. Это большое заблуждение, ведь хорошая визитка, приятная вёрстка коммерческого предложения, качественный буклет... – то, что может отличить компанию от конкурентов и определить выбор потребителя в пользу товаров и услуг данного предприятия [2.]

Таким образом, наличие фирменного стиля косвенно гарантирует высокое качество товаров и услуг, так как оно свидетельствует об уверенности его владельца в положительном впечатлении, которое он производит на потребителя [2].

Яркий пример – фирменный стиль «Сбербанка». В любом макете присутствуют их основополагающие элементы: цвета, орнамент, общий концепт фотографий. И потребитель, даже мельком взглянув на вывеску, рекламный щит или рекламу в интернете, понимает, что под этими носителями скрывается лишь один бренд. И несмотря на то, что со временем фирменный стиль изменяется и усовершенствуется, концепция остается единой [3].



Рис. 1. Логотипы Сбербанка

В то же время использование фирменного стиля не всегда способствует сбыту продукции фирмы. Например, петербургская обувная фирма Скорород еще в начале XX века имела хорошую репутацию на рынке благодаря качественной продукции. Затем много лет «Скорород» терял завоеванные позиции. Эта марка стала символом низкого качества и несоответствия моде. Наличие опознавательных знаков фирмы скорее отпугивало, чем привлекало покупателей [3].



Рис. 2. Логотипы Фабрики детской обуви «Скорород»

В 1990-х гг. фабрика «Скорород», как и большинство предприятий страны, оказалась в сложной экономической ситуации. Восстановление производства – это непростая работа, которая потребовала много сил и времени. Но уже 1998 году, организованная на базе «Скоророда» – фабрика детской обуви «СКОРОХОД» стала специализироваться на производстве обуви для детей. В настоящее время фабрика «СКОРОХОД» входит в тройку лидеров среди предприятий России, выпускающих детскую обувь. А благодаря фирменному стилю знаменитый бренд узнают потребители [3].

Выделяют основные элементы фирменного стиля:

1. Товарный знак.

Главным элементом фирменного стиля является товарный знак – это зарегистрированное обозначение, которое служит для индивидуализации товаров бренда. Товарный знак помогает облегчить запоминание товара и повышает его узнаваемость [4].

2. Логотип (рис. 2).

Логотип или фирменная шрифтовая надпись – это уникальное начертание названия бренда или конкретного товара. Используется для повышения узнаваемости среди потребителей. Выделяют текстовые, символичные, комбинированные и эмблемы [4].



Рис. 3. Логотипы ведущих компаний мира

### 3. Слоган.

Это оригинальный девиз фирмы, который должен соответствовать ее философии. Слоган вносит свой вклад в формирование имиджа организации [4].

### 4. Фирменные цвета.

Является тем элементом фирменного стиля, который действует на подсознание потребителя. Удачно подобранный цвет или палитра цветов подчеркивают индивидуальность компании и вызывают у потребителей необходимое настроение [4].

### 5. Фирменный блок.

Представляет собой часто употребляемое сочетание нескольких элементов фирменного стиля. Например, у Nike часто используются вместе три элемента фирменного стиля – логотип, товарный знак и слоган [4].



Рис. 4. Логотип компании Nike

### 6. Фирменный шрифт.

Комплекс фирменных шрифтов поможет подчеркнуть различные особенности предприятия. Шрифт может восприниматься как грубый или женственный, легкий, величественный, готический, деловой и т.д. От этого будет зависеть формирование образа бренда у потребителя [4].

Подводя итог всему вышесказанному, можно сделать вывод о том, что фирменный стиль помогает достичь определенного единства в рекламе, повышая ее эффективность. Суммировав все преимущества, которые дает использование фирменного стиля, с уверенностью можно сказать, что это – эффективное средство формирования благоприятного имиджа компании. У грамотно созданной торговой марки большое будущее, её долго помнят люди, и это свойство со временем дает огромную экономию средств. Хороший фирменный стиль привлекает потребителей, предоставляя фирме возможность получения прибыли и появления постоянных клиентов, на которых основано долгосрочное благополучие фирмы [5].

Все преимущества, которые дает использование корпоративного стиля, с уверенностью можно назвать эффективным средством формирования благоприятного имиджа компании [5].

### Библиографический список:

1. *Добробабенко Н.С.* Фирменный стиль: принципы разработки. – М.: Инфра-М., 2003. – С. 67.
2. *Музыкант В.Л.* Реклама в действии: стратегии продвижения. – М.: Эксмо, 2009. – 236 с.
3. *Перця В.М., Мамлеева Л.* Анатомия бренда. – М.: Вершина, 2007. – 288 с.
4. Креативное рекламное агентство <http://www.c-mind.com/ser/br/firmstyle>
5. Студия разработки фирменного стиля <http://webprofy.ru/services/style>



УДК 304.44

**А. М. Картушина**

студентка кафедры рекламы и современных коммуникаций

**Н. В. Выжлецова**

канд. культурологии, доцент – научный руководитель

### КУЛЬТУРОЛОГИЯ КАК ПРОФЕССИЯ БУДУЩЕГО

В России культурология как самостоятельная наука сформировалась в начале 1990-х. В это время сложился фундамент нового междисциплинарного направления, и культурология стала обязательной учебной дисциплиной в рамках ФГОС ВПО. На сегодня культурология так же остается в авангарде гуманитарного знания. За достаточно небольшой, для науки, срок, она сформировалась в академическое знание и образовала специализированные учреждения, сеть научных коммуникаций, организаций партнерства, центры исследований.

Культурология – одна из самых динамично развивающихся гуманитарных наук и направлений профессиональной деятельности нашего времени. В сфере исследований она предоставляет авторам обширное поле для научных поисков и экспериментов и прикладной деятельности.

Главная цель культурологии – это изучение культуры как исторически определенного уровня развития общества, способа духовного освоения действительности, типа организации жизни и деятельности людей.

Сегодня культурология изучается во всех высших учебных заведениях России. Первая кафедра культурологии была создана в МГТУ им. Н. Э. Баумана в 1990 г.

В государственном университете аэрокосмического приборостроения само направление появилось не так давно. Ответ на этот вопрос мне дал один из создателей направления культурологии в ГУАПе Выжлецова Наталья Викторовна, кандидат культурологии, доцент кафедры рекламы и современных коммуникаций, одна из основателей направления культурология в ГУАПе в 2015 г. и в Ставропольском государственном университете (ныне СКФУ) в 1999 г.

О культурологии, как о самостоятельной области знания, заговорил еще немецкий учёный В. Оствальд в начале XX в. Затем в 30–40-х гг. её обосновал американский антрополог Л. Уайт, как принципиально новый способ изучения специфики человеческой культуры, культурных явлений, закономерностей и процессов. В Европе культурологическое знание развивается в рамках таких направлений исследования, как культурная и социальная антропология, Cultural Studies (Великобритания). У нас в России культурология начала конституироваться, как самостоятельное знание и учебная дисциплина, с конца 80-х гг. XX в.

На Гуманитарном факультете ГУАП в 2015 г. был осуществлён первый набор студентов на направление «Культурология» с прикладной и весьма актуальной направленностью «Предпринимательская деятельность в сфере культуры». Но этому событию предшествовала большая работа всего коллектива единомышленников.

Запрос на разработку учебного плана нового гуманитарного направления кафедре тогда ещё философии и культурологии со стороны университета был сделан в 2010 г. Руководство ГУАП ощутило насущную необходимость в развитии новых направлений подготовки Гуманитарного факультета, что так же должно было способствовать дальнейшему утверждению нашего вуза именно в качестве университета как такового. В его разработке принимали активное участие доцент Н.В. Выжлецова, профессор Т.М. Смирнова, доцент П.Г. Выжлецов, доцент И.А. Манкевич. Были написаны программы и учебные пособия, разработаны, в том числе, уникальные авторские дисциплины, которые читаются в рамках направления подготовки «Культурология» только в ГУАПе. В дальнейшем, с 2013 г., Н.В. Выжлецова продолжила работу над открытием направления «Культурология» уже на кафедре рекламы и современных коммуникаций. Она сформулировала новую прикладную направленность подго-

товки – «Предпринимательская деятельность в сфере культуры». Итак, на создание и реализацию образовательного проекта в сфере культурологии ушло 5 лет.

Наконец, в 2015 г. учебный план направления и рабочие программы дисциплин был утверждены в Министерстве образования и науки РФ и в 2015 г. был осуществлён первый набор студентов. В этом же году П.М. Колычев стал руководителем направления и предложил новую перспективную специализацию студентов-культурологов в области итальянского языка и культуры, а так же стажировку студентов в университете Генуи, которая состоялась впервые в этом году.

Итак, кто такой современный культуролог? Культуролог – это активный профессионал, обладающий навыками и компетенциями в области организационной, управленческой деятельности, способный работать в пространстве современного информационного поля и межкультурных коммуникаций.

Предпринимательство в сфере культуры – перспективный сегмент экономики и культурной политики, поле для реализации инноваций и креативных идей. Творческий кластер, в котором объединяются культура и бизнес. Культурное предпринимательство – это разработка и реализация культурных проектов. Сегодня политики, бизнесмены, учёные пришли к пониманию того, что главный конкурентоспособный ресурс любого государства не нефть или газ, а его язык и культура.

Сферы профессиональной востребованности культурологов:

1) современная культурная индустрия, сфера разработки и осуществления креативных культурных проектов (культурное предпринимательство);

2) организация и координация научных форумов, конференций, деловых встреч, переговоров;

3) галерейный и арт-бизнес;

4) масс-медиа;

5) туризм и гостеприимство;

6) культурная политика (органы государственного управления);

7) культурно-досуговая творческая деятельность;

8) культурологическое консультирование и экспертиза (в области этноконфессиональных проблем, сохранения культурного и природного наследия, в сфере искусства, гостеприимства, масс-медиа);

9) образование и научно-исследовательская деятельность.

По окончании университета бакалавры культурологии смогут разрабатывать, координировать и претворять в жизнь культурные и научные проекты в культурно-досуговой сфере, в области сохранения культурного наследия, бизнеса и услуг, культурной политики. Они смогут сделать карьеру в области предпринимательства, галерейного и выставочного бизнеса, администрирования и реализации основных направлений культурной политики, консультирования и экспертизы в этноконфессиональной, этнокультурной сферах, масс-медиа, в сфере арт-бизнеса и гостеприимства, а так же в науке и образовании.

У культурологов в ГУАПе есть уникальная возможность не только получить качественное гуманитарное образование, но и необходимые знания и навыки в области современных информационных технологий и предпринимательства. Для дальнейшего успеха потребуются серьезные интеллектуальные усилия и самостоятельная работа, личностный рост, участие в творческих учебных проектах, стажировки и непрерывный процесс повышения квалификации в профессиональной сфере.

### Библиографический список

1. *Андреева А.В. Жуковская, Л.Н., Костылев, С.В. и др. Методология социально-культурной деятельности и современные социокультурные практики / Красноярск: СФУ, 2014.*
2. *Бауман З. Идентичность в глобализирующемся мире / З. Бауман. Индивидуализированное общество. М.: Логос, 2002.*
3. *Осокин Ю.В. Современная культурология в энциклопедических статьях. М., 2007.*
4. *Тульчинский Г.Л. Менеджмент в сфере культуры СПб.: Лань, 2010.*
5. *Уайт Л. Избранное: Наука о культуре / пер. с англ. М.: Российская политическая энциклопедия (РОССПЭН), 2004.*

УДК 796

**Ю. Д. Коростовцев**

студент

**Е. Г. Шубин**

руководитель

### СПОСОБЫ ВЫПОЛНЕНИЯ СОРЕВНОВАТЕЛЬНЫХ УПРАЖНЕНИЙ С ГИРЯМИ

Тренировка гиревика начинается с момента, когда достаточно хорошо изучены специально-вспомогательные и соревновательные упражнения.

Классическое упражнение толчок это скоростно-силовое упражнение, многократно повторяющееся движение.

Существует два способа выполнения соревновательных упражнений с гирями:

– общепринятый «классический», состоящий из двух упражнений:

толчок от груди двух гирь и рывок одной гири поочередно каждой рукой;

– толчок двух гирь с «удлиненным» циклом, т.е. всякий раз после толчка от груди, они опускаются вниз на вытянутые руки и затем снова поднимаются на грудь для очередного толчка.

Таким образом, путь движения гирь является удлиненным по сравнению с классическим способом.

При толчке от груди классическим способом спина спортсмена находится в малоподвижном прогнутом и, тем самым, травмоопасным для позвоночника, положением в течении всех 10 минут выполнения упражнения.

При выполнении толчка с «удлиненным» циклом спортсмену всякий раз необходимо для подъема гирь на грудь и опускания их вниз сгибать и разгибать туловище и так на протяжении 10 минут упражнения.

Итак, при выполнении толчка с «удлиненным» циклом значительно уменьшается (на 30–50%) количество толчков от груди, тем самым, уменьшается время нахождения в травмоопасном положении.

Выполнение толчка с «удлиненным» циклом требует более значительной, чем при классическом способе, работы мышц ног, рук, туловища в динамическом режиме, что делает излишним выполнение второго классического упражнения – рывка. Таким образом, сокращается время проведения соревнований.

Поэтому студенческие соревнования по гиревому спорту среди ВУЗов СПб проводятся по способу толчка с «удлиненным» циклом.

УДК 796

**В. В. Корчевкин**

студент

**М. Б. Фарберов**

научный руководитель

## ФИЗИЧЕСКАЯ КУЛЬТУРА ПОЖИЛЫХ ЛЮДЕЙ

Проблема продолжительности жизни волновала многие умы человечества с древних времен. Благодаря прогрессу человеческой цивилизации и социально-экономическим преобразованиям, направленным на улучшение благосостояния народа, шел постепенный рост средней продолжительности жизни и численности долгожителей, причем этот процесс был тем значительнее, чем более успешно решались социальные проблемы, связанные с условиями жизни людей и их образом жизни. Отдавая должное достижениям медицины и всего здравоохранения, мы должны твердо для себя уяснить следующее важное обстоятельство. Ничто так не влияет на увеличение средней продолжительности жизни человека, как социальные и экономические условия, в которых живет человек.

Старение – это разрушительный процесс, которому противостоит витаукт, т.е. возникший в эволюции механизм защиты от повреждения. Оба этих процесса идут на протяжении всей жизни человека. Взаимоотношение между ними разделяет все индивидуальное развитие на три периода – прогрессивный, стабильный и деградационный. Старость представляет собой заключительный период возрастного развития.

Людям всегда хотелось жить вечно. Но у кого раньше, у кого позже включается механизм старения и наступает, как принято считать, не самая лучшая пора жизни. Английский писатель Джонатан Свифт (1667–1745 гг.) заметил: «Все люди хотят жить долго, но никто не хочет быть старым». Прошло более двухсот лет, а это изречение не потеряло своей актуальности и в современном мире.

Что же такое старость и старение? Старение – это биологический разрушительный процесс, неизбежно развивающийся с возрастом. Старение приводит к ограничению приспособительных возможностей организма, снижению его надежности, развитию возрастной патологии, то есть к старости. Старость – это закономерно наступающий заключительный период развития человека. Старение не является болезнью, это один из этапов развития организма.

Различают естественное старение, преждевременное или ускоренное (прогерия) и ретардированное (замедленное) старение; последнее характерно для долгожителей. Для закономерных возрастных изменений организма, приводящих к старению, характерны гетерохронность, т.е. различие во времени наступления старения отдельных органов и тканей, а также гетеротропность, т.е. разная скорость старения в различных отделах одного и того же органа.

В борьбе за улучшение здоровья, повышение работоспособности и продление жизни человека огромное значение имеет двигательная активность. При малоподвижном образе жизни возрастные изменения могут проявляться уже в 30–40 лет (вначале они выражены незначительно). Принято считать, что лица от 45 до 59 лет относятся к среднему возрасту, 60–74 лет к пожилому и старше 75 – к старческому. Такое деление является условным, так как процессы старения и темпы его развития у людей весьма вариативны и индивидуально выражены.

Среди факторов, снижающих скорость старения организма (т.е. «эликсиров молодости»), огромное значение имеет здоровый образ жизни, включающий адекватную возрасту двигательную и интеллектуальную активность, рациональное питание, избегание вредных привычек, умение снимать стресс, социальную активность, гигиенический уход за телом. Валеологи утверждают, что готовиться к зрелым годам своей жизни надо заранее, научившись воспринимать старость как логическую кульминацию продолжительной и полноценной жизни. И тогда человек поймет, что эта часть жизни так же привлекательна, как и предшествующие ей годы. В современном экономическом мире пожилые люди занимают в обществе маргинальное социально-культурное положение. Ограничение набора социаль-

ных ролей и культурных форм активности сужает рамки их образа жизни, поэтому особое значение придается досугу после ухода на пенсию или в связи с болезнью, когда пожилой человек должен адаптироваться к новым условиям жизни.

Что же может представлять собой жизнь человека в этот период? Распад, угасание, болезни, немощь, потерю трудоспособности и т.п.? Или же напротив, возможность вести полноценную (с учетом изменившихся реальностей), интересную жизнь: трудиться в меру своих сил, стараться быть нужным своим близким, друзьям, приняв собственную старость как очередной этап жизни, в котором есть свои радости и свои проблемы (как и на предыдущих этапах жизни)?

Физическая активность в пожилом возрасте – самое доступное и практически бесплатное средство борьбы за долгую и здоровую жизнь. Какими видами физической культуры и в каком объеме можно заниматься людям пожилого возраста? В этом отношении лиц пожилого возраста условно можно разделить на три группы.

К первой группе можно отнести тех, кто в молодости активно занимался физической культурой и спортом и сейчас, несмотря на возраст, продолжает увлекаться любимым видом спорта. В отдельных случаях жизни таким пожилым спортсменам можно даже разрешать участвовать в соревнованиях, но только в своей возрастной группе и по особо разработанным правилам, учитывающим их возраст.

Ко второй группе относятся практически здоровые пожилые люди, не увлекавшиеся физической культурой, по крайней мере в последние годы. Они нуждаются в квалифицированном совете и помощи, без чего их самостоятельные занятия могут принести больше вреда, чем пользы.

Третью группу составляют лица, страдающие наиболее часто встречающимися в пожилом возрасте заболеваниями: ишемической и гипертонической болезнью, хроническим бронхитом, артритом и др. Представители этой группы нуждаются в строго дозированных занятиях лечебной физкультурой под постоянным наблюдением врачей-специалистов или в группах лечебной физкультуры при лечебно-профилактических учреждениях.

Пожилых спортсменов в стране насчитывается немного, а пожилых людей, занимавшихся физической культурой, – миллионы. К ним мы адресуем наши рекомендации. Многие виды физической культуры широко доступны практически здоровым людям пожилого возраста. Рассмотрим те, которыми можно заниматься самостоятельно.

Почти всем доступна утренняя гимнастическая гимнастика или, как ее называют, зарядка. Зарядка до известной степени устраняет знакомое многим пожилым людям чувство скованности, вялости, испытываемое после пробуждения. Важно после сна не ускорять резко темп выполняемых упражнений, не использовать силовые упражнения, входить в ритм пробуждающегося дня постепенно, вместе с выполнением повседневных бытовых работ (уборка постели, гигиенический душ и т.д.). Переход от сна к бодрствованию должен занимать не менее получаса-часа для равномерного включения в жизнедеятельность всех систем организма. Многие пожилые люди и после ухода на пенсию продолжают трудиться. Немаловажное значение для них имеет использование «разминки» среди рабочего дня.

Цели, ради которых пожилые люди начинают заниматься в спортзале, несколько иные, чем в случае с молодыми людьми. Как правило, людей в преклонном возрасте больше всего интересуют такие вопросы, как сохранение здоровья и свободы движений, бодрости. Поэтому и выбор вида спорта имеет свои особенности, но люди полюбившие спорт еще в детстве, остаются ему верными всю жизнь.

Главное правило при выборе физической активности – это полная ее сочетаемость с вашими вкусами и предпочтениями. Необходимо выбрать что-то, что полностью соответствует вашим интересам. Заняться тем, что вы любите, что поднимает вам настроение. Это могут быть танцы, плавание, просто прогулки, езда на велосипеде, упражнения на растяжку. Главное, чтобы вам было интересно! Пожилой возраст – не время над собой издеваться и ставить рекорды, ориентируйтесь на свой комфорт.

Перед началом занятий необходимо проконсультироваться с врачом, особенно если имеются хронические заболевания. Учитывайте все свои проблемы со здоровьем и не выбирайте те виды физической активности, которые конфликтуют с вашими заболеваниями. Например, обладателям слабого сердца и сосудов совершенно не стоит ударяться в интенсивную аэробию или быстрые пробежки; если у вас больные суставы и значительные проблемы с костями, не стоит заниматься фитнесом, который

ударно воздействует на эти слабые зоны (прыжки, бег, приседания). Исходя из медицинских показаний и возраста, каждому занимающемуся рекомендуется индивидуальный двигательный режим. По состоянию здоровья и уровню физической подготовленности занимающиеся распределяются по трем медицинским группам:

- первая объединяет лиц без отклонений в состоянии здоровья, с мало выраженными инволютивными изменениями и достаточной физической подготовленностью. Как правило, это те, кто систематически занимается физической культурой, или бывшие спортсмены;

- вторая комплектуется из лиц с небольшими отклонениями в состоянии здоровья на фоне соответствующих возрасту изменений, без существенных функциональных расстройств, с удовлетворительной физической подготовленностью;

- третья состоит из лиц, имеющих наряду с достаточно выраженными инволютивными изменениями отклонения в состоянии здоровья и сниженную адаптацию к физическим нагрузкам.

В качестве занятий физическими упражнениями лицам пожилого возраста с учетом медицинских показаний рекомендуется использовать: гимнастику, подвижные и спортивные игры, элементы легкой атлетики (ходьбу, бег, прыжки, метания), ходьбу на лыжах, катание на коньках и финских санях, плавание, греблю, езду на велосипеде, прогулки, туризм и др.

*Гимнастика.* Занятия гимнастикой способствуют улучшению деятельности центральной нервной системы, активизации вегетативных функций, сохраняют и совершенствуют координацию движений, а также двигательные функции, повышают эластичность и силу мышц. Возможность точной дозировки гимнастических упражнений позволяет обеспечить строгую постепенность и индивидуальный подход в занятиях. Из средств гимнастики используются: упражнения для развития силы, упражнения на растягивания и на расслабление, упражнения с палками, булавами, обручами, гантелями, на гимнастической стенке и скамейке, упражнения в сопротивлении, метание мячей, упражнения в равновесии.

Следует избегать гимнастических упражнений, требующих длительных статических напряжений, длительного пребывания в основной стойке. Исходные положения стоя, сидя, лежа надо чередовать. С особой осторожностью необходимо относиться к упражнениям, связанным с натуживанием: упражнениям в висах и упорах, подниманию тяжестей, некоторым упражнениям с партнером. Особого внимания заслуживают дыхательные упражнения. Надо постоянно подчеркивать необходимость рационального сочетания дыхания с движением, особенно при обучении новым упражнениям.

*Ходьба.* Непременной составной частью каждого занятия должна быть ходьба. Ее следует использовать и в самостоятельных ежедневных занятиях с умеренной физической нагрузкой. Ходьба эффективно укрепляет сердечно-сосудистую систему.

*Бег.* В занятиях с людьми пожилого возраста бег используется в целях более интенсивного воздействия на функции кровообращения и дыхания, обмен веществ и для повышения общей выносливости. Во второй медицинской группе должна быть проведена предварительная подготовка занимающихся к бегу в форме ускоренной ходьбы и ходьбы, чередующейся с небольшими пробежками. В третьей медицинской группе используется медленный бег трусцой незначительной продолжительности. Как самостоятельно выполняемое упражнение бег трусцой можно разрешить только представителям первой и второй групп после повторного медицинского осмотра.

*Ходьба на лыжах.* Физиологическая нагрузка на организм во время ходьбы на лыжах существенно зависит от степени владения техникой передвижения и скорости. При недостаточной технической подготовленности требования к сердечно-сосудистой, дыхательной, нервной и другим системам организма значительно возрастают. На физическую нагрузку влияют также рельеф местности и климатические условия.

В соответствии с возрастом и медицинскими показаниями рекомендуется следующая дозировка ходьбы на лыжах. Для занимающихся первой медицинской группы допускаются прогулки на лыжах до 10 км; разрешается участвовать в походах на 12–15 км и даже на 16–17 км. Для лиц, отнесенных ко второй медицинской группе, организуются прогулки на лыжах по слабопересеченной местности до 7–8 км продолжительностью до 40 мин. Завершать их рекомендуется ходьбой на лыжах по ровной местности. Температура воздуха должна быть не ниже – 12 °С. Для занимающихся третьей медицин-

ской группы занятия на лыжах могут увеличиваться до 60 мин, и даже до 1,5 ч. Повышает выносливость и укрепляет сердечно-сосудистую систему.

Катание на коньках рекомендуется лицам пожилого возраста, хорошо владеющих техникой катания. Тем, кто чувствует себя на коньках недостаточно уверенно, следует кататься с опорой о высокую спинку специальных санок.

В соответствии с возрастом занимающихся и медицинскими показаниями можно рекомендовать следующую дозировку катания на коньках. Для занимающихся первой медицинской группы – катание на коньках в среднем темпе до 2–3 км без учета времени и фигурное катание. Для второй медицинской группы – катание на коньках до 1–1,5 ч в медленном и среднем темпе. Для лиц, отнесенных к третьей медицинской группе, не владеющих техникой, – катание с опорой руками о высокую спинку санок, в медленном темпе, продолжительностью до 30 мин; для занимающихся, более подготовленных – до 30–40 мин.

*Плавание.* Заниматься плаванием лучшего всего в закрытом бассейне или в открытом с подогревом воды. Вводная часть занятия (20–25 мин) состоит из упражнений на суше и душа. Основная часть (20–30 мин) включает «освоение воды», изучение техники плавания, игры на воде. В заключительной части (7–10 мин) дается свободное плавание. При недостаточном владении техникой плавания занимающиеся должны быть обеспечены пробковыми поясами. В открытых бассейнах плавание следует начинать при температуре воды не ниже 21–22 и воздуха 24–26. По мере привыкания температуру воды можно снизить до 18–17, а воздуха до 20–21 плавание существенно улучшает состояние дыхательной и сердечно-сосудистой систем, а также укрепляет мышечный корсет в целом.

*Игры.* В занятиях с людьми пожилого возраста широко применяются малоподвижные, подвижные и спортивные игры (волейбол, теннис, бадминтон, городки и др.) Продолжительности спортивной игры, ее темп зависят от состояния здоровья занимающихся (принадлежности к той или иной медицинской группе), возраста и степени владения техническими приемами данной игры.

*Туризм.* Наиболее ценными для здоровья лиц среднего и старшего возраста являются пешеходный туризм в летнее время и лыжные походы зимой. Перед туристским сезоном предусматривается специальная тренировка, постепенно подготавливающая к походам. К туристским походам допускаются занимающиеся первой и второй медицинских групп после специального медицинского осмотра.

Наиболее целесообразно сочетать в занятиях гимнастические упражнения с играми, ходьбой на лыжах, легкой атлетикой, плаванием, греблей. При проведении занятий на открытом воздухе в межсезонье гимнастику проводят в комплексе с прикладными упражнениями, ходьбой, бегом и играми.

Таким образом, физическая активность является важнейшей предпосылкой сохранения функциональной способности стареющего организма. Вместе с тем лицам этого возраста необходимо при занятиях физическими упражнениями учитывать возрастные изменения (снижение функциональных возможностей резервов функций, понижение реактивности, эластичности и прочности опорно-двигательного аппарата, ослабление восстановительных процессов и пр.). На этом этапе онтогенеза следует исключить из программы занятий упражнения скоростного и скоростно-силового характера.

#### Библиографический список

1. Агаджанян Н.А., Тель Л.З., Циркин В.И. Физиология человека: учебник (курс лекций) / под ред. Н.А. Агаджаняна. – СПб.: СОТИС, 1998. – 528 с.
2. Барчуков И.С. Физическая культура и спорт: методология, теория, практика: учеб. пособие для студентов высш. учебных заведений / под общ. ред. Н.Н. Маликова. – М.: Академия, 2006. – 528 с.
3. Биологические и социальные основы физической культуры: пособие по дисциплине «Физическая культура» для студентов всех специальностей / сост. В.А. Пасиченко, Д.Н. Давиденко. – Минск: БГТУ, 2007. – 66 с.
4. Филатова М.И. Роль досуговой деятельности в реабилитации пожилых людей / Социальные и социально-психологические проблемы глазами молодых: X юбилейная межрегиональная межвузовская научно-практическая конференция. – Сыктывкар: СыктГУ, 2006. – С. 35–37.

УДК 796.011

**А. Н. Кузнецов**

студент

**Г. И. Васильева**

научный руководитель

### ТРЕНАЖЕР ДЛЯ РАЗВИТИЯ НАВЫКОВ АТАКУЮЩЕЙ ИГРЫ

Специфика построения тренировочного процесса бадминтонистов в вузе предопределяет совместное выполнение тренировочных заданий играющих спортсменов-разрядников и начинающих бадминтонистов. Одновременно в группе тренируются спортсмены разного пола и уровня физической и спортивно-технической подготовки. Тренировки организованы на двух площадках.

Для развития физических качеств и становления важнейших компонентов спортивной техники в практике спортивной тренировки бадминтонистов широкое применение получили различные тренажеры и приспособления.

Одним из важных аспектов игры в бадминтон является стиль игры. Самым сложным соперником считается игрок, который обладает множеством стилей игры. Стили игры бывают: атакующий, оборонительный, комбинированный, тактически комбинированный, с ведущей рукой (правша, левша или комбинация) и др. Одним из основных стилей игры, который должен освоить каждый спортсмен-бадминтонист, будь то новичок или уже опытный игрок, является атакующий стиль, при котором волан направляется по кротчайшей траектории в поле соперника.

Для решения этой задачи предлагается разработанное и внедренное в тренировочный процесс сборной команды ГУАП по бадминтону устройство, состоящее из двух тросов, натянутых вдоль боковых линий площадки. На тросах закрепляются ленты. Ленты могут быть разной длины и располагаться в соответствии с необходимостью отработки атакующего удара над основными точками площадки.

Для начинающих бадминтонистов предлагаемый тренажер используется в тренировочном процессе при изучении: техники передвижения по площадке с мнимым подходом к волану; техники атакующего удара по ленточке; отработки правильного подхода к волану; улучшения скорости передвижения по площадке.

Для спортсменов-разрядников разработанный тренажер используется не только для интенсификации тренировочного процесса, позволяя строго регламентировать время отдыха и количество повторений, но и имитировать удары, увеличивая скорость их выполнения с использованием отягощения (привязав к ободу ракетки резиновый жгут или использовать марлевый чехол, надетый на обод ракетки). При этом тренажер позволяет использовать сочетание методов, т.е. когда после имитации с отягощением сразу же выполняется имитация этих же движений обычной ракеткой.

При использовании разработанного тренажера решается задача по совершенствованию таких важнейших качеств бадминтонистов как выносливость, выработка навыков атакующей игры и тренировка взрывной силы, позволяя включать многообразие методов круговой тренировки в тренировочный процесс.

Можно также отметить полезность используемого тренажера и в решении тактических задач, а именно:

- отработка техники передвижения в простых комбинациях;
- построение и отработка тактической модели розыгрыша волана;
- отработка тактических схем.

Таким образом, использование данного тренажера является актуальным как для обучения основам игры в бадминтон, так и для формирования структурно-ритмической организации движения спортсменов-бадминтонистов для атакующей игры. Это позволяет выполнять комплексы упражнений, максимально приближенные к действиям спортсменов-бадминтонистов в игровых ситуациях и может быть рекомендовано к использованию в тренировочном процессе бадминтонистов в вузе.



УДК 171

**А. А. Кулешова**

студент кафедры рекламы и связей с общественностью

**С. Ю. Коломийцев**

канд. филос. наук – научный руководитель.

### **БЫЛИ ЛИ ВЕРНЫ УТВЕРЖДЕНИЯ НИЦШЕ? СВЕРХЧЕЛОВЕК И КАК МЫ К НЕМУ ПРИБЛИЗИЛИСЬ**

Немного о том, что Ницше подразумевал под понятием «сверхчеловек». Я, обычный человек – это «...канат, натянутый между животным и сверхчеловеком» [1, с. 79]. Сверхчеловек отрицает общество, религию, нормы, правила. Яркий пример бунта против христианства. Честность перед собой – одна из основных характеристик Сверхчеловека. Современный Ницше человек слишком слаб духом. Он должен стремиться к жизни, а не к удовольствиям или утешению в религии.

Следует помнить, что «Я» будет с человеком от самого рождения и до самой смерти. Это единственный, кто всегда будет понимать и стремиться помочь, но что из себя представляет человек, который не может спасти даже самого себя, прося помощи у другого?

Человек, имеющий волю к власти, имеет право на дальнейшее существование. «Слабые» личности, по мнению Ницше, должны исчезнуть, поскольку они не способны идти до конца, не полагаясь на чужую помощь. Инвалиды нуждаются в помощи и являются «слабыми», вот только история знает выдающихся личностей-инвалидов, что даёт нам право усомниться в этом суждении.

Человеческий дух, в своём стремлении к идеалу, по мнению Ницше, проходит три этапа:

1. «Верблюд», тянущий за собой груз традиций и правил.
2. «Лев», отрицающий в себе «верблюда» и отказывающийся от всего, что не позволяет ему возвыситься над толпой.
3. «Ребёнок» – чистый лист, открытый для нового и готовый самостоятельно создавать законы бытия.

Сущность сверхчеловека описана в книге «Так говорил Заратустра». В этом произведении Ницше раскрыл нам идею самого сверхчеловека. Это произведение нельзя объяснить кратко. Мы можем убедиться в этом исходя даже из подзаголовка «Книга для всех и ни для кого». Главным герой, Заратустра, считается реальной личностью, основателем зороастризма. В творчестве Ницше Заратустра является сверхчеловеком. Философ знал, что не все могут правильно понять его теорию, поэтому след выходят ещё два произведения: «По ту сторону добра и зла» и «К генеалогии морали».

Теперь обобщим основные черты сверхчеловека:

- личность, самостоятельно управляющая своей судьбой;
- Сверхчеловек стоит над понятиями добра и зла и сам определяет свою мораль;
- Цель жизни – поиск истины в творческом и созидательном труде, преодолении себя.
- Признаки высшего осознания: это отсутствие гордости, искренность, честность, почитание учителя, чистота, самообладание, стойкость, смелость, отрешённость от чувств.

Ницше предположил, что первый сверхчеловек должен родиться через 200–300 лет после его смерти. Напомню, что умер философ 25 августа 1900 г. Следовательно, первый сверхчеловек должен появиться в промежутке между 2100–2200 гг. Но как мы приблизились к данному образу более чем за 100 лет и приблизились ли мы вообще?

Наверное, вы замечали за собой такое, когда вы чего-то хотите, или вам нужно что-то сделать, но вы так и не берётесь за дело. Скорее всего, это происходит с человеком потому, что он слаб духом. Не всегда хватает решимости что-то сделать, не хватает духа подойти к чему-то, взяться за какое-то дело.

Приведу банальный пример, свойственный мне как студенту: выполнение домашнего задания или подготовка к экзамену. Чаще всего студент начинает готовиться за день, а иногда даже за ночь до

самого экзамена. Это связано с тем, что на протяжении недели он откладывает тяжёлую работу и банально ленится сесть за учебник, хотя всегда способен сделать ее заранее.

Лень – то, что на данный момент мешает нам приблизиться к образу идеала. Сверхчеловек не нуждается в помощи, он самодостаточен, всегда рассчитывает свои цели, которые сам себе ставит, и идёт к ним. Его не волнует мнение общества, поскольку он уверен в своих целях и знает, что будет хорошо для него, когда обычный человек будет получать мимолетное удовольствие в процессе бездействия, которое несравнимо с удовольствием, получаемым Сверхчеловеком при достижении своей цели. Умение правильно совмещать, незаменимые для человека отдых и труд приводят Сверхчеловека к нужным ему высотам, позволяют с пользой проводить свои дни и всегда помнить, что именно время – это ресурс, который невозможно восстановить.

Счастье нуждается в правильном выборе. Одиночество невозможно при взаимной любви к самому себе. Уважай себя, и тебя будут уважать окружающие. Хочешь быть уверен в других – будь уверен в самом себе. Хочешь понравиться другому – понравься себе самому. Полюби себя, и тебя полюбит весь мир. Мысли о собственном несовершенстве рождают несовершенство.

Сверхчеловек умеет абстрагироваться от внешней реальности, способен контролировать себя и свои чувства, отвлекая их от внешних объектов, чему, на мой взгляд, на данный момент только учится современный человек. Залог успеха лежит в концентрации внимания. Если развито внимание, то остальное даётся просто.

Все человеческие действия контролируются на подсознательном уровне одним из двух чувств – любовью и страхом.

Любовь рождает страх, страх рождает любовь. Как только ты ощутишь свою самую высокую любовь, ты тут же встречаешь свой страх – потерять ее.

«Выше любви к ближнему стоит любовь к дальнему и будущему; выше еще, чем любовь к человеку, ставлю я любовь к вещам и призракам.» [1, с. 60].

Таким образом, я хочу сказать, что, на мой взгляд, сверхчеловек придёт не в ходе эволюции. Приблизиться к «идеалу» может каждый, имеющий силу духа и мотивацию познать себя и образующий мир, свою цель и сильное желание к её реализации. Возможности человека ограничены лишь его узкими представлениями о себе, а сомнение в своих способностях является единственным несовершенством человека.

#### **Библиографический список**

1. Ницше Ф. По ту сторону добра и зла: пер. с нем. Ю. Антоновского, Е. Соколовой: СПб.: Азбука, Азбука-Аттикус: Мировая классика, 2016. – 544 с.

УДК 130.2

**Ю. М. Лексашова**

студент кафедры рекламы и современных коммуникаций

**Н. В. Выжлецова**

доцент, научный руководитель

## КУЛЬТУРОЛОГИЯ В МЕЖКУЛЬТУРНОМ ДИАЛОГЕ

Начиная с конца прошлого столетия проблемам и процессам, протекающим в мировой и отечественной культуре, стало уделяться особое внимание. Во многом это связано с падением «железного занавеса». В результате начался активный процесс взаимовлияния различных культур, налаживания междивизиационных и межкультурных связей между Западом и Востоком. Россия стала открытой для проникновения инокультурных феноменов. Столкновение с иным типом культуры порождало не только осмысление различий между своей и чуждой культурой, но и вызывало желание понять природу этих отличий.

Прежде всего, следует ответить на вопрос «Что такое культурология»? Культурология – это наука, формирующаяся на стыке социального и гуманитарного знания о человеке и обществе и изучающая культуру как целостный феномен. К сфере культурологических исследований можно отнести как вопросы теории культуры, так и изучение различных форм и типов культуры в большом историческом времени.

В чем актуальность культурологических исследований. Во-первых, благодаря таковым расширяются и уточняются знания о развитии отдельных локальных культур, во-вторых, культурология является катализатором межкультурного диалога.

Одной из особенностей современно мира является «стирание» границ между странами и формирование новой культурологической картины мира. Этому процессу способствуют следующие факторы: динамизм и разнообразие форм информационной и интеллектуальной деятельности, активное развитие и распространение новых технологий по всему миру, связанность международной экономической деятельности и бизнеса, постоянный рост или падение трансграничных потоков товаров и финансов, усиление влияния транснациональных корпораций.

В этих условиях неуклонно растет роль и значимость межкультурных диалогов в сфере международного общения. Как показывает практика ведущих мировых компаний, огромное значение для успешного ведения переговоров имеют межличностные отношения непосредственно между участниками этих переговоров, которые зачастую являются носителями разных культур. При ведении таких переговоров следует учитывать повседневные нормы, иерархию ценностей, особенности культуры.

«В настоящее время, действительно, сложилась ситуация, что самыми крупными мировыми регионами, имеющими принципиальное различие в культурах, и принципиально по-разному относящимися к вектору развития мира, являются Восток и Запад. Поскольку особенности в мировоззрении, менталитете, религиях, политической системе стали некоторым препятствием в диалоге восточных и западных народов, обозначилась проблема необходимости их взаимопонимания» [1, с. 282].

Решение проблемы взаимопонимания и взаимодействия культур Востока и Запада необходимо для мирового сообщества. Стоит отметить, что первоисточник этой проблемы в том, что сами культуры очень разнятся между собой. Например, восточная ментальность базируется на непрерывном духовном опыте, складывающемся на протяжении многих тысячелетий, формирующемся в рамках устоявшихся религиозных традиций. Европейцы же, напротив, открыты, экстравертированы, опираются на свои возможности, «делают себя сами». Восточные общества ориентированы на традиционный уклад, семейные ценности, культуру предков. Запад же ориентирован на технический прогресс и «открытые» возможности для каждого члена общества.

Диалог предполагает способность услышать друг друга, взаимодействие на равных условиях. Однако ситуация такова, что западная массовая культура проникает на Восток, навязывая свои ценно-

сти. В то же время представители восточных культур мигрируют на Запад, но вместе с тем стремятся сохранять свои ценности. Это порождает межкультурные конфликты и проблемы толерантности.

В середине XIX в. как системе исторического знания появилось востоковедение, которое отразило взгляд Запада на «противостоящий» ему, особый мир Востока. Позиции ученых, проживавших в технически и экономически более развитых странах Европы, определенным образом способствовали возникновению европоцентристских тенденций, что, несомненно, повлияло на формирование методов и принципов анализа культур Востока.

С середины XX в. чрезвычайную популярность в науке, искусстве и публицистике приобрело противопоставление «бездушного» западного рационализма, интеллектуализма, индивидуализма и т.п. и «загадочной» непроницаемой восточной души (публикации в журнале «Philosophy East and West», статьи Д. Судзуки и т.п.) [3].

Подлинный межкультурный диалог предполагает, чтобы Запад перестал видеть Восток как объект усовершенствования по западному образцу, а стал воспринимать его как полноправного участника разговора на равных.

Американский исследователь С. Хантингтон в своей книге «Столкновение цивилизаций и переустройство мирового порядка» предположил, что в новом мире основными источниками конфликтов будут уже вовсе не экономика или идеология, а различия культур [2]. Нация, государство конечно останутся главным действующим лицом в международных вопросах, но наиболее значимые конфликты будут разворачиваться между разными цивилизациями и культурами.

Люди разных культур по-разному смотрят на отношения между человеком и Богом, индивидом и группой, ребенком и родителями, государством и гражданином, мужем и женой. Также они имеют разные представления о соотношении таких понятий как права и обязанности, принуждение и свобода, иерархия и равенство, дозволенное и недозволенное, свое и чужое. Эти различия складывались тысячелетиями и порождали особые стили жизни, которые и составили уникальные культурные традиции. Поэтому только создание условий межкультурного диалога становится единственной возможностью понимания для противоположных культурных миров Запада и Востока. Возможно, самое главное в этом процессе поиска то, что это задача не определенного человека, не отдельного государства или народа, а миссия человечества в целом.

Именно в этот момент на передний план выходит хоть и достаточно молодая, но от этого не теряющая значимости наука. Культурология как переговорщик, как посредник открывает нам глаза на удивительный мир, в котором мы живем, на многообразии культур в нем. Именно она помогает проследить невероятный процесс развития и становления культурных миров Запада и Востока, помогает понять не только их различия, но так же взаимосвязь, точки соприкосновения и понимания, а значит, готовит поле для серьезного и плодотворного, взаимопонимания, в котором сотрутся все границы, и мы придем к такой открытости, что увидим в мудрости Запада и Востока «уже не враждебные, борющиеся силы, но полюса, между которыми раскачивается жизнь».

#### Библиографический список

1. Борзова Е.П. Восток и Запад: сравнительный анализ культур. Труды Санкт-Петербургского университета культуры и искусств. Т. 190. 2010. С. 282–311.
2. Хантингтон С. Столкновение цивилизаций / пер. с англ. Т. Велишева, Ю. Новикова. М., 2003.
3. Вьжлецова Н.В. Проблема «Запад–Восток» (историко-культурологический анализ) // Научная сессия ГУАП: сб. докл.: В 3 ч. Ч. III. Гуманитарные науки / СПб.: ГУАП, СПб., 2015. С. 157–162.
4. Гессе Г. Из предисловия к японскому изданию «Собрания сочинений» // Паломничество Германа Гессе в страну Востока // Восток–Запад. Исследования. Переводы. Публикации. М., 1982. С. 217.

УДК 008.2+001.18

**К. В. Мальцев**

студент кафедры вычислительных систем и сетей

**Л. В. Кудря**

научный руководитель

## ВРЕДНО ЛИ БЕССМЕРТИЕ?

### Рассуждение о различных концепциях бессмертия

Тема бессмертия с давних времен занимала человеческие умы и если раньше данные взгляды были, в основном, религиозными и касались бессмертия души, то с недавних пор они стали гораздо более материалистичными и, что гораздо важнее – рационалистичными.

Следует сразу подчеркнуть, что данная статья, в виду своего небольшого объема, не преследует цели, исчерпывающе ответить на все вопросы, а лишь предоставить читателю «пищу для размышления», и возможность принять самостоятельное решение.

Так вредно ли бессмертие? Чтобы ответить на этот вопрос, для начала потребуется определить пространство рассуждения. Понятие бессмертия включает в себя бессмертие абсолютное и относительное. Первое включает в себе представление о бесконечно длительной продолжительности жизни, не имеющей конца – истинном бессмертии. Второе отражает более рациональный подход, предлагая жизнь, в масштабах нынешнего человека, настолько длительную, что проживающий ее будет казаться бессмертным. Следует отдельно подчеркнуть, что тема бессмертности или смертности (как и наличия) души в данной статье рассматриваться не будет ввиду обширности предлагаемых взглядов [1].

Теперь, когда область суждений определена и можно быть уверенным, что прочие толкования устранены, требуется перейти к непосредственному рассуждению над поставленным вопросом, принявшим теперь следующий вид:

- а) вредно ли бессмертие абсолютное?
- б) вредно ли бессмертие относительное?

Бессмертие абсолютное, как уже было отмечено, отражает в себе идеализированную концепцию жизни, представляя, что может существовать жизнь вечная, не имеющая конца. Существуют различные мнения по данному вопросу. Так Р. Фейнман утверждал: «Если бы человек вздумал соорудить вечный двигатель, он столкнулся бы с запретом в виде физического закона. В отличие от этой ситуации в биологии нет закона, который утверждал бы обязательную конечность жизни каждого индивида». В свою очередь, Л.Е. Балашов, словно в противовес Фейнману и людям, которым близка его позиция, писал: «Если вечная жизнь возможна, то ее наличие будет означать бесконечное циклическое повторение определенных действий и процессов» [2].

Несомненно, Р. Фейнман прав, в том, что не существует закона, прямо утверждающего невозможность абсолютного бессмертия для человека, как вида и индивида. И также прав Л.Е. Балашов, утверждая, что вечная жизнь возможна только при бесконечном циклическом повторении, однако, только на клеточном уровне (действительно необходимым для вечного деления клеток и как следствие – вечной жизни), что далеко не всегда означает цикличность суждения и развития индивида. Дальнейшие суждения приводят к тому, что, хотя закона и нет, есть его возможность, которая впоследствии может не позволить человечеству преодолеть границы своей относительной смертности, а разделы наук, занимающиеся исследованием мозга и мозговой активности человека, до сих пор не могут дать даже приблизительных ответов на требуемые вопросы, только делая первые шаги в направлении их изучения [3]. Это наводит на мысль о том, что вне зависимости от достижимости абсолютного бессмертия человечество не обладает достаточным уровнем знаний по совокупности смежных с этим вопросов, а значит некомпетентно и может позволить себе не более, чем спекулятивные разговоры на данную тему.

Что есть, по сути своей, бессмертие относительно? Это продление жизни человека (как индивида) на довольно продолжительный срок. А такие технологии, в том или ином виде, у человечества уже имеются – сегодня благодаря медицине люди живут дольше, дожидая до лет, которые еще 100 или 200 лет назад казались немислимыми. Вкупе со стремительно развивающимся технологическим прогрессом [4, с. 17] дальнейшие результаты могут быть еще более впечатляющими, что позволит таким проектам как «SENS» [5] или «Humanity+» [6] совершить настоящие прорывы в данной области [7–10].

Однако, несмотря на все вышесказанное о бессмертии относительно, нельзя с уверенностью заключить, что оно не вредно. И связано это в первую очередь с продолжительностью жизни. Продолжительность жизни в данном случае, может быть как ключом к спасению, так и средством гибели, поднимая много различных вопросов, как очевидных «перенаселение отдельных участков планеты», «спад рождаемости», «общее старение населения», «распределение продовольствия и гидроресурсов», так и настолько неочевидных, которые в данный момент человечество даже не в состоянии представить. Многие из поднимаемых проблем будут зависеть от глубинных изменений, вызываемых способом и степенью глобальности увеличения продолжительности жизни.

Помимо этого не стоит забывать о понятии «технологическая сингулярность» (введенное Р. Курцвейлом [4] определение настолько стремительно развивающегося прогресса, что он становится бесконтрольным, например: идеи проектов устаревают на этапе идей), что делает затруднительным, а во многих случаях – невозможным сколь-либо точное и детализированное прогнозирование.

Отдельно хотелось бы отметить наиболее заметные позиции в философии второй половины 20 и начала 21 в. касательно вопроса бессмертия, сформировавшиеся с учетом текущего научно-технического прогресса.

Р. Эттингер, Э. Купер, Э. Дрекслер, FM-2030 в своих работах считали, что достижение человечеством бессмертия возможно при дальнейшем развитии прогресса и проведении исследований в данной области [4]. Многие из них при этом делали ставку на крионику, как на технологию, хотя ее целесообразность и рентабельность до сих пор находится под вопросом [8, с. 16].

Р. Курцвейл в недавнем интервью сообщил, что по его мнению, человечество в недалеком будущем сможет совершить новую революцию сродни изобретению языка или письменности. Однако, если же этого не произойдет, то «жизнь длинной в сотни, тысячи лет может быть ужасающим философским кошмаром» [11].

Ж. Бодрийяр в своем труде «Символический обмен и смерть» утверждает, что смерть, равно как и стремление избежать или отсрочить ее, в данный момент всего лишь способ для получения власти. Саму же отмену смерти он называет не более чем фантазмом, придуманным человеком [12]. И хотя апокалиптическая позиция Бодрийяра не находит поддержки у многих философов, имеет смысл упомянуть ее в контексте рассуждения по данному вопросу.

Итак, вредно ли бессмертие относительно? Оно вредно лишь тогда, когда увеличение продолжительности жизни конкретного человека (индивида) или их группы превышает ту границу, к которой подготовлено текущее общество и социальные институты.

В заключение хотелось бы отметить, что относительное бессмертие относительно уже сейчас. Уже сейчас один человек, проживает жизнь более длинную, чем другой человек на этой планете, но, возможно, не столь отличающуюся от окружающих конкретного индивида людей. А значит, став жить 150 лет, человечество может даже не ощутить разницы.

*«Мы умираем не потому, что умирать необходимо,  
а потому, что однажды, не так уж давно, приучили себя к этой мысли»  
Ванегем*

#### Библиографический список

1. Красильников В.А. Основные аспекты феномена относительного бессмертия человека: сущность и формы проявления [электронный ресурс] // url: <http://cyberleninka.ru/article/n/osnovnye-aspekty-fenomena-otnositelnogo-bessmertiya-cheloveka-suschnost-i-formy-proyavleniya> (дата обращения – 1.04.2017).

2. *Балашов Л.Е.* Практическая философия или софология. 2007. 574 с.
3. Создана карта нейронов головного мозга человека. [электронный ресурс] // url: <http://science.spb.ru/allnews/item/5357-cozdana-3d-karta-nejronov-golovnogo-mozga-cheloveka> (дата обращения – 14.04.2017).
4. *Мальцев К.В.* Трансгуманизм в мире. Аболиционизм (Биоэтика). Либеританский трансгуманизм. Введение в иммортализм. // Шестьдесят восьмая международная студенческая научная конференция ГУАП: сб. докл. в 2 ч. Ч. II. Гуманитарные науки / СПб.: ГУАП., 2015. – С. 17–20.
5. SENS (Strategies for Engineered Negligible Senescence) Research Foundation. [электронный ресурс] // url: <http://www.sens.org/> (дата обращения – 9.04.2017).
6. Humanity+. [электронный ресурс] // url: <http://humanityplus.org/> (дата обращения – 9.04.2017).
7. КривоРус. Первая криокомпания в Евразии. [электронный ресурс] // url: <http://kriorus.ru/> (дата обращения – 08.04.2017).
8. *Мальцев К.В.* Проблема бессмертия в концепции трансгуманизма. // Шестьдесят девятая международная студенческая научная конференция ГУАП: сб. докл.: в 2 ч. Ч. II. Гуманитарные науки / СПб.: ГУАП., 2016. – С. 16–19.
9. Регенеративная медицина. [электронный ресурс] // url: <http://dic.academic.ru/dic.nsf/ruwiki/1398470> (дата обращения – 8.04.2017).
10. Alcor. Life. Extension. Foundation. [электронный ресурс] // url: <http://www.alcor.org/procedures.html> (дата обращения – 08.04.2017).
11. *Курцевейл Р.* О постчеловеке. [электронный ресурс] // url: <http://mnenie.me/kurcvej-ostscheloveke.html> (дата обращения – 12.04.2017).
12. *Бодрийяр Ж.* Символический обмен и смерть. Политическая экономия и смерть [электронный ресурс] // url: [http://www.gumer.info/bogoslov\\_Buks/Philos/Bodr\\_Simv/37.php](http://www.gumer.info/bogoslov_Buks/Philos/Bodr_Simv/37.php) (дата обращения – 14.04.2017).

УДК 930.85

**Е. В. Павлова**

студент кафедры рекламы и современных коммуникаций

**Н. В. Выжлецова**

доцент, кандидат культурологии – научный руководитель

## КУЛЬТУРНО-ИСТОРИЧЕСКИЙ АНАЛИЗ СРЕДНЕВЕКОВОГО ГОРОДА

XI в. является отправной точкой к переходу европейских стран от раннефеодального общества к сформировавшейся системе феодальных отношений, главной чертой которой было возникновение и дальнейшее развитие городов как политических, административных, социально-культурных и хозяйственных центров, а также важных узлов товарного производства, ремесла и торговли.

Вопрос о причинах генезиса городов в средние века представляет большой интерес для историков и культурологов. Рассмотрим основные теории их возникновения и развития.

В XIX веке сформировались пять основных теорий, акцент в которых делался на том, из какого типа поселения началось формирование средневековых городов. Обратимся к исследованию А.Л. Ястребицкой «Европейский город. Введение в современную урбанистику». Согласно «романистической» теории, над которой работали такие ученые как Огюстен Тьерри, Фридрих Карл фон Савиньи, Франсуа Гизо, средневековый город – это продолжение поздних античных городских структур. По мнению Юстуса Мёзера и Карла Фридриха Эйхгорна, которые разработали «вотчинную» теорию, города образовывались из феодальных вотчин, а городские учреждения, в свою очередь, – из вотчинного управления и права. Если рассматривать процесс генезиса средневекового города с точки зрения «рыночной» теории, над созданием которой работали Рудольф Зом и Шредер, то главная причина данного процесса – развитие торговли и ремесла, а городское право сформировалось из рыночного. Согласно «бурговой» теории, которую разработали Ф. Мэтланд и Ф. Кейтген, город, в первую очередь, выполнял оборонительную функцию. Последователи данной теории считали, что города формировались из крепостей («бургов») и основывались на бурговом праве. Историк Г.Л. Маурер, создавший «общинную» («марковую») теорию, рассматривал общину (марку) как основу социального строя и главную причину возникновения города. В 1870-х – 1890-х гг. в русской медиевистике данная теория заняла господствующее место [1].

Однако, не смотря на активное развитие вышеперечисленных теорий, все они выдвигали единственную причину урбанизации средневековой Европы, не рассматривая других факторов и обстоятельств, которые повлияли на этот процесс. Они также объясняют того факта, что большая часть общин, замков и вотчин не трансформировалась в городские структуры.

Современные отечественные и зарубежные историки, стремясь выделить основные закономерности генезиса городов, рассматривают данный процесс с различных точек зрения, обращая внимание на социально-культурные, экономические, политические факторы, соединяя и развивая концепции предыдущих авторов.

Теперь рассмотрим сам процесс возникновения и развития городов в средневековой Европе. В целях поиска более благоприятных условий для занятия торговлей крестьяне и ремесленники покидали деревни и селились в удобных в этом отношении местах. Зачастую в Италии и на юге Франции это были церковные или административные центры, которые находились на территории старых римских городов. Обычно заселялись места у пересечения важных дорог, у мостов и речных переправ, там, где были подходящие условия для ремесленного производства и торговли. Когда города возникали на месте прежних деревень, это часто отражалось в их названиях; таковыми в Германии были города с «сельскими» окончаниями на «инген», «хайм», «дорф», «хаузен» (Тюбинген, Вальдорф, Мюльхаузен и т.д.). О связи начального поселения с мостом, переездом, бродом говорят многочисленные названия, оканчивающиеся на «бридж», «брюк», «понт», «фурт» и т.д.: Кембридж, Понтауз, Франкфурт, Оксфорд, Инсбрук, Брюгге, Саарбрюкен и т.п. Города с названиями типа Брунsvик, как правило, были



связаны с морским побережьем или реками: элемент «вик», «вич» в скандинавских топонимах означает залив, бухту, устье [2].

Городские структуры в Западной Европе росли разными темпами. Раньше всего города, как центры торговли, зародились в Италии в VIII–IX вв., например Генуя, Пиза, Бари и Неаполь. В X в. процесс урбанизации перешел на юг Франции, где возникли Тулуза, Марсель, Арль и другие.

При изучении средневекового города и его культуры, одним из основных аспектов исследования является социальная структура общества. Одна из особенностей демографии в средние века заключается в разнородности и пестроте социальных групп, различающихся по имущественному и профессиональному составу.

Положение человека в обществе определялось его рождением, социальный статус переходил по наследству. В средние века была распространена точка зрения, согласно которой все общество по Божьей воле делится на три основных сословия. К первому относилось духовенство, которое включало в себя черное (монашество) и белое (священничество). Ко второму сословию относилось рыцарство или светские феодалы. Основным и важнейшим занятием рыцарей была война, а также участие в турнирах и других военных состязаниях. В третье сословие входили все остальные: крестьяне, жившие в небольших деревнях и работавшие на феодалов, и горожане. Горожане были неоднородным слоем, но всех их объединяло общее стремление к достижению большей свободы товарных отношений. Характерной чертой средневековья является классовая борьба. Она проявлялась в разных формах, например, в форме отказа от выполнения повинностей, недобросовестной работы зависимых крестьян, бегства от феодалов, участия в различных религиозных движениях. Все это зачастую выливалось в вооруженные восстания, принимая региональный и даже общенациональный масштаб.

Что касается размеров средневековых городов, то обычно их численность не превышала 5 тыс. жителей. Большими считались города с населением около 20–30 тыс. человек. Париж, Константинополь, Милан и Флоренция – немногие средневековые города, количество жителей которых исчислялось 80–100 тысячами человек.

Характерной чертой средневекового города является корпоративная организация общества, то есть объединение представителей определенных профессий в особые союзы – гильдии, братства, цехи, которые выполняли важнейшие экономические и социальные функции. Основными причинами возникновения цехов были потребность товаропроизводителей в объединении с целью защиты своих доходов от феодалов, а также защита от конкуренции, от сельских производителей ремесленной продукции и представление интересов союза в городском совете.

Первоначально средневековые города не обладали полной независимостью, так как большая часть из них возникала во владениях феодалов и попадала в сеньориальную зависимость. В руках сеньора сосредотачивалась вся городская власть. Горожане, как и зависимые крестьяне, выполняли сеньориальные повинности, которые приносили феодалам значительный доход, поэтому последние пытались извлечь из этого как можно больше выгоды, вводя различные пошлины и сборы. Со временем все это привело к возникновению коммунального движения.

Основными целями горожан на начальном этапе коммунального движения были освобождение от наиболее жестких форм феодального контроля, уменьшение размеров повинностей и пошлин. Позднее появились политические задачи: попытка получения независимости, формирование городского самоуправления и права

Наиболее важным итогом освободительного движения было формирование городского права, в котором фиксировались личные права и свободы горожан: право на недвижимое имущество и наследство, регулирование социальных, торговых и административных вопросов, введение свободы брака и равенство супругов, свобода профессиональной деятельности. Независимые города стали наиболее привлекательны для основной массы сельского населения. В XII–XIII вв. начинается активное переселение с целью избавления от эксплуатации и получения экономических, социальных и личных свобод. Известная средневековая поговорка – «городской воздух делает человека свободным» – происходит от правовой нормы того времени, согласно которой сбежавший в город зависимый крестьянин становится свободным и может жить согласно городскому праву, если через год и один день его не найдет сеньор.

Празднества карнавального типа и связанные с ними смеховые действия или обряды играли в культурной и социальной жизни населения средневекового города огромную роль. Наиболее ранние упоминания о городских празднествах относятся к IX–X в., эта традиция зародилась в Италии. Такие мероприятия отличались всенародностью и «открытостью»: они объединяли людей разного возраста, социального и профессионального статуса. Карнавальные обряды освобождали горожан от религиозно-церковного догматизма, от бесконечных светских и церковных ограничений, они были лишены официального характера и восходили к древнейшим земледельческим ритуалам. Стоит отметить, что все карнавальные формы внецерковны и внерелигиозны, некоторые из них являются прямой пародией на религиозный культ. Одной из главных особенностей проведения карнавала являлась отмена иерархических отношений: появлялся особый мир свободы и равенства всех людей, человек как бы перерождался для новых, человеческих отношений. Такая временная инверсия ролей на карнавальной площадке способствовала формированию особого типа общения, который был бы невозможен в повседневной жизни. Для него были характерны особые формы площадной речи и площадного жеста, свободные и не признающие никаких дистанций между собеседниками. Так, фамильярное отношение между участниками создавало особый язык карнавальных форм и символов, который использовался в произведениях словесной смеховой культуры.

Карнавал впитал в себя множество различных традиций. Одна из них, восходящая к архаике, – борьба жизни и смерти, зимы и лета. Другим важным мотивом карнавала было осмеяние потешного короля. Правителем временно становился тот, кто находился у самого подножия социальной лестницы. Следующей темой была борьба между Карнавалом и Великим Постом. Победа Карнавала символизировала главенство разгульной, свободной жизни над жизнью серьезной и религиозной. М.М. Бахтин писал, что карнавал – это вторая жизнь народа, организованная на начале смеха [3].

Таким образом, генезис городов в средние века является уникальным историко-культурным феноменом, характерным для эпохи средневековья. Возникновение городских структур во многом определило формирование западноевропейской цивилизации, динамику ее развития, особенности культурной и социальной структуры общества.

#### Библиографический список

1. *Ястребицкая А.Л.* Европейский город. Введение в современную урбанистику: автореф. дис. ... д-ра ист. наук / Рос. акад. наук, Ин-т славяноведения и балканистики. М., 1992. 44 с.
2. *Самаркин В.В.* Историческая география Западной Европы в средние века: учеб. пособие для вузов по специальности «История». М.: Высш. школа, 1976. 248 с.
3. *Бахтин М.М.* Творчество Франсуа Рабле и народная культура средневековья и Ренессанса. М.: Худож. лит., 1990. 541 с.
4. *Даркевич В.П.* Народная культура средневековья: Светская праздничная жизнь в искусстве IX–XVI вв. / отв. ред. Г.К. Вагнер; АН СССР, Ин-т археологии. М.: Наука, 1988. 341 с.
5. История средних веков: учебник для студентов вузов, обучающихся по направлению и спец. «История»: в 2 т. Т 1 / под ред. С.П. Карпова. М.: изд-во МГУ Изд. дом ИНФРА-М, 2008. 81 с.

УДК 323

**О. А. Рамейкин**

студент кафедры истории и философии

**Н. М. Сирота**

д-р полит. наук, профессор – научный руководитель

### **ЛИБЕРТАРИАНСКИЙ МЕНТАЛИТЕТ И АМЕРИКАНСКАЯ КУЛЬТУРА: ИДЕОЛОГИЯ И КУЛЬТУРА КАК СИНТЕЗ ПОЛИТИЧЕСКОЙ ЖИЗНИ**

В американской культуре существует множество необычных для нашего менталитета ценностей, идей и концепций, которые влияют как на индивидуальное и групповое поведение индивидов, так и на саму американскую, и, как следствие, мировую культуру. Крайний индивидуализм, проявляющийся в экономической и бытовой жизни нации, сосуществующий с идеями такой же беспощадной и крайней толерантности даже в ущерб личной и политической свободе; верховенство права, сосуществующее с главенством личных интересов, – все это имеет своим источником две идеологические тенденции, влияющие на этнокультурные, политические и экономические отношения в рамках американского социума.

Сами эти тенденции являются политическими идеологиями, наиболее укоренившиеся в рамках американской культуры, – либертарианство и коммуитаризм.

Либертарианство – это экономоцентричное течение, наследующие классическую либеральную и британскую консервативную традиции XVIII–XIX вв. Среди научного сообщества нет единого мнения относительно принадлежности либертарианства к какой-либо определенной идеологической школе. Некоторые учёные рассматривают либертарианство как течение современного консерватизма, другие – как течение классического либерализма, третьи же и вовсе отводят ему отдельную нишу. Последнее мнение представляется наиболее обоснованным, так как сама политическая система США никогда не имела сильных идеологических партий и организаций, а всегда опиралась на эклектическую мешанину из различных континентальных и американских концепций.

Как пишет профессор Н. М. Сирота, «...либертариизм, по мнению его идеологов, призван, с одной стороны, развить идею индивидуальной свободы... а с другой – предотвратить дальнейшее распространение социалистических идей» [1, с. 66]. В современном мире главным антагонистом этой идеологии в сфере философии и политики являются скорее более коммуитарные идеи, нежели отходящие на второй план социалистические, но в прикладном плане разница между ними не велика.

Основы современного либертарианства заложили представители трех фундаментальных философских течений: утилитаристы, включая И. Бентама, Дж. С. Милля и всю утилитаристскую классическо-либеральную школу мысли конца XIX века; естественно-правовая философия в лице Т. Гоббса, Д. Локка, Д. Юма, Э. Берка, Т. Пейна, Г. Спенсера, Ф. фон Хайека и М. Ротбарта; наконец, философия объективизма Айн Рэнд, имевшая наибольшее прямое влияние на жизнь американского общества в 1960–1990 гг.

Основатели современного либертарианства считали недопустимым в каком-либо виде вмешательство государства в экономику и враждебно относились к идее макроэкономического и социально-нормативного регулирования.

По вопросам общественного и государственного устройства их объединяет неприятие ограничения каким-либо образом политической, правовой и духовной свободы, в том числе они отрицают идеи воинской повинности, обязательного социального страхования, лицензирования деятельности разного рода специалистов, обязательное государственное образование, цензуру в СМИ и литературе, притеснение любых профессиональных и этнических групп и т.п. В основе организации общества они видят так называемый «спонтанный порядок», который, по сути, является дальнейшей эволюцией идеи Томаса Гоббса, Джона Локка и Адама Смита [2, с. 53] о спонтанном и естественном порядке, возникающим в процессе естественного развития общественной жизни.

Будучи порождением политики, эта идеология, начиная с 60-х и 70-х гг. XX в., очень сильно отражается на культурной и политической жизни штатов. В культуре оно имеет свое выражение главным образом в кинематографе и литературе, в таком фильме, как «Таксист» Мартина Скорсезе, где главный герой пытается встроиться в морально-этическую структуру общества, не жертвуя своими ценностями, и, будучи отвергнутым им, решает на отчаянный шаг в виде попытки убийства сенатора. В фильме «Беспечный ездок» Денниса Хоппера также находит свое отражение некоторый либертарный взгляд на проблемы современного, разодранного вьетнамской войной на две части, социума. В этом фильме два человека в попытке убежать от социальной отчужденности решаются на путешествие через всю Америку, которое заканчивается их гибелью от рук агрессивных дикси, не способных адекватно воспринимать непохожих на них людей. Более современный пример чисто либертарного кинематографа, основанный на реальных событиях, фильм – «Народ против Ларри Флинта» Милоша Формана. Сюжет фильма построен на попытке главного героя заниматься девятными формами искусства в американском консервативном обществе. В результате тот встречает отпор в виде религиозных консерваторов, которые отвечают ему пулей. Еще более эта идеология имела влияние в литературе в виде художественных произведений индивидуалистической направленности (Айн Рэнд, Эллисон Харлан, Роберт Хайнлайн). Все это в совокупности с политической философией, музыкой, кинематографом и живописью превратило американское общество в жестких индивидуалистов, сочетающих в себе несочетаемые ценности, как, например, толерантность к мексиканским нелегалам в сочетании с их экономической эксплуатацией.

Несмотря на критическое отношение к современному искусству со стороны идеологов либертаризма [3, с. 125], каждый раз одним из основных злодеев и антагонистов в произведениях политических философов и в различных формах искусства либертарного направления объявляет государство и общество с их аппаратом принуждения и насилия. С их агрессивными ценностями, которые заставляют личность отказаться в тех или иных аспектах от своих целей и желаний, даже если те никак не влияют на свободу и жизнь других. Такое неприятие государства в совокупности с всемогущим и подавляющим обществом породило, как мы считаем, современную американскую этнопсихологическую общность, для объяснения поведения которой необходимо обратить внимание на идеологические аспекты этого общества.

Проблема заключается в том, что, формируясь на низовых уровнях, она напрямую влияет на государственную внешнюю и внутреннюю политику, на взаимоотношение народов и этносов внутри государства, наконец, еще более на международные отношения. Политологи обстоятельно анализируют историю и социологические данные, пытаются вскрыть причину того или иного этнического или социального конфликта, но совершенно не обращают внимания на базовые культурные элементы, включая, главным образом, идеологию, искусство и религию. Конечно, и история, и социальное состояние общества, изучаемое статистикой, влияют на политическое поведение народов и государств, но отмежевываясь от идеологии как комплекса идей и взглядов на политику, от искусства как формы выражения витающих в реальности идей и мнений – это значит игнорировать само социальное сознание, образующееся из синтеза идеологий, творчества и любой иной имеющей место быть культурной информации.

Многие особенности американской внешней политики или, например, культуры, сразу становятся понятными, если мы обратимся к вышеупомянутым вещам. Начиная с поведения Дональда Трампа, сочетающего в себе главного героя книг американской писательницы Айн Рэнд, адепта индивидуализма и идей самоценности, ницшеанского Заратустры, для которого воля является скорее императивом, чем свойством, и Родиона Раскольникова Достоевского, чья спонтанность стоит всегда выше разума. И заканчивая массовыми протестами новых левых, черпавших вдохновение в начавшей формироваться в 50-е годы массовой, вульгаризированной новой культуре (контркультуре).

Либертарианство не навязывает этических норм [4], что отличает его от большинства политических учений, и, как следствие, допускает сосуществование разных культур в рамках одного общества. Поэтому оно, будучи антагонистом по отношению к социалистическим идеологиям, косвенно принимает идеи мультикультурализма как возможность для культурных различий до тех пор, пока те не переходят в агрессивное насилие.

Фактически же реализация либертарных идеи в виде свободного рынка и системы частной собственности на средства производства приводит к противоположенному результату – к стиранию культурных отличий, к смешению этносов и эффекту так называемого «плавильного котла». К новой национальной идентичности на основании многих деконструированных культур. К индивидуализации общественных и экономических отношений, наконец, эгалитаризму, когда ценностью является не расовая и этническая принадлежность, а личные навыки и образование, востребованность на рынке.

Это в корне отличает современную американскую культуру от континентальной, более общинной, элитарной и иерархической, из-за чего нам порой трудно адекватно воспринимать какие-то культурные, социальные или политические феномены американской жизни. Именно для разрешения этих трудностей будущие исследователи и должны обратить внимание на идеологический и культурологический факторы той страны, которую они собираются исследовать. Особенно это касается «классической» для данного общества литературы и кинематографа (даже если они заимствованные), публицистики и философии, без знания которых невозможно сформировать системный взгляд на проблематику изучаемой страны и правильно понять и интерпретировать причинно-следственные связи.

#### Библиографический список.

1. *Сирота Н. М.* Идеологии и идеологические течения: Классическое наследие и современность. – СПб.: СПбИВЭСЭП, 2009. – 186 с.
2. *Боуз Д.* Либертарианство: Истрия, принципы, политика. М.: Социум, 2014. – 408 с.
3. *Рэнд А.* Романтический манифест: Философия литературы. М.: Альпина Паблишер, 2011. – 199 с.
4. *Barnett R. E.* *The Moral Foundations of Modern Libertarianism.* Georgetown University Law Center. Режим доступа: <http://scholarship.law.georgetown.edu/facpub/848> (дата обращения 23.05.2017).

УДК: 398.22

**И. А. Ситников**

студент кафедры вычислительных систем и сетей

**Л. В. Кудря**

научный руководитель

## АНАЛИЗ СТАНОВЛЕНИЯ ПОНЯТИЯ «БЕРСЕРК» В СКАНДИНАВСКОМ ЭПОСЕ

Берсерки. Что мы знаем о них? Обычно сложно добиться от человека прямого и внятного ответа, кроме разве что слов об их неумолимой ярости в пылу сражений. Обратившись к энциклопедическому словарю Брокгауза и Ефрона, мы узнаем следующее:

«Берсеркер (скандинав. от *ber* – медведь и *serker* – рубаха, шкура) – герой скандинавской мифологии Ангрим, по рассказу Снорри, внук восьмирукого Старкадра и красавицы Альфильды, воин, обладавший сверхчеловеческой силой. От своей супруги, дочери короля Свафурлама, он имел 12 сыновей, отличавшихся такой же силой и яростной жадной битв и потому называвшихся Б-ми. Следствие ошибочного производства этого слова от *ber* – голый, нагой – Снорри описывает их воинами без панциря и шлема, побеждавшими исключительно своей силой. К такому сказанию подали повод «Берсеркиры», дикие, свирепые люди, первоначально носившие звериные шкуры (называемые вследствие этого также *Ulfbedhnar*, т. е. носящие волчьи шкуры), в которых они бросались на врагов. Берсеркерство – стихийная жажда битв и приключений, которая влекла норманнов в отдаленные походы» [1, с. 586].

Таким образом, мы делаем вывод о том, что слово «Берсерк» может иметь разное толкование. Однако в своем докладе я поведу речь не о конкретном герое скандинавской мифологии Ангриме, но о народе свирепых воинов берсеркиров.

Впервые упоминания о берсерках можно обнаружить в драпе (длинном стихотворении) Торбьёрна Хорнклови о победе короля Харальда Прекрасноволосого в битве при Хаврсфьорде, которая происходила предположительно в 872 г. Там написано примерно следующее: «Берсерки рычали, / битва кипела, / облаченные в волчьи шкуры выли / и потрясали мечами» [2, с. 25]. Позию того времени принято считать достоверным источником, но, к сожалению, данная сцена описана слишком поверхностно и получить хоть какие сведения о берсерках помимо их свирепого нрава здесь невозможно.

Основные сведения о силе берсерков мы можем узнать из свода скандинавских саг «Круг земной» под авторством Снорри Стерлусона:

«Один мог сделать так, что в бою его недруги становились слепыми или глухими или наполнялись ужасом, а их оружие ранило не больше, чем хворостинки, и его воины бросались в бой без кольчуги, ярились, как бешеные собаки или волки, кусали свои щиты, и были сильными, как медведи или быки. Они убивали людей, и ни огонь, ни железо не причиняли им вреда. Такие воины назывались берсерками» [3, с. VI].

Среди этих саг можно найти множество упоминаний о них. Обычно их представляют как древних воинов, хранителей короля, но если рассматривать родовые или исландские саги, – в них берсерки предстают в виде мародеров и насильников: «берсерк – это также разбойник, который притесняет мирных жителей, вызывая их на поединок и отнимая у них жен и добро» [3,21]. Они нагло осаждают фермы и объявляют себя хозяевами, требуя признать их право собственности на землю и женщин, а мужчины либо не способны дать им отпор, либо не находят желаемых, ведь все оппоненты берсерков на тот момент мертвы. Но как бы не повернулись события, в конечном итоге появляется храбрый исландец, силой или мудростью убивает берсерков, его одаривает хозяин фермы и слагает о нем хвалебные песни.

Одно из отличий берсерков – они никогда не ищут легких путей, пробиваясь напролом. При попытке им помешать их охватывает ярость берсерка – состояние, в котором они начинают кусать щиты, из их рта идет пена. Именно в такие моменты им не страшны ни огонь, ни острые мечи.

Если сейчас рассмотреть определение Брокгауза и Ефрона, все окажется намного запутаннее чем в первый раз. Попробуем исправить это и разобраться в значении слова «берсерк» с разных сторон.

Со второй частью слова понятно, «serkr» с древнескандинавского переводится как «рубашка», но вот «ber» можно толковать или как «голый», или как «медведь». Получается либо «медвежья рубашка», либо «без рубашки», либо «рубашка на голое тело». И здесь берсерков можно воспринимать по-разному. Или это люди, связанные с культом медведя, или здесь подчеркивается роль наготы германских воинов. Отсюда складывается стереотип о берсерках как о воинах, что были сильны, как медведи и сражались голыми руками.

До середины XIX в. мифологи склонялись к тому, что берсерк означает «без рубашки», но уже в 1847 г. некий любитель, подписавший свою заметку инициалами С. Ф. отмечает, что вряд ли воины шли раздетыми, потому как рубашек в понимании этого слова они не знали.

Затем Свейнбьерн Эгильсон в своем словаре решил, что берсерк это все же медвежья рубашка, и его мнение стало общепринятым. Хотя единство мнений так и не наступило, в пользу Эгильсона мы наблюдаем упоминания о том, что берсерки «рычали» и, облачившись в шкуры, «выли».

Если говорить о берсерках, как о воинах, облаченных в шкуры, на ум сразу приходит герой мифов Геракл, со шкурой льва или, в некоторых источниках, тигра, у себя за спиной. Подобными мыслями задавался и В. А. Косарев в своем сборнике научных трудов «Гнев Геракла» где он сопоставляет миф о бешенстве Геракла и боевое неистовство берсерков. В своем творении он пишет:

«Геракл обладает главным атрибутом оборотня-берсеркера, а именно шкурой (чтобы перестать быть оборотнем, надо сжечь шкуру – Saga о Волсунгах, Сигмунд с сыном надевают волчью шкуру), а также звериным неистовством первопредка» [4, с. 97].

«Германский материал обильно представляет нам подобные элементы архаичного тотемизма. В «Саге о Гисли» главному герою видится сон, предупреждающий его о грозящей опасности. Вот один из эпизодов сна: «Вперед бросился один из них со страшным воем, и я будто разрубил его пополам. И почувдилось мне, будто голова у него волчья». Этот эпизод подразумевает берсеркера, с его особой манерой воевать, манерой, основывающейся на иррациональной, всеокрушающей ярости. В этой ярости человек выходил из себя, утрачивал человеческий облик. В «божественном» неистовстве (wulf) он становился лютым зверем, тем самым зверем, шкуру которого он носит, которого почитает как тотем. Воплощается зверь в человека после инициации. Схватка со зверем, в результате которой поверженный противник поедается и воплощается в победоносном герое, – один из видов инициации» [4, с. 96].

«Для стяжания нужных качеств – ярости первопредка – надо этого первопредка убить, но первопредка-зверя заменяет герой-оборотень, поэтому он должен погибнуть. Сюжет требует поединка, исход которого неясен. Иначе говоря, ярость сама по себе требует человеческой жертвы» [4, с. 99].

Таким образом, мы можем сделать предположение, что скорее всего верным переводом слова «берсерк» является «человек в шкуре медведя», а означало это то, что воины – берсерки олицетворяли себя на поле боя с животным, которое они одолели во время некоего обряда – инициации.

Обратившись к древнеримскому историку Тациту, можно найти факты, частично подтверждающие эту теорию. Вот как Тацит описывает народ Хаттов:

«И что у остальных народов Германии встречается редко и всегда исходит из личного побуждения, то превратилось у хаттов в общераспространенный обычай: едва возмужав, они начинают отращивать волосы и отпускать бороду и дают обет не снимать этого обязывающего их к доблести покрыва на голове и лице ранее, чем убьют врага. И лишь над его трупом и снятой с него добычей они открывают лицо, считая, что наконец уплатили сполна за свое рождение и стали достойны отечества и родителей; а трусливые и не воинственные так до конца дней и остаются при своем безобразии. Храбрейшие из них, сверх того, носят на себе похожую на оковы железную цепь (что считается у этого народа постыдным), пока их не освободит от нее убийство врага»;

«Они-то и начинают все битвы, <...> впрочем, и в мирное время они не стараются придать себе менее дикую внешность. У них нет ни поля, ни дома, и ни о чем они не несут забот. К кому бы они ни пришли, у того и кормятся, расточая чужое, не жалея своего, пока из-за немощной старости столь непреклонная доблесть не станет для них непосильной» [5, с. 31].

А вот менее уверенные описания некоторых других народов:

«У феннов – паразитерная дикость, жалкое убожество; у них нет ни оборонительного оружия, ни лошадей, ни постоянного крова над годовой; их пища – трава, одежда – шкуры, ложе – земля; все свои упования они возлагают на стрелы, на которые, из-за недостатка в железе, насаживают костяной наконечник»;

«Все прочее уже баснословно: у геллузив и оксионов головы и лица будто бы человеческие, туловища и конечности как у зверей; и так как ничего более достоверного я не знаю, пусть это останется нерешенным и мною» [5, с. 46].

Поскольку найти достоверных исторических источников мне больше не удалось, я обратил свои поиски к мифологии, а конкретно все к тем же скандинавским сагам. И в одной из них упоминаются шкуры и переплощения.

В скандинавской «Саге о Волсунгах», мы можем узнать о некоторых испытаниях, которые выпадали берсеркам в качестве инициации. Один король Сигтейр захватил владения своих девяти шуринов – Волсунгов. Прикованные к брусу, все они были съедены волчицей, но один из них, Сигмунд, выжил, спасенный своей сестрой Сигни. Позднее эта Сигни отправляет двух своих сыновей Сигмунду на испытание, когда они достигают возраста 10 лет. Сигмунд просит ребенка замесить тесто, в котором находится ядовитая змея, но мальчики пугаются шевелящегося мешка и не выполняют задание. Тогда их мать говорит своему брату, что им не должно жить, и Сигмунд их убивает. Позднее у Сигни и Сигмунда (брата и сестры) рождается третий ребенок. Он проходит первое испытание матери, во время которого к нему пришивают рубашку, а затем сдергивают ее вместе с плотью. На вопрос матери не больно ли ему, мальчик отвечает: «Малой показалась бы эта боль Волсунгу». Затем он проходит второе испытание, и замешивает ядовитую змею в тесто. После этого доказательства мужества Сигмунд берет мальчика с собой в лес. В лесу они находят две волчьи шкуры и надевают их, но не могут их снять. Они воют, рычат и понимают волчий язык.

Затем они расходятся по лесу, дав обещание, что позовут друг – друга на помощь, только если придется драться одному против семи. Тем паразитернее, что когда начинается бой, в переводе мы видим слово «зарезал», а не «задрал». «И недолго проблуждал Синфьотли по лесу пока ни набрал он на одиннадцать человек и сразился с ними, и тем кончилось, что он всех их зарезал» [6, с. VIII].

Что ж, попробуем подвести итог. Что нам доподлинно известно? Берсерки – это воины с удивительнейшими способностями. Они способны «свирепеть» на поле боя, как бы «включая» некоторые животные инстинкты и способности, такие как нечувствительность к боли, возможно ускоренную реакцию и расширенное периферическое зрение. Они были искусными воинами, но не умели ничего кроме этого. А значит, мы можем сделать вывод, что те упоминания о берсерках, где они представляют собой грабителей и насильников, это скорее всего некие остатки, некогда могучего воинства, коим не оставалось ничего иного, кроме как добывать себе пищу и прочие необходимые вещи привычным им делом – убийствами и грабежами.

К сожалению, о возникновении берсерков мы не можем говорить уверенно, но мы можем обратиться к истории слова «викинг». В сагах нередко употребляется выражение «пробыть в викингах», т. е. быть воином. Это те воины (норманны), которые завоевали Англию, север Франции и наводили ужас на людей. Но в других сагах – это скорее комическая фигура, от которой необходимо избавиться. Здесь с берсерками просматривается определенная аналогия: с окончанием военных походов вчерашние воины, которые не смогли найти себя в современном обществе, становятся сбродом, который угрожает мирным жителям. Кто знает: быть может само слово «берсерк», т. е. «человек в шкуре», родилось именно как обидное прозвище для подобных людей.

#### Библиографический список

1. *Брокгауз и Ефрон*. Энциклопедический словарь в 86 томах. Т. 3. – СПб., 1891. – 492 с.
2. *Хорнклови Т.* Haraldskvæði. VIII 5–8 // Den norsk-islandske skjaldedigtning / Finnur Jónsson. København; Kristiania, 1912.
3. *Стерлузон С.* Круг земной / Прим. и перевод А.Я. Гуревича. – М.: Наука, 1980.
4. *Косарев В. А.* Гнев Гераной // Классическая филология на современном этапе / Сб. научных трудов. – М., 1996. – С. 92–100.
5. *Тацит П. К.* О происхождении германцев и местоположении Германии / пер. А.С. Бобовича. – М., 1993. – 744 с.
6. Сага о Волсунгах / пер. Б.И. Ярхо. (VIII). [Электронный ресурс] url: <http://www.e-reading.club/book.php?book=248> (дата обращения – 03.05.2017).



УДК: 008.2+001.18

**И. А. Ситников**

студент кафедры вычислительных систем и сетей

**Л. В. Кудря**

научный руководитель

## ВИРТУАЛЬНАЯ И ДОПОЛНЕННАЯ РЕАЛЬНОСТИ – БЛАГО ИЛИ ЗЛО

Чтобы говорить о виртуальной и дополненной реальностях, сначала разберемся с понятием термина «реальность»: «Реальность (от позднелат. *realis* – действительный) – существующее в действительности объективная реальность, т. е. материя, и субъективная реальность, т. е. явления сознания» [1].

Как видно из определения реальности, выделяют два более конкретных термина. Разберемся с каждым из них.

«Объективная реальность – весь материальный мир в целом, во всех его формах и проявлениях. В плане основного вопроса философии под объективной реальностью понимается существующее независимо от человеческого сознания и первичное по отношению к нему» [2, с. 314].

«Целостность субъективной реальности выступает, прежде всего, как ее персональность, под которой понимается интегрированность внутреннего многообразия субъективной реальности данным уникальным «Я». Любое отдельное явление субъективной реальности, будь то мысль, восприятие или даже ощущение, всегда в какой-то степени опосредовано конкретным «Я» и несет на себе его печать» [3, с. III].

Говоря проще, объективный мир – это мир абсолютный, истинный, не зависящий от восприятия человека. Мир же субъективный – это то, как мы видим объективный мир. И, разумеется, каждый человек видит мир своими глазами по-разному, привнося в него свое «Я». Выбрать мир одного человека в качестве виртуальной реальности для посещения его другим человеком будет сродни его путешествию в другую страну со своей культурой и обычаями, даже если они живут по соседству и говорят на одном языке.

Но что же есть виртуальная реальность? Сперва в 1972 г. Мирон Крюгер ввел такой термин, как «искусственная реальность» для определения тех результатов, которые могут быть получены при помощи системы видеоналожения изображения объекта (человека) на генерируемую компьютером картинку и при помощи других разработанных к тому времени средств. Затем Джарон Ланье предложил термин «виртуальная реальность» в 1987 г.. Вот как примерно он описывает термин виртуальной реальности в интервью 1989 г.:

Адам Хейлбан:

– Слово «виртуальная» присуща компьютерному жаргону. Не могли бы Вы прояснить его для незнакомых с этим понятием?

Джарон Ланье:

– <...> «Виртуальное» означает, что что-то существует только как электронное представление, у которого нет никакого другого существования. Оно словно существует, даже если это и не так. Это не обязательно правильное слово. Мне оно нравится больше, чем «искусственный». <...> Виртуальная реальность – это не компьютер. Мы говорим о технологии, которая использует компьютеризированную одежду чтобы синтезировать общедоступную действительность. Она воссоздает наши отношения с физическим миром в новом варианте, ни больше, ни меньше. Она не затрагивает субъективную реальность, у нее нет ничего, чтобы напрямую как-то влиять на то, что происходит в Вашем мозгу. Она лишь может воздействовать на Ваши органы чувств [4, с. 110].

Таким образом, мы смело можем сделать вывод, что «виртуальная реальность» – это «искусственная реальность», которая реализована с помощью компьютерных технологий. Под это определение частично или полностью могут попасть и социальные сети, имитирующие общение, и телефонные

звонки, имитирующие передачу информации голосом, и компьютерные игры, которые имитируют миры и даже вселенные. Даже окно телевизора показывает нам «виртуальную реальность», о чем свидетельствует цитата основателя компьютерной графики Айвена Сазерленда: «Дисплей, подключённый к компьютеру, дает нам шанс познакомиться с идеями, которые не реализованы в физическом мире. Это зеркало в математическую страну чудес» [5, с. 32].

Отдельно хочется упомянуть тесно связанный с термином «виртуальной реальности» термин «киберпространство», введенный в 1984 году Уильямом Гибсоном в его романе «Neuromancer»: «Киберпространство – это согласованная галлюцинация, которую каждый день испытывают миллиарды обычных операторов во всем мире. Это графическое представление банков данных, хранящееся в общемировой сети компьютеров, подключенных к мозгу каждого человека. Невобразимая сложность. Линии света, выстроенные в пространстве мозга, кластеры и созвездия данных» [6, с. 31].

Современному человеку «киберпространство» по Гибсону будет проще понять опираясь на фильм «Матрица» 1999 г. Это киберпространство основано на прямой «нейросвязи», соединяющей людей от мозга к мозгу специальными устройствами, вмонтированными в мозг главных героев. Заметим, что Гибсон в своем романе представляет информацию не в виде потока данных, а в виде мыслеобразов и визуализированной информации.

Киберпространство есть база виртуальной реальности. Оно обеспечивает быстроту обратной связи с оператором-человеком, а также во многом определяет «реальность» происходящего, позволяя использовать различные датчики, имитирующие человеческую деятельность, будь то графическое, аудио или тактильное восприятие.

Так можем ли мы сказать, что виртуальная реальность это благо или зло?

Во многом это определяется тем, как мы будем ее использовать. Например, использование виртуальной реальности как уход от проблем можно одновременно считать и благом и злом. С одной стороны, человеку в современном мире сложно реализовать себя, и используя свои аватары (персонажи играющие роль операторов) люди могут реализовывать себя через них. С другой стороны, были случаи, когда, погрузившись в виртуальную реальность, люди теряли самих себя, сходили с ума и не понимали, что есть реальность, а что – плод воображения. Так например китайский геймер Ву Тай умер прямо в компьютерном клубе в возрасте 24 лет после непрерывной игры в World of Warcraft на протяжении 19 ч [7]. И такие случаи нередки.

Однако в целом виртуальная реальность принесла и немало хорошего. С ее помощью проводят психологические реабилитации, проводят большое количество образовательных мероприятий, применяют VR в медицине, используют как симулятор вождения автомобиля или самолета, и даже проводят обучение по прыжкам с парашютом.

А что же мы можем сказать о дополненной реальности? В отличие от реальности виртуальной, дополненная реальность не заменяет собой реальное, а дополняет его, расширяя его возможности. Впервые термин дополненной реальности был введен Томом Куделом в 1990 году[8].

Уже в 1994 году в работе Пола Милгрона и Фумио Кисино была проделана работа, в которой они описывали пространство между реальностью и виртуальностью, между которыми расположены дополненная реальность (ближе к реальности) и дополненная виртуальность (ближе к виртуальности). В этой работе они рассматривают дополненную реальность так: «Самый простой способ рассмотреть смешанную реальность – это увидеть на одном экране, как реальный мир и виртуальные объекты представлены вместе» [8].

Первоначально дополненная реальность предназначалась для автоматического определения направления на выбранную летчиком (оператором) цель с одновременной индикацией знакографической и сюжетной информации на фоне наблюдаемой им внешней обстановки. На те объекты, которые наблюдал пилот, накладывалась дополнительная информация в реальном времени: например, расстояние до цели, характеристика объекта, находящегося на земле, скорость, запас топлива и так далее.

В современном мире дополненная реальность помогает людям страдающими фантомными болями, рекламные агентства создают каталоги, развороты которых можно сканировать для получения дополнительной информации, а так же интенсивно используется для удаленного дистанционного обу-

чения. Кроме того, благодаря дополненной реальности стало возможным проведение сложных хирургических операций, за счет сильного упрощения работы хирурга [9].

Безусловно дополненная реальность может привести к неправильной оценке некоторых событий реального мира. Например, скорости автомобилей, которые проезжают мимо Вас. Так же у большого количества людей выявлены нарушения периферийного зрения. Иными словами, если человек хочет воспользоваться дополненной реальностью, ему следует четко понимать, для чего он это делает, и насколько это будет безопасно.

Таким образом, мы можем сделать следующий вывод: если человек намерен использовать виртуальную или дополненную реальность, то он должен делать это четко ставя перед собой определенную задачу и учитывая возможные опасности. Производители же подобной продукции должны проводить ее проверку на качество.

### Библиографический список

1. Большой энциклопедический словарь [Электронный ресурс] // url: <https://slovar.cc/enc/bolshoy/2114621.html> (дата обращения – 29.03.2017).
2. Философский словарь / Под ред. И.Т. Фролов. – М.: Республика, 1991.
3. Дубровский Д.И. Проблема идеального. Субъективная реальность [Электронный ресурс] // url: [http://www.globalistika.ru/dubrovsky/nauchnye\\_texty/probl\\_ideal\\_3.htm#pi\\_3\\_1](http://www.globalistika.ru/dubrovsky/nauchnye_texty/probl_ideal_3.htm#pi_3_1) (дата обращения – 29.03.2017).
4. Virtual reality. An interview with Jaron Lanier / Whole Earth Review. Fall, 1989. [Электронный ресурс]. url: <http://www.jaronlanier.com/jaron%20whole%20earth%20review.pdf> (дата обращения – 03.05.2017.)
5. Страницка истории // Мир 3D World: интернет-журнал. 2015, выпуск № 3(23). – С.31-32. [Электронный ресурс]. url: [https://3dstereogramma.ru/pdf/3dworld\\_3\\_2015.pdf](https://3dstereogramma.ru/pdf/3dworld_3_2015.pdf) (дата обращения – 03.05.2017)
6. Разлогов К. Э. Введение в экранную культуру. Новые аудиовизуальные технологии [Электронный ресурс] // url: [http://millionsbooks.org/book\\_76\\_glava\\_96\\_3.1.\\_CHto\\_takoe\\_virtualnaja\\_re.html](http://millionsbooks.org/book_76_glava_96_3.1._CHto_takoe_virtualnaja_re.html) (дата обращения – 29.03.2017).
7. Китаец умер после 19 часов игры в World Of Warcraft [Электронный ресурс] // url: <https://lenta.ru/news/2015/03/05/doigrall/> (дата обращения – 25.07.2016).
8. Milgram P., Kishino A. F. Taxonomy of Mixed Reality Visual Displays. IEICE Transactions on Information and Systems, E77-D, 1994.
9. Макаров В. Хирурги провели сложную операцию с помощью дополненной реальности [Электронный ресурс] // url: <http://www.popmech.ru/technologies/334212-khirurgi-proveli-slozhnyuyu-operatsiyu-s-pomoshchyu-dopolnennoy-realnosti/> (дата обращения – 30.02.2017).
10. Matthias R. History of HCI. [Электронный ресурс] // url: <http://www.idemployee.id.tue.nl/g.w.m.rauterberg/presentations/hci-history/tsld096.htm> (дата обращения – 29.03.2017).

УДК 629.735.33

**А. К. Скоробогатов**

студент кафедры рекламы и современных коммуникаций

**М. Б. Капелюш**

научный руководитель

## ЭФФЕКТИВНОСТЬ ИСПОЛЬЗОВАНИЯ ТЕЛЕРЕКЛАМЫ

«Я точно знаю, что половина моих рекламных денег тратится впустую, только вот не знаю – какая» говорил когда-то политический деятель Джон Ванамакер [1]. Эта проблема беспокоит огромное количество рекламистов, а главное, рекламодателей и сегодня.

Оценка эффективности телерекламы осуществляется в основном по двум основополагающим факторам (критериям):

1. Стоимость контакта определяет стоимость донесения вашего рекламного сообщения до потенциального потребителя.
2. Полнота охвата оценивает количество потенциальных клиентов, просмотревших ваше сообщение.

Весь смысл телевизионной рекламы основан на простом логическом рассуждении: «Чем больше раз выстрелишь, тем больше раз попадешь в яблочко». Не трудно догадаться, что этот принцип в сфере телевизионной рекламы напрямую зависит от размеров бюджета компании. Выпустив свою рекламу на районном кабельном канале, вы получите минимальный охват потенциальных клиентов при минимальных затратах бюджета (примерно 15 тыс. руб/1 мин эфирного времени и примерно 10 000 человек, увидевших вашу рекламу), а выпустив ту же рекламу на региональном телевидении, затраты и количество зрителей увеличатся в тысячи раз: от 400 тыс. руб/1 мин эфирного времени и примерно 10 млн человек, увидевших вашу рекламу. Любой человек сразу поймет, что количество попаданий «в яблочко» возрастает в тысячи раз вместе с бюджетом и охватом.

Привлечь потенциальных потребителей невозможно, единожды показав рекламный ролик по телевизору. Сколько раз надо показать рекламный ролик для достижения результата? Представьте, что каждое утро, вы и ваш сосед через пять этажей в одно время едете на работу, и каждый раз вы подсаживаетесь к нему в лифт. Вы будете молча ехать с ним до первого этажа пять, десять, тридцать раз, но в любом случае, настанет тот момент, когда вы зайдете в лифт и скажите: «Здравствуйте». А не встретив его как-нибудь утром, вам станет не по себе. Психологи всего мира доказали, что расположение к объекту и привыкание к нему возможно только при постоянном контакте с этим объектом. Поэтому вся реклама, которая транслируется на региональных каналах, ежедневно повторяется. Большой бюджет компании позволяет обезоружить конкурентов и привлечь много потребителей. Например, пустить свою рекламу на телевизионные каналы с различной тематикой (разносеgmentированные каналы); это позволит в разы увеличить охват и шансы на привлечения новых клиентов).

Существует огромное количество нюансов в сфере телерекламы. Например, любому рекламодателю известно, что чрезмерное транслирование рекламы одного бренда может вызвать отвращение у зрителей. Это явление называется «эффектом бумеранга». Чаще всего, этот эффект касается скандальной рекламы, на которую обращает внимание большая часть аудитории. Рекламисты знают об этом явлении и постоянно находят способы для уменьшения вероятности появления этого эффекта. Самой популярной, является техника «вариации», используя ее, рекламисты подают одну и ту же рекламу в различных вариантах. Хорошим примером послужит реклама растворимого кофе «Nescafe», в ней, главный герой после глотка кофе каждый раз попадал в различные позитивные ситуации.

Самой главной проблемой, несмотря на все нюансы, являются конкуренты. При равных количественных показателях, рекламные ролики одного вида товара будут давить друг друга, а следовательно, – давать ничтожные результаты. По этой причине вы никогда не увидите рекламу двух видов зубной пасты на одном и том же телеканале, транслируемую в одно и то же время. Вследствие этого ре-

кламисты стараются сделать свою рекламу наиболее привлекательной и уникальной, поэтому рекламодателю нужно быть готовым тратить свой бюджет не только на эфирное время, но и на работу грамотного рекламиста.

На сегодняшний день, телевидение уже давно не является доминантой в сфере получения информации, поэтому влиять на массовое сознание гораздо проще через сеть интернета, но чтобы полностью охватить свою целевую аудиторию, используется телереклама. Постоянно создаются новые не узкосегментированные каналы для того, чтобы привлечь на них разную аудиторию и впоследствии транслировать разную рекламу. Тенденции развития телерекламы идут вверх, а вместе с ними популяризируется и профессия рекламиста.

#### **Библиографический список**

1. *Синяева И. М., Жильцова О. Н., Жильцов Д. А.* Основы рекламы: учебник и практикум для СПО – М.: Юрайт, 2017. – 552 с.
2. Электронная энциклопедия: <https://ru.wikipedia.org/wiki/>

УДК 94 (235.123)

**М. В. Слепов**

студент кафедры истории и философии.

**Т. М. Смирнова**

доктор ист. наук, профессор – научный руководитель.

**РЕГИОН НАГОРНЫЙ КАРАБАХ ДО НОВЕЙШЕГО ВРЕМЕНИ: ИСТОРИЧЕСКАЯ СПРАВКА**

Нагорный Карабах – закавказский регион на хребтах юга Малого Кавказского хребта, а именно с северо-востока Армянского нагорья, восточнее озера Севан, в горной местности междуречья Куры (правый берег) и Аракса. Со II в. до н.э. эта территория под названием Арцах входила в состав государства Великая Армения в качестве одной из провинций. Как часть Великой Армении, ее упоминают и другие античные авторы I в. до н.э. – I в.н.э. (Страбон, Птолемей, Плиний Старший, Дион Кассий, Плутарх) [1]. В «Географии» Страбона она фигурирует как Орхистена [2, с. 498]. Наименование Карабах в исторических первоисточниках впервые фиксируется с XIV в. в сочинении «Грузинского хронографа» и у персидского историка Хамдаллаха Казвини [3]. Само название Карабах происходит от тюркского «кара» (здесь: «обильный») и от персидского слова «баг» (сад).

На левобережье Куры в I в. до н.э. возникло Албанское царство. В первых веках нашей эры оба государства, границей между которыми была р. Кура, находились под властью династии Аршакидов, поставленной здесь Персией. В 387–428 гг. Армения была разделена между Сасанидской Персией и Римской империей, и Арцах стал частью Албанского царства. В период долгого нахождения в составе Армении регион был арменизирован, с IV в. здесь распространялось христианство, а с V в. стал использоваться созданный Месропом Маштоцем армянский алфавит. В 469 г. произошло падение Албанского царства, которое стало новой персидской провинцией (марзпанство) под названием Кавказская Албания (арм. Агванк, араб. Арран).

В VII–IX вв. полиэтничная Албания находилась под властью Михранидов – арменизированной династии иранского происхождения. Последние были вассалами сначала Сасанидов, затем Арабского халифата. В начале IX в. на территории Нагорного Карабаха образовалось армянское феодальное княжество (меликство) Хачен (от арм. хач – крест). К концу IX в. халифат ослабел и стал утрачивать власть в Закавказье. В этот период к западу от Хачена возникло Армянское царство Багратидов, и в X в. хаченские мелики превратились в вассалов нового царства. Византийский император Константин Багрянородный (X в.) писал о Хаченском княжестве, которое находилось в составе Армении. Но Багратиды в середине XI в. были вынуждены подчиниться Византии, а затем стали легкой добычей турок-сельджуков. Во второй половине XII в. армяно-грузинская армия нанесла решающее поражение сельджукам, и в Нагорном Карабахе было восстановлено Хаченское княжество во главе с армянскими владетелями, которые теперь стали вассалами грузинских царей. Хачен стал одним из центров армянской культуры и политической жизни. Хаченским князьям удалось поладить с монголами и спасти Карабах от разграбления (XIII–XIV вв.), но в конце XIV – начале XV вв. Закавказье подверглось разрушительным набегам полчищ Тимура. В результате Армения XV в. попала во власть туркменских династий, а в XVI в. – персидской династии Сефевидов. Карабах стал одной из персидских провинций (бегларбекство), однако представители хаченской династии сохраняли титул меликов в XVI–XVIII в. в нескольких мелких княжествах Нагорного Карабаха (Хачен, Дизак Варанда, Джабрерд, Гюлистан). Вместе эти пять меликств (араб. «Хамса» – пятерка) составляли силу, с которой приходилось считаться соседям, но борьба за власть в одном из них привела к междоусобице. В нее с выгодой для себя вмешалось соседнее кочевое племя сарыджалы, и в середине XVIII в. власть в Карабахе досталась тюркскому хану. Тогда возникло Шушинско-Карабахское ханство, и карабахские плоскогорья были включены в систему тюркского яйлажного скотоводства. Произошло разделение территории Арцаха-Хачена на собственно Нагорный Карабах, населенный армянами, и равнинные территории, населенные турками-кочевниками [4, с. 198–199].

Ситуация вынуждала армянских меликов искать союза с Россией, но надежды на Персидский поход Петра I (1722–1723 гг.) не оправдались. Однако в Российской империи были виды на присоединение Закавказья, и государственные чиновники советовали Екатерине II образовать Армянское царство с центром в Карабахе. Карабахский хан принимает превентивные меры – репрессии против меликов, разорение страны. Результатом стала депопуляция Карабаха в конце XVIII в., из-за массового бегства армян состав населения резко изменился. Курдское и тюркское население с равнин получили доступ к горным районам, впервые стали заселять Шушу. На рубеже XVIII–XIX вв. тюркское население на короткий период численно значительно возобладало над армянским [4, с. 200].

В ходе русско-персидской войны 1804–1813 г. Карабахское ханство было занято русскими войсками и взято в российское подданство по трактату 14 мая 1805 г. Формально оно было признано за Россией по российско-персидскому Гюлистанскому мирному договору 1813 г., а в 1823 г. упразднено, и его территория стала Карабахской провинцией [5, с. 20]. В результате второй русско-персидской войны (1826–1828), согласно Тюркманчайскому мирному договору (февраль 1828 г.) в состав России были переданы два ханства – Нахичеванское и Ереванское. Таким образом, к Российской империи были присоединены все восточно-армянские земли. Согласно указу Николая I, подписанному 20 марта 1828 г., эти присоединенные к России территории составили вновь образованную Армянскую область [6, с. 278]. К этому времени относится массовое возвращение армян в Карабах, и во второй половине XIX в. они снова составили там большинство [4, с. 200].

В 1840 г. в Закавказье была проведена административно-территориальная реформа, в результате которой произошло создание Каспийской и Грузино-Имеретинской губерний. Восточно-армянские территории оказались разделены между этими губерниями, причем Карабах вошел в состав Каспийской. В ходе дальнейших административно-территориальных изменений к середине XIX в. появились новые губернии: Тифлисская, Шемахинская, Кутаисская, в состав которых были включены восточно-армянские земли [7, с. 37–40]. Наконец, в 1867 г. Закавказский регион Российской империи был разделён на Тифлисскую, Бакинскую, Кутаисскую, Ереванскую и Елизаветпольскую губернии. В состав двух последних вошла Восточная Армения, а Карабах оказался в Елизаветпольской губернии [8, с. 15–16]. Такой административно-территориальный состав сохранялся до 1917 г.

#### Библиографический список

1. Новосельцев А. П. К вопросу о политической границе Армении и Кавказской Албании в античный период // Кавказ и Византия. Вып. I. Ереван, 1979. С. 10–18.
2. Страбон. География в 17 книгах. Репринтное воспроизведение текста издания 1964 г. М.: «Ладомир», 1994. Кн. XI. Часть XIV. Разд. 4.
3. Петрушевский И. П. Хамдаллах Казвини как источник по социально-экономической истории Восточного Закавказья // Известия АН СССР. 1937. № 4. С. 873–920.
4. Шнирельман В. А. *Войны памяти: мифы, идентичность и политика в Закавказье*. М.: ИКЦ «Академкнига», 2003. – 592 с.
5. Джаваншир А. О политическом существовании Карабахского ханства (с 1747 по 1805 гг.). Баку: Изд-во АН Азерб. ССР, 1961. – 104 с.
6. Собрание актов, относящихся к истории образования армянского народа. Т. I. М., 1833.
7. Кавказский календарь на 1849 год. Тифлис, 1848.
8. История армянского народа. Т. VI. Ереван: Изд-во АН Арм. ССР, 1981.

УДК 32.019.5

**В. А. Смирнова**

студент кафедры истории и философии

**Н. М. Сирота**

профессор д-р. полит. наук – научный руководитель

## АНТИГЛОБАЛИЗМ КАК ИДЕЙНО-ПОЛИТИЧЕСКОЕ ТЕЧЕНИЕ

«Антиглобализм – идейные воззрения общественных организаций, движений инициативных групп, ведущих борьбу с социальными, экономическими, политическими и экологическими последствиями глобализации в ее нынешней форме» [1, с. 195]. Это относительно молодое движение, пёстрое по своему составу, сформировалось из анархистов, пацифистов, марксистов, «зелёных», националистов и т. д. В идеологической сфере антиглобализм противостоит неолиберализму.

Движение появилось в конце XX в. и наиболее интенсивно начало развиваться в начале нулевых годов XXI в. в связи с вопросами безопасности и идентичности государств. При этом антиглобалисты не отрицают выгоды глобализации, в первую очередь, связанные с системой коммуникаций и свободного доступа к товарам и услугам, но без принципа рыночной конкуренции.

В начале XXI в. антиглобализм является влиятельным общественно-политическим движением. Оно многогранно и включает в себя широкий спектр различных групп, единых в критике глобальной гегемонии капитала, международных соглашений о свободе торговли, политических и экономических встреч и конференций, открытости границ и неограниченного приема эмигрантов и беженцев. Основные усилия антиглобалистов идут на борьбу с транснациональными компаниями, которые рассматриваются как угроза насаждения своей власти всему миру.

Идеология антиглобализма появилась в конце XX в. в Латинской Америке, где противоречия глобализации стали видны наиболее остро. Одним из главных сторонников антиглобализации был вождь Кубинской революции Фидель Кастро. На мировоззрение первых антиглобалистов повлияли демократические, левые и альтернативистские взгляды и идеи XX в. У этого движения четко прослеживаются две тенденции:

- 1) отрицание неолиберального варианта капитализма и «крайностей» свободы торговли;
- 2) поиск альтернативы существующему миропорядку.

Сторонники движения видят, что глобализация не справляется со многими проблемами современного мира, а, возможно, и усугубляет их. Благодаря процессу глобализации, все страны стали зависимы друг от друга, идет насаждение и смешение культур, что негативно отражается на обществе, как показал в своей работе «Столкновение цивилизаций» Сэмюэль Хантингтон [см.: 2].

Глобализация пронизывает все сферы жизни людей: экономическую, политическую, культурную, финансовую и т. д. Многие антиглобалисты видят во всем этом процессе некую попытку создания всемирной империи, где все зависит от каждого, с единым рынком, единым правительством и сводом законов. Одна из целей глобализации – предотвращение мировых войн, но вместо этого в различных уголках планеты происходят локальные конфликты, которые ведут к ослаблению государства как главного института.

Еще одна проблема глобализации, которая стала более заметна в наши дни, – рост национализма как побочный эффект насаждения чужой культуры, как попытка почувствовать себя индивидуальными и особенными. Массовые миграции из развивающихся стран ущемляют интересы коренного населения и снижают уровень его безопасности. Из-за более проницаемых границ и открытости рынка возрос уровень терроризма и торговли запрещенными товарами (оружие, наркотики и т. д.).

Именно поэтому главные требования антиглобалистов таковы:

- защита национальных культур от информационно-культурной экспансии, вызывающая кризис идентичности;
- гуманизация взаимоотношений между людьми, обществом и природой;



- списание долгов развивающимся и бывшим коммунистическим странам, выработка новых правил международного кредитования, запрещение выдвигать условия, направленные на ограничение суверенитета;

- замена МВФ и Всемирного банка системой региональных банков, формирующихся на демократической основе;

- вскрытие противоречий и недостатков глобализации в сфере политики и доведение сведений до мировой общественности.

Всего принято выделять 6 видов антиглобализма:

- экономический;
- финансовый;
- политический;
- информационный;
- гуманитарный;
- экологический.

В качестве альтернативы существующему миропорядку антиглобалисты выдвигают идеи «укрепления гражданского общества» и «демократии участия». Сторонники укрепления гражданского общества выступают за активное участие граждан в принятии политических решений и политических процессах, для чего общество должно быть хорошо информировано и готово к сознательному применению демократических механизмов. Сторонники «демократии участия» считают, что главными субъектами гражданского общества должны стать неправительственные антиглобалистские организации.

С 2006–2007 гг. – преддверия мирового экономического кризиса – антиглобализм переживает определённый спад, проявляющийся в разобщённости участников, отсутствии новых идей. Вместе с тем объективные предпосылки, вызвавшие к жизни этот феномен, а именно негативные последствия глобализации, сохраняются и в модифицированной форме могут проявиться в новых условиях.

Российский антиглобализм заявил о себе в ходе первой антиглобалистской конференции в 1998 г., когда движение радикальных экологов приняло участие во «Всемирном карнавале против глобализма» [3, с. 23]. Он имеет как западноевропейские, так и российские корни. С западноевропейскими его объединяет неприятие доминирования транснациональных корпораций и торгово-промышленного капитала. Часть антиглобалистов исходит исключительно из российских реалий.

К числу последователей западной философии антиглобализма относятся так называемые «новые левые», проповедующие «глобализацию в солидарности, исходя из лозунга «Другой мир возможен!»». Испытывая трудности с привлечением новых сторонников, они акцентируют внимание на критике непопулярных действий власти.

Национально-ориентированная часть антиглобалистов воспринимает глобализацию как угрозу русской культуре, традициям и суверенитету, привержена идее «особого пути» развития России. Эти взгляды привлекают внимание экономических и политических элит, чьи интересы противоречат интересам транснациональных корпораций, стремящихся к либерализации экономического пространства России. Эта часть российских антиглобалистов достаточно аморфна по своему составу и не поддаётся структуризации.

В целом российский антиглобализм можно оценивать как разнородное образование, лишённое чёткой идейно-политической позиции, слабо структурированное и не оказывающее существенного влияния на общественное мнение и политический курс страны.

### Библиографический список

1. *Сирота Н. М.* Идеология и политика: учеб. пособие для студентов вузов. М.: Аспект Пресс, 2011. – 216 с.
2. *Хантингтон С.* Столкновение цивилизаций / пер. с англ. М.: АСТ, 2003. – 603 с.
3. *Степашкин М. А.* Русская идея и экологизация против глобализма. М.: КноРус, 2005. – 140 с.

УДК 159.99

**А. В. Тамберг**

студентка кафедры информационно-сетевых технологий.

**Л. В. Кудря**

научный руководитель

### ПРОКРАСТИНАЦИЯ: ВРАГ ИЛИ НЕТ?

Рассмотрены современные взгляды на явление прокрастинации, способные радикально изменить представления о борьбе с этим явлением.

Многие философы в своих учениях поднимали столь важную для каждого человека тему как лень, и способы борьбы с ней. Древнегреческий философ Аристотель писал: «Ничто не истощает и не разрушает человека, как продолжительное физическое бездействие». Древний Китайский мыслитель Конфуций считал, что лень является одним из шести пороков, что преграждают путь человеку, который хочет добиться успеха.

Однако, понятие лень слишком обширное, его можно обсуждать огромное количество времени и использовать при этом множество теорий, вероятностей, доводов и учений. По этой причине я решила взять на рассмотрение, так называемое ответвление от классической лени, ситуативную или выборочную лень – прокрастинацию.

Прокрастинация (от англ. *Procrastination*, от лат. *procrastinatio* – задержка, откладывание) в психологии склонность к постоянному откладыванию даже важных и срочных дел, приводящая к жизненным проблемам и болезненным психологическим эффектам.

Сущность прокрастинации заключается в том, что человек, понимая всю важность и необходимость осуществления конкретной и нужной задачи (цели), игнорирует данную необходимость и занимается любыми другими задачами, осознанно избегая выполнения данного дела. Прокрастинация различна с ленью тем, что в случае лени индивидуум не хочет, что-либо делать и не беспокоится по этому поводу, а в состоянии прокрастинации – понимает всю важность и срочность, но не делает его, постоянно изобретая те или иные самооправдания. От отдыха прокрастинация отличается тем, что при отдыхе человек восполняет свои энергетические ресурсы для дальнейших действий, а при прокрастинации – ресурсы расходует, вводит себя в состояния кризиса, сравнимого с паникой, а впоследствии и с глубокой депрессией.

Во время прокрастинации человек может быть активным по отношению к другим областям своей деятельности, однако в иной стези – сразу же включать лень и придумывать множество оправданий для того, чтобы отложить и избежать скорейшего выполнения действия на наиболее крайний срок.

В ходе исследования, проведенного для американского журнала «Практикум преподавания и обучения», Кун Дж. Джао, Дениз А. Дарос-Воселес, Кэтлин М.Т. Коллинз и Энтони Дж. Онвебузи выяснили, что от 65 % до 75 % опрошенных молодых людей признавали тот факт, что они прокрастинируют, и считали, что данное действие заставляет их чувствовать себя несчастными, поэтому желали избавиться от данного феномена. [1, с. 119–138]. Проблема, очевидно, назрела, однако, насколько эффективны те решения, которые популярны сегодня? Так ли просто победить прокрастинацию, просто приказав себе не лениться?

Современный американский философ Джон Перри считает, что для решения проблемы прокрастинации «нужен более глубокий подход, нежели поверхностное философствование». В доказательство своих слов, он написал книгу под названием «Искусство прокрастинации: как правильно тянуть время, лоботрясничать и откладывать на завтра», где достаточно ясно доказал, что прокрастинация, если ее «приручить», может стать ключом для управления собственным мозгом и своими возможностями.

Так что же это – прокрастинация? Безвылазная ловушка нашего мозга или же замечательный способ для распределения времени и развития собственной многозадачности? Враг или всё же друг и союзник? Это и является предметом моего философского исследования.

Начну с того, что данный вопрос взволновал меня в силу того, что я столкнулась с ним лично, а углубившись в его изучение, поняла, что эта проблема является достаточно важной и нуждается в подробном рассмотрении. В большинстве случаев прокрастинация снижает эффективность человека фактически на сто процентов и мешает ему добиться поставленной цели, однако именно прокрастинация помогает в расстановке приоритетов для выполнения различного рода задач.

Когда я впервые столкнулась с данной проблемой, то решила действовать уже существующими подходами. Первым делом, конечно же, я начала использовать планировщики и задачки, для того, чтобы устанавливать сроки и рассчитывать время для выполнения того или иного действия. Спустя некоторое время, когда планы распределения равномерного осуществления работ летели в пропасть и сроки уже начинали поджимать, стало предельно ясно – данный метод не работает, лишняя бумажная волокита лишь занимает дополнительное время, отвлекает от поставленной цели и, самое главное, никак не помогает с устранением проблемы откладывания выполнения задачи «на потом».

Следующим шагом стал бурный самоанализ и продолжительные попытки уговорить себя при помощи логических, причинно-следственных аргументов. «Если ты выполнишь часть работы сегодня, то завтра сможешь больше отдохнуть и выполнить меньше работы или не делать ничего вообще» – данная мысль являлась самым весомым аргументом во время логического способа устранения проблемы. Однако параллельно этой мысли, как ни парадоксально, возникала иная: Почему нужно делать что-либо сегодня, если ещё есть время завтра? Сегодня я устала, а завтра будут силы для выполнения этой задачи». Конечно же, было предельно ясно, что завтра данная аргументация также будет использоваться во время противоборства мнений в моей голове, что, несомненно, приведет к коллапсу, который, как итог, доведет ситуацию до абсурда. Например, к написанию лабораторной работы за ночь до сдачи данной, когда срок был дан еще три недели тому назад.

В конечном итоге, когда эти размышления уже изжили себя, а попытки устранить прокрастинацию каждый раз проваливались, то оставался лишь один, так называемый, насильственный способ. Это было простое и банальное волевое усилие – рывок. Принцип «Всё или ничего». Долговременные разговоры и уговоры себя, которые не давали никакого эффекта, в конечном итоге превратились в насильственное принуждение себя к выполнению задач. Что очевидно для меня уже сегодня, это также ничего не дало, а повлекло за собой множество достаточно печальных последствий, таких как: апатия, депрессивные состояния, а как итог, привело к экзистенциальному кризису и некоторому моральному разложению. Все попытки заставить себя действовать, подавить в себе лень, принудить собственный мозг думать по иному, насильственно принуждать тело к активности приводят лишь к одному и тому же итогу – внутреннему сопротивлению. Чем больше вы заставляете, тем больше вы сопротивляетесь, насилуете себя и доводя себя до истерик, но феномен прокрастинации так и не исчезнет из вашего обихода. Это является очень странным, однако, достаточно банальным и очевидным противоречием. В финальном результате, становится предельно ясно, что издевательство над самим собой – это более чем просто некорректно по отношению к себе. Исходя из понимания этой простой истины, нужно действовать по-другому – использовать хитрость и обмануть сложившиеся механизмы собственного мышления. Для решения этого вопроса нужно окунуться в саму суть понятия прокрастинация и попытаться найти ответ на столь животрепещущий вопрос «Так почему же мы прокрастинируем?»

Канадский профессор психологии и доктор философии Карлтонского университета в Оттаве Тимоти Пичул, автор книги «Краткий справочник по борьбе с прокрастинацией», писал: «Префронтальная кора – это часть нашего мозга, которая отличается нас от животных и контролируется импульсом. В отличие от лимбической системы, чтобы запустить механизм и заставить выполняться команды, нам нужно подать сознательный сигнал. Лимбическая система вступает в силу самостоятельно, как только мы думаем о проблеме, и делает все, чтобы мы чувствовали себя лучше – т. е. включается прокрастинация» [2, с. 20–38].

Разъясняя его суждение, профессор Пичул свел феномен прокрастинации к конфликту двух борющихся процессов в различных зонах головного мозга: в лимбической системе и префронтальной коре.

Лимбическая система – это совокупность ряда структур головного мозга, которая находится в подсознательной зоне и отвечает за регуляцию гомеостаза организма, адаптацию его к окружающей среде, за формирование поведенческих реакций, а также активно участвует в организации мотивационных и эмоциональных реакций организма. Следовательно, лимбическую систему можно считать центром удовольствия, ведь, по своей сути, удовольствие является всплеском эмоций, а данная система отвечает за их организацию в организме. В противовес этому ставится процесс, который проявляется в префронтальной коре, которая известна как внутренний органайзер. При положительном взаимодействии лимбической системы и префронтальной коры головного мозга возникает удовольствие от решения поставленной задачи, а при их противоборстве – внутренний конфликт в механизме головного мозга. Лимбическая система борется за кратковременное удовольствие, а кора – за долгосрочную перспективу.

Основываясь на биологических факторах и на том, что человек делает вместо того, чтобы выполнять поставленную задачу, можно выделить три типа прокрастинации: вы не делаете ничего, вы делаете что-то менее важное, чем поставленная задача, а также вы делаете что-то более нужное, чем представленная цель. При первом «пассивном» типе прокрастинации личность человека и механизм его головного мозга вступают в активный конфликт, из-за чего, как итог, персона испытывает стресс, непроизвольную усталость и апатию. При объединении второго и третьего типов «активной» прокрастинации, человек в большей или в меньшей степени испытывает удовольствие и самоудовлетворение от выполнения действий, направленных на отсрочку решения главной поставленной задачи.

Для подтверждения полезности и важности «активной» прокрастинации стоит снова обратиться к словам профессора Стенфордского университета Джона Перри. В американской интернет-газете «Харффингтон Пост» он писал: «Оставить выполнение работы на последний момент позволяет сделать работу всего-навсего хорошо. В 99 % случаев просто хорошо выполненная работа – это все, что от нас требуется» [3, с. 1] Его суждения полностью можно подтвердить широко известным фактом: большинство прокрастинаторов – перфекционисты, которые боятся сделать ошибку в выполнении поставленной задачи и греются лишь об идеальном выполнении своих целей. Для них откладывание становится полезным, ибо в самом конце можно сфокусировать всё свое внимание и бросить все силы для осуществления проекта. Так же «полезная» прокрастинация нужна для того, чтобы расставить приоритеты в выполнении тех или иных действий. Если мы не делаем что-то ненужное, не осуществляем то, что не имеет особого значения, тогда данное дело просто забывается в сумасшедшей гонке нашей действительности, тем самым оберегая себя от ненужной работы и сохраняя силы и время.

Как же, в конечном итоге, полностью подчинить прокрастинацию и направить ее в мирное русло – во благо самому себе, чтобы успевать делать всё, но при этом, не пытаясь победить привычку «откладывать на потом»? Решение предполагается такое же комплексное, как и сама проблема.

Если проанализировать множество исследований различных писателей, психологов и философов, они дают достаточно предметов для размышлений, что, в свою очередь, не только помогает лучше понять себя, но и создать свой метод взаимодействия с собственной прокрастинацией. Я взяла за основу теорию Джона Перри об упорядоченной прокрастинации, советы американского писателя-реалиста Раймона Торнтона Чендлера, а также использовала опыт из собственной жизни в попытках «договориться» с этим феноменом.

Одними из самых важных моментов в деятельности прокрастинатора являются подготовка к выполнению поставленной цели и, как бы странно это не звучало, начало самого процесса прокрастинирования. Если составить список дел, которые все, по своей сути, будут являться важными, однако дело, дедлайн которого находится ближе всего, поставить на менее значимую позицию, можно тем самым, обмануть себя и свой мозг. Отлынивая от одного дела и не имея возможности делать что-либо другое (ваш план будет являться списком разрешенных дел, иные действия стоит пресекать), вам становится банально скучно, и вы можете решить начать делать то самое дело, которое вам, на самом деле, нужнее и важнее всего. А после того, как старт положен, под предлогом того, что в рейтинге нуж-

ных для цели действий, ваш «ход» будет стоять не на первом месте (не будет являться действием первой необходимости), будет намного проще продолжить. Как итог, вы сможете закончить данное дело и успеть всё во время без особо сильного стресса и чрезмерной растраты нервов, но по-прежнему откладывая «на потом» какую-то другую важную цель. Обманув свою лимбическую систему, вы, не насилуя своё тело, легко сможете сделать нужное вам дело, просто выставив для себя его как недостаточно важное на текущий момент.

В этом комплексном методе, важно следовать трём основным правилам:

1. составить список важных дел и распределить их по степени важности и срокам;
2. ограничить количество действий, которые вы можете делать во время своих приступов лени;
3. просто начать, то есть подключить свой волевой ресурс на момент старта задуманного дела.

Такой особый стиль выполнения задач помогает успеть всё вовремя, держать себя в тонусе, а также избегать лишнего стресса из-за волнения об опоздании и провале.

Из моего исследования можно сделать вывод, что взгляд на прокрастинацию, как на человеческую слабость, достаточно неверен. Прокрастинация – часть общей системы нашего мышления и принятия решений. Многие современные философы, «страдающие» от воздействий данного феномена, пропускали его воздействие через себя, рефлексировали и искали возможные решения для увеличения собственной работоспособности. Многие из них приходили к выводу, что прокрастинация полезна, а люди, которые хотят от неё избавиться, глупы и не понимают своего счастья.

Так что же, «Прокрастинация: враг или нет»? Подводя итог, могу сказать однозначное и категоричное «нет». Возможно, эта, поначалу, кажущаяся слабость является нашим эволюционным преимуществом, которое мы не умеем использовать, потому что не понимаем его. И если лучше понять, принять, исследовать, и попробовать создать систематичное использование этого явление, наши результаты станут выше, чем даже у самых активных сегодня людей.

#### Библиографический список

1. *Jiao, Qun G., DaRos-Voseles Denise A., Collins Kathleen M. T., Anthony J. Onwuegbuzie. Academic procrastination and the performance of graduate-level cooperative groups in research methods courses. // Journal of the Scholarship of Teaching and Learning, Vol. 11, No. 1, January 2011*
2. *Pychyl, Timothy A. Solving the Procrastination Puzzle: A Concise Guide to Strategies for Change. Paperback, 2013*
3. *Perry, J. Procrastinating Tips: 9 Reasons To Slack Off // The Huffington post, 2012.*

УДК 338.462

**П. А. Тарсукова**

студентка кафедры рекламы и межкультурной коммуникации

**А. Е. Гаврилова**

доцент, канд. экон. наук – научный руководитель

## ОСОБЕННОСТИ РЕКЛАМНОГО ПРОДВИЖЕНИЯ В ИНДУСТРИИ МОДЫ

Современная индустрия моды претерпела значительные изменения не только в особенностях функционирования и распространения модных стандартов в обществе, но также в характере воздействия на потенциального потребителя. Индустрия моды – это бизнес, основной целью которого является, сбыт готовой продукции и формирование лояльности потребителей. Сегодня мода вошла в новую стадию: если раньше дизайнеры просто творили одежду и аксессуары, то теперь они создают бренды.

Исторически индустрия моды поспособствовала становлению и развитию понятия «бренд». Покупателю предлагается не просто конкретное и функциональное изделие, а обязательно качественный товар, который должен быть подкреплен внушительной нематериальной оболочкой, а именно последовательностью качеств, которые делают уникальными то или иное изделие. Популярность и известность изделия – самые главные аргументы в борьбе за покупателя. Они безоговорочно способствуют появлению благоприятного впечатления и побуждают потенциального клиента к покупке. мода – это не только подсказка покупателю, но и яркая индивидуальность того, кто создает модное изделие, его продвигает и продает. У fashion – товаров существует собственная аудитория почитателей и последователей, поэтому мода – это сочетание индивидуальностей тех, кто выбирает и приобретает. Именно в fashion-индустрии созданы самые сильные бренды, превратившие имена и фамилии кутюрье и названия фирм в символы эпохи, создающие неповторимые стиль и ауру.

Бренд сочетает фирменное название и торговый знак. Его важным компонентом выступают определенные характеристики, включающие такие понятия, как ассоциация, отношение, осведомленность, репутация, приверженность и предпочтение. Эти характеристики не являются благоприятными, их создают в процессе серьезной и дорогостоящей коммуникационной деятельности.

мода – очень сложная сфера для рекламы и не все способы продвижения в ней работают. На примере бренда *Dolce & Gabbana* я расскажу о специфике рекламы модных домов. Комбинированный словесно-графический товарный знак в виде двух фамилий (по именам основателей марки – *Stefano Gabbana u Domenico Dolce*), несущий определенную ассоциативную и эмоциональную нагрузку. *Dolce & Gabbana* – это знаменитые скандальные коллекции, звездные показы и всегда актуальные аксессуары для женщин. Для слабой половины человечества это не просто модный бренд, но еще и ручная работа, точность кроя, эксклюзивность – т. е. торговая марка, имеющая высокие характеристики. На самом деле характеристики имеет продукция, производимая под торговой маркой, но в сознании они приписываются самой марке (бренду).

Ежегодно модный бренд *D&G* выпускает порядка 30 новых коллекций, тем самым подтверждая свою популярность и востребованность. После презентации поступают заказы более чем от 500 магазинов из разных стран и это не удивительно, потому что группа дизайнеров работает над характерным кроем и цветовой палитрой будущей одежды бренда. На сегодняшний день у *Dolce & Gabbana* существует несколько способов продвижения новых товаров. Каждые полгода в четырех мировых центрах моды – Лондоне, Милане, Нью-Йорке и Париже, проходят fashion-показы, где дизайнеры представляют свои новые коллекции. На эти показы, как правило, приглашают выдающихся дизайнеров, редакторов модных журналов, знаменитостей и прессу. Ни для кого не секрет, что на подобные мероприятия нельзя попасть без персонального приглашения. Для обычных любителей модных шоу устраивают fashion-показы различных домов моды, на которые может попасть любой желающий по предварительной записи. Таким образом, получается, что презентация новой коллекции на показе – один из самых эффективных способов привлечь покупателей, а также познакомить публику с

тем, что вдохновляет на создание таких образов. Подобные показы, не что иное, как верно выстроенное психологическое воздействие, которое побуждает к покупке. На посетителей влияет всё, начиная от запахов и заканчивая самой одеждой. Еще одно популярное продвижение в индустрии моды – это СМИ, а именно: журналы, социальные сети и телевидение. На сегодняшний день журналы и телевидение теряют свои позиции, а социальные сети наоборот укрепляются в этой сфере. Активнее всего сейчас развивается частная реклама в сети Instagram. Пользователи выкладывают на своей странице публикации и пишут под ними текст, чтобы привлечь внимание. D&G активно использует такой способ рекламы, и он отлично работает, так как количество подписчиков на публичной странице более 13 миллионов. Аудитория людей самая разная, начиная от обычной молодежи, которая следит за тенденциями моды, заканчивая потенциальными покупателями – звездами мирового масштаба. Самое главное отличие от всех остальных способов продвижения в том, что промо-ролики и публикации может посмотреть любой желающий. Dolce & Gabbana представляет премиум видео, где запечатлена ручная работа мастера, а далее адреса магазинов, где можно приобрести эксклюзивный аксессуар ручной работы, публикует креативные фотографии и промо-ролики, которые тоже запоминаются аудитории. Важно, что создатели аккаунта не преследуют такую цель, чтобы все люди, подписанные на страницу, купили рекламируемый товар, а в том, чтобы у посетителя страницы формировались позитивные ассоциации с брендом, подобное восприятие и формирует имидж компании.

Известность бренда помогает покупателю узнать модный товар, получить информацию о производителе, продавце и качестве. С его помощью потребителям легко могут узнать товар по прежним покупкам, совершить очередные или рекомендовать его другим покупателям. Помимо утилитарных свойств, бренд способен на большее – он может дать постоянные рекомендации покупателям. Характерным показателем эффективности брендинга является частота осуществления повторных покупок, которые должны рассматриваться не столько как покупки по инерции, сколько как выражение лояльности к ТМ, магазину, продавцу. Большую помощь в этом может оказать сильный и конкурентоспособный бренд. Его отличительными особенностями являются репутация и признание, создаваемые покупателями.

В заключении можно сделать вывод о том, что Признание формируется не только за счет безупречного качества товара и классного сервиса, но и за счет значительного влияния эмоциональной составляющей взаимоотношений бренд-потребитель. Здесь большую роль играют всевозможные легенды и мифы о его создателях, известных потребителях, престижности обладания. Многим клиентам импонирует приобретение модного товара, популярного среди известных лиц, тех, кто формирует общественное мнение, кто является носителем самого понятия «мода», и в известной степени участвует в ее формировании. Необходимо уделять внимание рекламе и продвижению продаж (sales promotion), способствующих поддержанию контакта между магазином и покупателями – приверженцами конкретного бренда. Лидеры индустрии моды активно осваивают в этих целях возможности интернета, создавая свои сайты, публичные страницы в социальных сетях, позволяющие постоянно подпитывать потребителя информацией о ценах на модные товары, часах работы магазина, новых поступлениях и тенденциях. Имиджевая реклама модных центров и товаров использует вербальные и визуальные инструменты, устойчивые образы, содействует формированию у потребителей определенных положительных ожиданий относительно предстоящего шопинга [1].

#### Библиографический список

1. Архангельская А.С., Мезина Л.Г. Интегрированные маркетинговые коммуникации / М.: ИЦ РИОР, НИЦ ИНФРА-М, 2016. – 171 с.

811.135.1

**И. А. Тимофеев**

магистрант кафедры иностранных языков

**М. А. Чиханова**

канд. филол. наук, доц. – научный руководитель

### **ВЛИЯНИЕ ПРОЦЕССА РЕРОМАНИЗАЦИИ НА СОВРЕМЕННЫЙ ЛЕКСИЧЕСКИЙ СЛОВАРЬ РУМЫНСКОГО ЯЗЫКА**

После ухода римлян в III в. на территории Румынии предположительно осталось население, говорящее на латыни с элементами гето-дакийских влияний. Очень трудно объяснить, как на протяжении более 1500 лет местное население смогло сохранить свой язык столь близким к латыни. Нужно понимать, что это не были 1500 спокойных лет существования народа в государстве с очерченными границами и возможностями эффективно сохранять, распространять и популяризовать свой язык.

Почти сразу после ухода римлян территория северной части Балканского полуострова стала перевалочным пунктом для мигрирующих племен во время Великого переселения народов. Готы, гепиды, куманы, гунны, авары, славяне – лишь некоторые народы, которые на разные временные периоды оседали на земле румын. Все эти народы были носителями языков, входивших в разные языковые группы. Факт сохранения румынского языка в таких условиях можно объяснить тем, что большинство народов не собиралось оставаться на территории надолго и, как следствие, ассимилироваться с местным населением.

Славяне, однако, решили остановиться именно здесь и расселились вокруг ареала обитания румын, в основном, к югу от Дуная. С тех пор румынский язык развивался в условиях постоянного влияния славян. Два народа сосуществовали мирно, вели общий быт, что больше было на пользу не столь многочисленным румынам, сумевшим сохранить свою идентичность [1].

В 11 в. рядом с румынами поселились венгры. Интересы народов столкнулись в Трансильвании, из-за чего история отношений этих народов более драматична, чем в случае со славянами. Ситуация усугублялась тем, что венгры, а позже и немцы становились более привилегированной частью населения Трансильвании, чем румыны, для которых эта земля была домом. Для развития румынского языка такие стесненные условия жизни народа-носителя также не могли пройти бесследно [2].

В Средневековье румыны испытали еще одно сильнейшее вмешательство в свою жизнь. Произошло это с приходом осман на южный берег Дуная. Как и другие народы Балкан, румыны попали под влияние турок. Они обязались выплачивать дань и помогать султану в его внешней политике. К счастью для румын, турки не стремились навязать румынам свою религию, язык, культуру, что в очередной раз спасло румынский язык от уничтожения. Однако нельзя отрицать, что след турок в румынском языке все же внушителен [4].

Таким образом, примерно 15 веков румыны существовали в условиях изоляции от остального романского мира, окруженные со всех сторон народами различных языковых групп. Усугублялось положение языка и зависимым положением румын от некоторых из этих народов. Язык сохранил свою романскую принадлежность, но, конечно, испытал существенное лексическое влияние языков нероманских групп.

К началу 19 в. румыны стали регулярно бороться за независимость и создание своего государства. Немалое значение в этой борьбе имело осознание румынами своего происхождения родства с народами Западной Европы. Это обусловило сближение с Францией и, когда Румыния стала самостоятельным государством, ее политическая и социальная элита стала интенсивно учить романские языки, в частности французский и итальянский. Эти люди, являясь умеющей писать и знающей языки интеллигенцией, стали умышленно перетягивать слова латинского происхождения из других романских языков в румынский, тем самым делая его более романским по его лексическому составу. Рероманизация – это скорее искусственный процесс. Романские слова умышленно внедрялись в румынский язык.



Часто в языке уже присутствовали синонимы свежих заимствований, происходящие из других, как правило, славянских языков [3]. Рассмотрим некоторые пары синонимов, где одно слово является романализмом, а второе славянизмом:

timp – vreme (время)	daună – pagubă (ущерб)
secol – veac (век)	apetit – poftă (апетит)
jale – tristețe (печаль)	narațiune – poveste (рассказ)
întuneric – beznă (тьма)	pulbere – praf (пыль)
maladie – boală (болезнь)	amic – prieten (друг)
blând – blajin (добродушный)	pericol – primejdie (опасность)
efort – caznă (усилие)	paradis – rai (рай)
orologii – ceas (часы)	vârstă – etate (возраст)
oaste – ceată (толпа)	sclav – rob (раб)
față – chip (лицо, образ)	liber – slobod (свободный)
colină – deal (холм)	servitor – slugă (слуга)
obține – dobândi (получить)	secret – taină (секрет, тайна)
amor – iubire, dragoste (любовь)	corp – trup (тело)
spirit – duh (дух)	aer – văzduh (воздух)
voce – glas (голос)	pantaloni – nădrați (штаны)
preocupare – grijă (забота)	culpă – vină (вина)
aliment – hrană (пища)	flag – steag (флаг)
infern – iad (ад)	medic – vraci (доктор)
sacrificiu – jertfă (жертва)	magie – vrajă (магия, волшебство)
medicament – leac (лекарство)	sabie – spadă (меч)
orgolios – mândru (гордый)	orizont – zare (горизонт)
șperanță – nădejde (надежда)	picior – crac (нога)
soție – nevastă (жена)	vers – stih (стих)
necesitate – nevoie (нужда)	

Стало интересно узнать, насколько сильное влияние оказали романские заимствования на румынский язык, не вытеснили ли они слова славянского происхождения. Для этого мы произвели опрос носителей.

Vasile Rus (Трансильвания): «пожалуй, славянские слова имеют поэтический окрас, этому много доказательств. Что касается их использования, бывает по-разному. Pantaloni, а не nădrați это 100%. А вот слово часы в 99% ceas, orologii звучит устаревшим. Sabie, vârstă, vină выигрывают у своих синонимов. Vraci, на в ряд ли, doctor или medic звучит уместнее».

Francesca Doriani (Трансильвания): «латинские слова в настоящее время используют чаще. Славянизмы, встречающиеся в письменных текстах, кажутся более древними. Точно не стоит употреблять некоторые славянизмы в устной речи, например, nădrați, slobod, говорить văzduh вместо aer, vraci вместо doctor».

Dana Liulică (Бессарабия): «Некоторые слова кажутся архаизмами: vraci, stih. Crac можно встретить разве что в разговоре с портным, они очень редко используются. Nădrați, думаю, никто не использует это слово».

Iulia Porușniuc (Молдова): «Между veas и secol точно выберу второе. Первое – архаизм, старики иногда используют. И voce, и glas используются достаточно равноправно. Я предпочитаю voce. А вот между graf и pulbere я скорее выберу славянское graf, оно используется более часто. Prieten и amic, на мой взгляд, абсолютно равны. Trup и corp тоже».

Cristina Ciocârlan (Олтения) дает нам наиболее подробный анализ: «из beznă и întuneric выбираем второе, использование второго варианта дает нам эмфазу, когда качество проявляется особенно сильно. Boală в разговорной речи используется чаще, чем maladie, латинизм используется больше в медицинских текстах. Славянизм ceas используется часто, но больше в значении наручных часов или

интервала в 60 мин, для разговора о времени чаще используется *oară*. И *seară*, и латинской *oaste* являются синонимами, но оба не особо используются, мы чаще используем слово *armată* в том же значении. *Față* используется чаще, чем *chip*, у второго слова ярко-выраженный поэтический окрас. *Picior*, но не *scas*, второе слово колоквиально, а часто бывает пейоративом. Только в портном деле оно может использоваться без оттенка. *Deal* чаще используется в разговорной речи, чем латинское *colină*. *Dobândi* и *obține* равны. *Dragoste* и *lubire* (оба славянизмы) побеждают латинское *amor*, которое имеет сильнейший эмпатический окрас. *Spirit* используется чаще, чем *duh*, кроме устойчивого *Sfântul Duh* (Святой Дух). Латинское *voce* используется чаще, чем *glas*. *Grijă* и *preocupare* равны, также как *hrană* и *aliment*. *Iad* используется на церковных службах и в религиозных текстах, но в ежедневной жизни мы используем *infern*. *Jale* более драматичное слово, чем латинское *tristețe*. *Leac* – *medicament* равны, *mândru* – *orgolios*, *nădejde* – *speranță*, *ragună* – *daună*, *nevoie* – *necesitate* тоже равны. *Nevastă* и *soție* одинаково часто употребляются для обозначения жены. *Praf* побеждает *pulbere*, а *slav* чаще употребляемо, чем *rob*. *Prieten* – *amic*, *primejdie* – *pericol* снова равнозначны. *Liber*, но не *slobod*, второе используют в Республике Молдова. *Steag* и *drapel* равны. *Secret* используется чаще, чем *taină*, *corp* чаще, чем *trup*. *Culpă* – термин обозначающий юридическую вину, в остальных случаях используют славянское слово *vină*. Также латинское *etate* используется при более высокопарном общении, а в обиходе обычно говорят *vârsta*».

Из мнения опрошенных можно сделать вывод, что термины, пришедшие в язык в процессе романизации, примерно в половине случаев вытеснили славянизмы, стали чаще использоваться в разговорной речи. Примерно в четверти случаев славянизм сохранил большую употребимость, еще примерно в таком же количестве пар слова стали равнозначными. Мы увидели, что мнения людей о рассмотренных парах слов, в целом, совпадают. Возникшие несущественные расхождения тоже важны для нашего исследования. Они дают определенные основания сделать вывод о том, что общие оттенки слов носители чувствуют одинаково, но в редких исключениях возникают персональные ассоциации в восприятии слов.

Вытесненные на второй план латинизмы чаще всего используются в научных и специальных сферах, а вытесненные славянизмы приобрели поэтический окрас и эмфазу.

На наш взгляд, романизация, хоть и не была полностью естественным процессом, не должна оцениваться негативно. Так или иначе, она расширила лексические и стилистические возможности языка, увеличила синонимический ряд некоторых понятий.

#### Библиографический список

1. *Опряну К.* Северо-Дунайские земли провинции Дакия в период зарождения румынского языка, 2004.
2. *Niculescu A.* Contacte lingvistice și culturale româno-magiare, 2006.
3. *Oprea H.* Relatinizarea limbii române. Privire generală: accepții, delimitări, aspecte, 2011, 332 p.
4. *Salineanu L.* Influența orientă asupra limbii și culturii române, 1900.

УДК 811.135.1

**И. А. Тимофеев**

магистрант кафедры иностранных языков

**М. А. Чиханова**

канд. филол. наук, доц. – научный руководитель

**ОСНОВНЫЕ ИСТОЧНИКИ ЛЕКСИЧЕСКИХ ЗАИМСТВОВАНИЙ В РУМЫНСКОМ ЯЗЫКЕ**

Румынский язык является, пожалуй, самым необычным романским языком. Территория, на которой он формировался, была на протяжении долгих веков изолирована от остального романоязычного сообщества. Через север Балканского полуострова проходили многие народы, это место часто становилось полем сражений между крупными европейскими державами. Язык местного населения испытывал влияние самых различных языков, но практически чудесным образом смог сохранить огромное количество латинских слов и, таким образом, не был полностью изменен.

Многие языки оказали свое влияние на лексический состав современного румынского языка, и сейчас мы посмотрим на наиболее значительные ряды заимствований.

Самый большой пласт заимствований в румынский язык пришел из славянских языков. Это объяснимо, ведь начиная с 6 в., когда славяне пришли на Балканы, и до нашего времени, румыны были окружены славянами со всех сторон. Именно из-за миграции славян в раннем средневековье румынский народ был обособлен от других латиноязычных народов. Тесное сосуществование со славянскими народами, а потом и странами привело к тому, что заимствования из языков славян приобрели постоянный характер. Уже в раннем средневековье были заимствованы слова, связанные, например, с бытом *scovardă* (сковорода), *daltă* (долото), *mătură* (метла), а в особенности с сельскохозяйственной деятельностью: *brazdă* (борозда), *pleavă* (кожух от зерен), *ogor* (огород), *snop* (сноп), *stog* (стог), *sobilă* (опора из бревен), *plug* (плуг), *socină* (свинарник), *gâscă* (гусь). Начиная с 10 века, слова стали заимствоваться уже из конкретных славянских языков (сербского, болгарского). Славяне принесли православие на Балканский полуостров. Румыны приняли православие, что также принесло целый ряд заимствований из славянского языка, связанных с основными понятиями православной религии: *lad* (ад), *blagoslovire* (благословение), *colindă* (колядки), *Hristos* (Христос), *icoană* (икона), *liturghie* (литургия), *poră* (поп), *praznic* (прием пищи в храме), *rai* (рай), *troiță* (троица), *utrenie* (утренняя служба), *vesetie* (вечерняя служба). Славянские заимствования вошли в ту часть лексического состава, которая имеет отношение к социально-административному устройству: *bejenie* (бегство/бег), *boier* (боярин), *diac* (писец), *grădinar* (садовник), *jurân* (высокое должностное лицо), *slugă* (слуга), *stăpân* (хозяин), *voievod* (воевода), *vraci* (лекарь), *zidar* (строитель), *nevastă* (жена). В 15–18 в. румыны заимствовали слова из польского и украинского языков. Это были не только слова, связанные с бытом, но и промышленные термины: *chiolbăși* (стальная деталь), *chirovnic* (нефтедобытчик), *soțușă* (инструмент для изъятия деталей), *geală* (инструмент для бурения), *sabanos* (мясное блюдо), *berbant* (легкомысленный человек), *fraier* (глупец), *țarțer* (специалист по обтяжке мебели), *hatman* (гетман), *sleahță* (дворяне), *polonic* (половник), *povidlă* (повидло), *hopn* (дымоход), *drâmbă* (музыкальный инструмент), *sațaveică* (кацавейка), *ciubotă* (сапог), *buhai* (бык), *hrib* (боровик), *rostropască* (чистотел), *borș* (борщ). В 19 в. территория румын попала в сферу интересов Российской Империи. Приведем перечень слов, заимствованных в тот период: *balalaică* (балалайка), *izbă* (изба), *stea* (степь), *taiga* (тайга), *tundră* (тундра), *troică* (тройка), *ucaz* (указ), *cazon* (казенный), *pojarinic* (пожарник), *polcovnic* (полковник), *pamesnic* (наместник). Последние славянские заимствования в румынский язык пришли в период пребывания в социалистическом лагере. Это такие слова как: *agregat* (арграт), *combinat* (комбинат), *cursant* (курсант), *partinic* (партийный), *bolșevic* (большевик), *colhoz* (колхоз), *culac* (кулак), *soviet* (Совет), *sputnic* (спутник), *comsomolist* (комсомол), *plan cincinal* (пятилетка) [1].

Вторым значимым течением в румынском языке являются заимствования из венгерского. Венгры пришли на север Балкан в 8–9 в., но окончательно осели рядом румынами к 11 в., заняв также и

часть Трансильвании, где большинство населения составляли румыны. Именно через трансильванских румын в язык проникали слова венгерского происхождения. Сосуществование двух народов было всегда напряженным из-за оспаривания права на господство в Трансильвании, однако как бы сложна не была политическая составляющая в жизни румын и венгров, нужно признать, что языки оказали друг на друга сильное влияние. Многие слова, имеющие венгерское происхождение относятся непосредственно к политике, феодальному и административному устройству, что подтверждает наличие давних территориальных притязаний друг к другу: *aprod* (смотритель двора), *bir* (повинность), *birău* (сельский управитель), *ban* (правитель региона), *hotar* (граница), *meşter* (мастер), *rârgar* (член городского совета), *rârcălab* (представитель префектуры), *tist* (чиновник), *vamă* (таможня), *dijmă* (десятина в пользу феодала), *iobaş* (зависимый крестьянин), *megieş* (свободный крестьянин), *răzeş* (свободный общинный крестьянин). Частые военные конфликты обусловили общность некоторых военных терминов: *cătană* (солдат австро-венгерской армии), *haiduc* (венгерский пехотинец), *ruşcă* (ружье), *ruşcaş* (стрелок), *hotnog* (командир), *husar* (солдат венгерской кавалерии). Однако простые венгры и румыны часто сосуществовали мирно, вели совместный быт и сельское хозяйство, поэтому присутствуют заимствования, обозначающие понятия из ежедневной жизни народов: *imaş* (настбище), *locaş* (жилье), *sălaş* (шалаш), *heleştau* (пруд для рыбной ловли), *mălai* (кукурузная крупа), *plăcintă* (пирог) [2].

Третьим крупным источником заимствований в румынском языке является турецкий язык. Османское господство на Балканском полуострове привело к тому, что достаточно продолжительное время проживавшие здесь народы не знали независимости. До территорий румынских княжеств турки добрались в 14–15 в. и покинули земли румын только в последней трети 19 века. На протяжении примерно 500 лет румыны испытывали сильное давление со стороны осман, и, несмотря на то, что последние не стремились присоединить румынские княжества или навязать местному населению свои обычаи и религию, румыны все же вынуждены были платить огромное количество самых разных сборов и податей. Румынские князья регулярно ездили в Стамбул с дарами для султана, чтобы их назначили наместниками на своей земле. Все это обусловило специфику заимствований из турецкого языка. Очень много слов турецкого происхождения выражают товарно-денежные отношения, названия всевозможных финансовых операций, повинностей, платежей: *amanet* (залог), *cheret* (услуга), *chiosc* (кусок), *chirie* (рента), *chilipir* (удачная сделка), *dugheană* (рынок), *tarabă* (прилавок), *chiul* (невыполнение обязательств), *cântar* (весы), *hazna* (казна). Господство турок принесло в язык целый ряд слов из таких семантических полей, как неприятности, оскорбления и проклятья: *belea* (неприятность), *dandana* (происшествие), *derbedeu* (неудачник), *haimana* (растяпа), *hal* (бедственное положение), *moffangiu* (несерьезный человек). Впрочем, турки также принесли в румынский быт и язык вещи, невиданные в Европе ранее. Это продукты и предметы быта арабских стран: *sapot* (длинное одеяние), *cataif* (пурожное с ремом), *catifea* (бархат), *chebar* (кебаб), *farfurie* (фарфор), *fistic* (фисташка), *halat* (халат), *harbuz* (арбуз), *lulea* (курительная трубка), *macara* (подъемный кран), *magiun* (джем), *tutun* (табак) [3].

Таким образом, румынский язык испытал сильное влияние со стороны соседних стран и их языков. Все эти заимствования обусловлены историческими событиями, типом отношений между румынами и народами соседних стран. Каждый из языков приносил в румынский язык не случайные слова, а тематические пласты слов. Изучение этих заимствований помогает нам лучше представлять исторические и лингвистические процессы, происходившие в регионе обитания румын.

### Библиографический список

1. Morar A. Influența slavă asupra limbii române, 2002.
2. Niculescu A. Contacte lingvistice și culturale româno-magiare, 2006.
3. Salineanu L. Influența orientală asupra limbii și culturii române, 1900.

УДК 629.735.33

**В. В. Титова**

студентка кафедры рекламы и современных коммуникаций

**М. Б. Капелюш**

ст. препод. – научный руководитель

### ПРАВОВОЕ И ЭТИЧЕСКОЕ РЕГУЛИРОВАНИЕ В РЕКЛАМЕ.

В Российской Федерации все виды рекламы (такие как коммерческая, социальная, политическая и др.) регулируются различным количеством законов. Эти законы должны поддерживать порядок и служить фильтром для информации, должны регулировать ее подачу. По факту же рекламная деятельность преследует две полностью противоположные тенденции: первая – это получение выгоды, и совершенная другая – это соблюдение все законов, которая по сути должна быть основной.

Но по факту все совершенно иначе. До 1991 г. государственно-правовое воздействие на рекламу в нашей стране полностью отсутствовало. Первым шагом стал Закон РСФСР О конкуренции и ограничении монополистической деятельности на товарных рынках 90-х годов, который ввел запрет на некорректные сравнения в рекламе, расценив их как одну из форм недобросовестной конкуренции. Основы законодательства РФ об охране здоровья граждан в 1993 г. ввели запреты на рекламу алкогольных напитков и табака, пропаганду неразрешенных методов лечения и лекарственных средств.

Однако все эти Законы не предусматривали действенного механизма применения содержащихся в них запретов. Не было создано и системы государственного контроля за рекламной деятельностью, принуждения к соблюдению и исполнению правовых норм. Особое значение имел Указ Президента РФ О защите потребителей от недобросовестной рекламы. Это был первый акт столь высокого уровня, специально посвященный рекламе. Он был вызван развернувшейся к тому времени оглушительной кампанией многочисленных финансовых и страховых структур типа АО «МММ». Рекламодатели, провоцируя с помощью рекламы ажиотаж, для крупномасштабного привлечения денежных средств сулили гражданам и юридическим лицам сверхвысокие проценты по банковским вкладам и дивиденды по акциям при отсутствии гарантий возврата даже номинала вложенных средств.

Становление правовой основы отношений в сфере рекламы завершилось только с принятием Федерального закона о рекламе 1995 г. Этот Закон защищал от недобросовестной конкуренции. Согласно ему реклама должна быть понятна потребителю и должна быть распознаваема именно как реклама. Достижению этой цели служит введенное в Закон правило о том, что обращение внимания потребителей допускается только после предварительного сообщения об этом, например, путем пометки «на правах рекламы». Реклама не должна нарушать объектов исключительных прав, например, интеллектуальной собственности. Реклама не должна быть опасной, т.е. побуждать к насилию, агрессии, возбуждать панику, побуждать к опасным действиям, способным нанести вред здоровью физических лиц или угрожающим их безопасности. Реклама алкогольных напитков, табака и табачных изделий не должна содержать демонстрацию процессов курения и потребления алкогольных напитков, а также не должна создавать впечатление, что употребление алкоголя или курение имеет важное значение для достижения общественного, спортивного или личного успеха либо для улучшения физического или психического состояния. И на тот момент жизни нашего общества это были действенные законы. Но рекламная индустрия развивается очень активно, а законы не меняются. Возникают проблемы и с этической стороной этого вопроса. В желании привлечь внимание к своей рекламе и создать ажиотаж рекламодатели переходят всевозможные границы, также, за счет устарелости законов, ищут в них лазейки и находят.

Этическая сторона этого вопроса также должна быть как-то обозначена или это приведет к неминуемому краху систем и Законов в рекламе в РФ. Рынок масс-медиа на данный момент переполнен и обстановка накаляется. Всем угодить мы конечно не сможем, но узаконить этические нормы в рекламе это в наших силах. Это поможет не только обществу больше упираться на моральные и эти-

ческие ценности, понимать что плохо и что хорошо, но и позволит вывести Российскую рекламу на новый, международный уровень.

Законы должны обновлять с периодичностью от одного раза в год, это позволит оценить и дополнять уже существующие акты и отслеживать последние веяния и тенденции. Законы должны быть более конкретными чтобы лазейку было найти невозможно и они должны поощрять добросовестность рекламодателей. Изменения в законах должны помочь им понять, что выгоднее соответствовать всем нормам. Реклама станет дороже, но она будет сделано на более высоком уровне, она не будет однотипной, ну и наконец, рекламщики смогут придумать что-то действительно интересное, но никак не провоцирующее или шокирующее.

Буквально 1 апреля 2017 года появились новые изменения в законах о рекламе. Внесены поправки позволяющие создать наиболее благоприятные условия для производства, распространения товаров, исключения из средств массовой информации ненадлежащей рекламы и пресечения нарушений Законодательства Российской Федерации в сфере рекламы. Поправки вступят в силу 1 сентября 2017 года. Несомненно это большой шаг к усовершенствованию законов позволит изменить систему Законов о рекламе в лучшую сторону.

#### **Библиографический список**

1. Конституция Российской Федерации 1993 года.
2. Федеральный закон от 13 марта 2006 года № 38-ФЗ «О рекламе».
3. Российский рекламный кодекс (2003 год).

УДК 629.735.33

**Е. В. Тухель, В. Д. Никитина**

студентки кафедры рекламы и современных коммуникаций

**М. Б. Капелюш**

ст. преп. – научный руководитель

## ЭФФЕКТИВНОСТЬ НАРУЖНОЙ РЕКЛАМЫ И ПЕРСПЕКТИВЫ ЕЕ РАЗВИТИЯ

Клиент всегда задается вопросом: Как можно оценить эффективность наружной рекламы? И это не удивительно, ведь оценить эффективность наружной рекламы намного сложнее по сравнению с другими видами рекламы. Если обратиться в теорию, то единственный общепринятый критерий оценки эффективности наружной рекламы – это показатель GRP (Gross Rating Point), который рассчитывается из отношения общего числа людей к потоку людей, проходящих рядом с данным рекламным щитом. Так же на эффективность влияет угол поворота, по направлению или против направления движения потока людей расположен рекламный щит и т.д.

Есть еще один способ измерения эффективности наружной рекламы: по показателю OTS. Он схож с GRP, но отличается методом сбора информации. Для подсчитывания OTS проводятся социологические исследования: анкетирование, опросы, фокус-группы. Этими исследованиями занимается компания TNS, подписчиком которого является «Актив Медиа Групп».

Данные GRP и OTS невозможно сравнить, так как используется разный метод сбора информации. Еще сложнее оценить эффективность при масштабной рекламной кампании, так как используются разные каналы коммуникации. Например, данные по TV- рекламе собираются с помощью инструмента people meter, радио – через опросы, Интернет – оценивается проще остальных носителей, с помощью подсчета количества посетителей и времени пребывания на странице рекламодателя, и наружная реклама – по показателям, указанным выше.

На данный момент оценка эффективности наружной рекламы остается только экспертным мнением. В основном именно рекламодатель может определить для себя эффективность рекламы, отталкиваясь от продаж или от входящего трафика. В случае с имиджевой рекламой эффективность определить сложнее. Основная задача медиапланиера – обеспечить максимальный поток входящего трафика, а дальше его должен обработать рекламодатель.

### Ценообразование

Самые дорогие места на основных проспектах, набережных и магистралях, к примеру, участки правительственной трассы – Московский пр., Ленинский пр., Пулковское шоссе. Нужно иметь в виду, что к одному такому участку подбираются не менее 9 участков «спальных» мест. Задача медиапланиера определить нужные места для рекламодателя. В стоимости тысячи контактов (CPT) в наружной рекламе входят работы по производству материалов и медиапланирование.

### Очереди на аренду рекламных мест и рост цен

Сегодня наблюдается дефицит рекламных мест. Это связано с предписаниями города о снятии несанкционированных конструкций. Под эту формулировку могут попасть 60% носителей в городе.

По нашим данным, в послекризисный период стоимость наружной рекламы повышалась на 10–20% в год. В 2015 г. тенденция продолжится, и стоимость рекламных поверхностей вырастет примерно на 12%. Для сравнения можно привести предложения на 2015 и 2016 гг. двух операторов наружной рекламы в Санкт-Петербурге. Прайсовые цены компании «Реклама Центр» на самый распространенный формат 3x6 м.: 2015 г. – 38 тыс. руб., ставка на 2013 г. – 42 тыс. руб. Цена на тот же формат у компании «Постер» в 2015 г. составила 45 тыс. руб., заявленная цена на новый год достигает 50 тыс. руб.

На рынке наружной рекламы эксперты наблюдают ежегодное увеличение спроса со стороны крупных рекламодателей. На сегодняшний день существует очередь на аренду рекламного места. Пока есть спрос, мы наблюдаем рост цен на топовые места, некоторые бронируются на год вперед. ФЗ «О рекламе», принятый в 2007 году, предусматривает процедуру проведения торгов на аренду рекламных мест, максимальный, срок которого – 5 лет. Поэтому проведенные в этом году большие торги так же повлияли на рост цен.

### Что привлекает рекламодателей в наружной рекламе?

1. Прежде всего, наружная реклама имеет большую по сравнению с другими носителями аудиторию. Так размещая рекламу в печатном издании, мы можем быть уверены, что достигнем аудитории, определяемую концепцией издания и ее тиражом. В этом случае, наружная реклама более эффективна, так как ее аудитория меняется каждую минуту и ее характеристики очень разрознены. В то же самое время, именно неопределенность аудитории вызывает трудности при оценке эффективности.

2. Ненавязчивость наружной рекламы позволяет выработать доверие к имиджу компании иди продукта.

3. Возможность четкого таргетирования аудитории, размещая наружную рекламу в местах, где бывают потребители.

### Перспективы развития наружной рекламы

2016 г. продемонстрировал возврат к докризисным показателям в outdoor. Появление новых игроков на рынке рекламы, а также сокращение рекламного инвентаря в городе, приводит к росту спроса и ожесточению конкуренции в этом сегменте.

Наружную рекламу уже опережает Интернет-реклама. Ее инструменты позволяют точно влиять на нужные заказчику аудитории, выстраивать со своим клиентом более близкие и эффективные отношения. Размещая рекламу в Интернете, рекламодатель имеет возможность получать ясные, актуальные отчеты о количестве людей, которые совершили запланированные рекламной кампанией действия, возможность быстрого реагирования на полученные результаты также увеличивают эффективность Интернет-рекламы. Добавим в этот список интерактивную коммуникацию, достоинства геотаргетирования и самую низкую цену за один контакт на всем рынке рекламы.

Наружная реклама не будет смещена Интернет-рекламой по одной простой причине: она отвечает за поддержание имиджа компании, чего нельзя достичь только рекламой в Сети. Значимость наружной рекламы в определенных сегментах рынка по-прежнему высока: крупные ритейлеры, строительные компании. Наружная реклама работает на поддержание имиджа и запоминаемость бренда, именно поэтому крупные компании должны постоянно находиться в области видимости потребителя.

### Библиографический список

1. Головлева Е.Л. Основы рекламы. М.: ОАО «Московские учебники», 2015. – 271 с.
2. Голубков Е.П. Основы маркетинга /М.: Фин-Пресс, 2016. – 688 с.
3. Евстафьев В.А., Яссонов В.Н. Введение в медиапланирование. М.: Рой, 2016. – 260 с.
4. Котлер Ф. Маркетинг в третьем тысячелетии: Как создать, завоевать и удержать рынок / пер. с англ. В. А. Гольдича и А. И. Оганесовой. – М.: ООО «Издательство АСТ», 2015. – 272 с.
5. Котлер Ф., Амстронг Г., Сондерс Д., Вонг В. Основы маркетинга / пер. с англ. – 2-е европ. изд. – М.; СПб.: Издательский дом «Вильямс», 2015. – 944 с.
6. <http://www.cnews.ru>
7. <http://www.citforum.ru>



УДК 811.9

**Е. В. Удалова**

студент кафедры иностранных языков.

**С. Ю. Коломийцев**

кандидат философских наук – научный руководитель

## АНАЛИТИЧЕСКАЯ ФИЛОСОФИЯ. СОЗДАНИЕ ИДЕАЛЬНОГО ЯЗЫКА

Знаменитый ученый Фридрих Людвиг Готлоб Фреге очень увлекался не только логикой и математикой, но еще и философией, и лингвистикой. И именно к ним у ученого было множество вопросов. Он был убежден, что понимание природы философского знания существенным образом связано с исследованием языка, но знание это содержит множество заблуждений и ошибок. А причиной появления таких недоразумений является поверхностная грамматика, основанная на повседневном языке. Обыденный язык оперирует ненаучными понятиями и ситуативными, частными выражениями, из-за которых нередко возникают двусмысленные суждения. Такой язык не приспособлен для науки, которая призвана называть вещи своими именами и крайне однозначно отображать мир. Решением этой проблемы он видел создание идеального языка формул и символов, способного отразить объективную действительность, не зависящую ни от чего, например, от контекста. В его идеальной знаковой системе каждому слову или выражению должен соответствовать только один определенный смысл. Фреге ставил цель: четко соотнести язык и реальность, выразить все научное знание формализованным языком и свести его к логике, которую он считал подлинной теорией языка.

Фреге был не один, его идеи активно развивали Бертран Рассел и Джордж Эдвард Мур, которых по праву можно считать основоположниками аналитической философии, так как они дали стимул развитию данного направления философии и активно исследовали проблем теории познания. Бертран Рассел уделял большое внимание аналитическим способностям математики и логики. Одно из направлений его деятельности заключалось в разработке теории дескрипций и устранении недостатков естественных языков, которые заключаются в многозначности выражений и слов. Ученый указывал, что, используя слово, мы подразумеваем не то же самое, что подразумевают другие, и в связи с этим образуются парадоксы. Он предположил, что удастся избежать возникновения антиномий, если каждому объекту будет однозначно соответствовать не более одного слова [1]. Его коллега Джордж Мур сосредоточился на философском анализе значений высказываний.

Внутри аналитической философии выделяют два основных направления: создание идеального языка науки или «логический позитивизм» и анализ обыденного языка.

Идеи создания универсального языка восходят корнями к идеям создания «всеобщей математики» и «всеобщей науки». Исследованиями в этой области начали заниматься еще в античности, а в новое время наибольшую популярность получили проекты Рене Декарта и Готфрида Лейбница, который уже тогда пытался разграничить научное, философское и обыденное познания. Ученый стремился построить универсальный язык, говорить на котором означало бы считать, т. е. выразить все понятия и определения математически [2]. В XX в. вывести математическую модель реального языка пытались ученые «Венского кружка». В него входили сам основатель кружка Мориц Шлик, математик Курт Гёдель, философ Рудольф Карнап, а также Альфред Айер и Уиллард Куайн. Итогом своей работы ученые видели создание и функционирование своеобразного «алфавита человеческой мысли» [3, с. 60.], набора формальных элементарных знаков, который позволил бы свести все рассуждения к оперированию этими знаками и устранить бы барьеры разноязычной речи. При ликвидации лингвистических недоразумений из области научного знания, у философии остается исключительно критические функции.

Второе направление – анализ обыденного языка. Другое название – лингвистическая философия. Она возникла как критика языкового строительства и развивалась такими учеными как Джордж Эдвард Мур, Людвиг Витгенштейн, Гилберт Райл, Джон Остин, Джон Сёрль и другие. Людвиг Витген-

штейн хоть и был учеником Рассела, но его взгляды не разделял. Он отказался от идеи базового языка и утверждал, что обыденный язык, при правильном его использовании, подходит для описания научного знания. Он не вызывает никаких проблем в рамках живого общения и исправно функционирует, хоть и является сложным. Но не сложность языка вызывает проблемы, а то, что он работает вхолостую [4]. А проблему сложности языка можно решить путем борьбы с отдельными проблемами в терминах и с помощью детального описания и пояснения «способов употребления слов и выражений, включения слов в органически присущие им контексты человеческой коммуникации («языковые игры»), введения в качестве критерия осмысленности требования, чтобы любое употребляемое слово предполагало возможность своей антитезы, осуществления номиналистической критики тенденции к унификации различных случаев употребления слов и др. приемов» [5].

Можно привести пример одного из заблуждений, критикуемых лингвистическими философами: глагол «знать» используется для обозначения разных смыслов. «Я знаю, что это яблоня; Я знаю, что он уехал; Я знаю урок; Я знаю, что делать; Я знаю, что Земля круглая; Я знаю – город будет!» [6]. Кажется, в перечисленных фразах нет одинаковых состояний или процессов, все слова употребляются в отличных друг от друга значениях. Однако, многозначность глагола «знать» известна и подробно описана в толковых словарях. Таким образом, недопонимания исключаются.

Стоит отметить, что эти философские концепции оказались несостоятельными и ни одна из них так и не реализовалась. Позднее ученые пришли к выводу, что идея универсального языка утопична, и его использование осуществимо только в качестве вспомогательного инструмента. Витгенштейн признавал, что невозможно осуществлять какую-либо деятельность на таком языке, «как невозможно ходить по идеально гладкому льду» [7 с. 171]. Язык – это результат совместной деятельности людей, отображает ментальность его носителей и не способен развиваться вне социума, посредством субъективного творчества. Функции языка взаимосвязаны и не могут существовать по отдельности, поэтому разделение коммуникативной и когнитивной функций оказалось ошибочным. А избавление от омонимии и парадоксальности нередко бывает нецелесообразным с учетом существования закона о противоречии. Идеальный язык оказался слишком упрощенным и «очищенным» для сложного человеческого мышления. Ведь сознание не поддается алгоритмизации, ему присуща некая иррациональность. Точно так же, как и неалгоритмично научное познание. Его невозможно полностью свести к логике или математическим формулам на данном этапе их развития. Однако, все исследования в области аналитической философии не оказались полностью бесполезными. Был сделан вывод о необходимости единства научного знания и унифицированной системы знаков, а также точности, строгости и однозначности формулировок.

Для иллюстрации вышесказанного стоит привести несколько примеров существовавших или существующих «универсальных» и формальных языков. При упоминании «искусственного», «формального» или «совершенного» языков все вспоминают эсперанто и различные языки программирования. Однако существуют и другие, не менее интересные варианты.

Концепцию своего формального языка представил российско-эстонский ученый Я.И. Линдбах. Он хотел заменить этимологию и синтаксис на геометрию и алгебру, и упразднить грамматику в классическом ее понимании. С помощью такого языка можно было бы описать как обычные понятия, например стол, человек, дождь, так и отвлеченные, например уравнение, параллелограмм, прямая. Любую мысль выражали бы с помощью геометрических графиков и математических формул [8].

Знаменитый ученый Г.В. Лейбниц, как многие, мечтал об универсальном «Lingua Adamica» и пазиграфии [9]. Пазиграфия – это международная система письма без звуковой формы, не зависящая от символов национальных языков, понятная без перевода. В пазиграфии всего 12 знаков, которые, складываясь в определенном порядке, образовывали слова и предложения. Различные их комбинации выражали степени, склонения, род, части речи, окончания и многое другое. Каждому слову соответствует определенная цифра, а за значением можно обратиться к словарям. К сожалению, пазиграфия с самого начала не имела шансов на успех.

А вот логлан [10] и более поздняя его версия – ложбан [11] прижились и широко популярны в узких кругах некоторых энтузиастов и ученых. Существует небольшое количество их носителей и поклонников. С 1955 по 1989 г. Джеймс Кук Браун трудился над созданием логлана, который задумывал

ся как проверка теории Сепира-Уорфа о связи мыслительных процессов и языка. Логлан (от англ. Logical language «логический язык») состоит из трех частей речи: существительные, предикаты, выполняющие роль основных частей речи, и словечки – всевозможные грамматические связки, служебные части речи, местоимения и прочее. В основе письменности лежит латинский алфавит. Ложбан (англ. The Logical Language Group, ложб. la .lojbangirz.) является усовершенствованной версией логлана. Они различны по звучанию и составу грамматики. Ложбан культурно нейтрален, способен передавать различия в эмоциях, имеет полностью описанный синтаксис.

Итак, в заключении отметим, что, как мы видим, при всем несовершенстве теорий аналитической философии, попытки введения в науку и жизнь не прекращаются до сих пор.

#### Библиографический список

1. <http://www.philsci.univ.kiev.ua/biblio/Rass-atom.html> Б. Рассел. Философия логического атомизма.
2. *Лейбниц Г.В.* О словах. М.: Книжный дом «Либроком», 2010. 67 с.
3. *Комарова З.* Методология, метод, методика и технология научных исследований в лингвистике. 3-е издание. М.: ФЛИНТА. 2014. 820 с.
4. *Витгенштейн Л.* Философские работы. Часть I. М.: Гнозис, 1994. 612 с.
5. *Ивина А. А.* Философия: Энциклопедический словарь. М.: Гардарики, 2004. – 1072 с.
6. *Мечковская Н. Б.* Язык и религия. Лекции по филологии и истории религий. М.: Агентство «ФАИР», 1998. 352 с.
7. *Яскевич Я. С., Степин В. С., Юдин Б. Г.* Философия: под общ. ред. Я.С. Яскевич. 2-е изд., перераб. – Минск: Высшая школа. 2016. 494 с.
8. *Линцбах Я. И.* Принципы философского языка: Опыт точного языкознания / Изд. 2-е, доп. – М.: Книжный дом «ЛИБРОКОМ», 2009. – 248 с.
9. Пазиграфия, или всемирная письменность. – [Электронный ресурс]. – Режим доступа: <http://lingua.russianplanet.ru/library/rat-veg/09.htm> (дата обращения 23.05.2017).
10. Логлан и выбор ясности. – [Электронный ресурс]. – Режим доступа: <http://loglan.chat.ru/stat.html> (дата обращения 23.05.2017).
11. Ложбан. – [Электронный ресурс]. – Режим доступа: <https://mw.lojban.org/papri/Lojban> (дата обращения 23.05.2017).
12. *Блинов А. К., Ладов В. А., Лебедев М.В.* Аналитическая философия. М., 2004. 717 с.

УДК 629.735.33

**С. А. Фадеев**

магистр кафедры рекламы и современных коммуникаций

**К. В. Лосев**

зав. каф., доц., д.э.н. – научный руководитель

## ИННОВАЦИОННЫЕ МЕТОДЫ ПРОДВИЖЕНИЯ СОЦИАЛЬНОЙ РЕКЛАМЫ

В последнее время в России социальная реклама приобретает большую популярность и влияние. Несмотря на это, она отстает от западной, как в значимости, так и в методах продвижения.

Социальная реклама пользуется теми же средствами развития, что и коммерческая реклама. Однако между ними имеется различие, связанное с целью их использования и применения. Социальная реклама обладает важной стратегической задачей, суть которой кроется в смене поведенческой модели социума, причем не только к предмету рекламы, но и в создании новых нравственных ценностей, гуманизации, потреблению культурных ценностей и другого.

Именно по этой причине необходимо искать новые, инновационные методы продвижения социальной рекламы. Например, такие популярные средства распространения и продвижения информации как блоги и социальные сети. В современном обществе – это мощный инструмент для продвижения социальной рекламы. К тому же, он не требует таких затрат, как другие методы продвижения. С помощью массовости сетей возможен охват колоссальной целевой аудитории, а с помощью тематических блогов или людей занимающих особую деятельностью (например, актеров, политиков, музыкантов, кумиров молодежи и других) можно наоборот направить его на определенную группу.

Особой «изюминкой» российской социальной рекламы считается то, что чаще всего она затрагивает негатив и выставляет проблему в ее самом страшном свете. Многие люди считают, что этаким «реализм» затрагивает именно те чувства, которые нужно и пресловутое «если ты будешь делать так, то вот что с тобой будет». По факту именно такая реклама и не работает. Люди считают, что даже если это случится, то точно не с ними. Порой она вызывает такой негатив, что человеку хочется скорее переключить канал, пройти скорее мимо или выкинуть в мусор. Если бы в рекламе показывали определенную проблематику с положительной стороны, что «если ты не будешь этого делать, то посмотри, как все будет хорошо», именно эта смена полярностей сделает рекламу приятнее, популярнее и, самое главное, сделают ее действенной и авторитетной.

Проблема финансирования социальной рекламы в России актуальна и напрямую связана с общим развитием данного направления в нашей стране.

Согласно ст. 18 закону РФ «О рекламе» необходимо «осуществлять размещение социальной рекламы, представленной рекламодателем, в пределах пяти процентов годового эфирного времени», а также «предоставлять услуги по производству социальной рекламы в пределах пяти процентов годового объема производства им рекламы». Однако в данном законе не размещается информация, посвященная поиску ответов на два главных вопроса, волнующих нас: «Кто является финансистом направления развития социальной рекламы в России, и существуют ли четко регламентированные обязательства по финансированию данного направления?». В России не существует определенных законов, четко определяющих заказчиков социальной рекламы, и обязательств обязательного финансирования данного направления, государство не осознает всей важности, необходимости и предназначения социальной рекламы. Это отражается в объемах финансирования, а также в подходе к реализации и внедрению социальной рекламы.

Чтобы это исправить, необходимо: убедить государственные структуры в необходимости социальной рекламы, увеличить финансирование со стороны государства, законы должны обновляться с периодичностью от одного раза в год, это позволить оценить и дополнять уже существующие акты и отслеживать последние веяния и тенденции. Создание отдельной организации, полностью отвечаю-

щей за развитие и действие данного направления в рамках государства – это самый важный шаг для изменения нынешнего положения социальной рекламы.

В целом социальная реклама в России встречает ряд серьезных проблем, таких как особенности восприятия социальной рекламы, ее роль и авторитетность в обществе и отношения к ней государства. Также мешает ее негатив и, порой, не совсем понятный подтекст. Социальная реклама должна быть понятна и в ней должны быть задействованы инновационные методы. Она должна идти в ногу со временем, и только при этих условиях она начнет действительно работать.

#### **Библиографический список**

1. Закон РФ «О рекламе» от 18 июля 1995 г. № 108-ФЗ.
2. *Матьцина Т.* Социальная реклама // Пчела. – 2002. – № 2. – С. 28.
3. Статья «Продвижение социальной рекламой» Р. Орлов // [Электронный ресурс] / URL: <http://romanorlovblog.ru/prodvizhenie-socialnoj-reklamoj.html>

УДК 141

**Е. Д. Фискевич**

студентка кафедры системного анализа и логистики

**М. Л. Бурова**

канд. филос. наук, доцент – научный руководитель

### СПЕЦИФИЧЕСКИЕ ЧЕРТЫ ДРЕВНЕКИТАЙСКОЙ ФИЛОСОФИИ

Рассмотрение специфических свойств какого-либо предмета или явления позволяет обратиться к диалектике особенного, единичного и общего. К понятию «специфическое» по своему содержанию наиболее близка категория «особенное», выражающая единство единичного и общего в реальном предмете, как реализацию общего в единичном. Любое понятие может выступать и как общее и как особенное по отношению к другим понятиям [1]. В рамках родовидовых отношений древнекитайская философия является особенной в соотнесении с древней философией, и общей по отношению к отдельным школам и направлениям.

Более сложным является рассмотрение «особенного» как определенно всеобщего и не исключенного из реальной связи вещей единичного, когда оно несет в себе и эмпирическую единичность, и необходимость. Диалектический подход позволяет рассматривать любой предмет как особенный в его конкретной целостности, имеющий связи с другими предметами и отличный от них [2].

Тогда «особенное» по отношению к какой-либо философской традиции или школе является и эмпирическим проявлением философии вообще (взятой как мировоззрение, как наука или как искусство) и совокупностью иных, не философских признаков (культурных, географических, национальных, исторических и т.п.).

Но если «особенное» несет в себе, прежде всего, конкретное, то «специфическое» обладает большей степенью абстракции, и его необходимо рассмотреть как некую производную и от общего, и от особенного, и от единичного в его развитии и логике.

В таком случае, первой ступенью выделения особенного в древнекитайской философии будет исследование всеобщего как мировоззренческого основания. Таким фундаментом является религиозно-мифологическое мировоззрение. Суждения о роли Неба, иерархии богов и духов, предопределенности и гармонии, парности всех вещей, взаимодействии инь-ян, связи законов неба и судеб и поступков людей встречаются у китайских мыслителей с конца VIII и до начала VI вв. до н.э. Но подобные представления о единстве устройства мира, о соответствии большого и малого космоса наблюдаются как в мифологических представлениях, так и в ранних философских учениях Древней Греции. Философия действительно вышла из мифа, и произошло это и на Востоке, и на Западе, примерно в одинаковое время, в «осевое время», если использовать терминологию К. Ясперса.

Следующий шаг – исследование общих процессов философского развития, к которым относятся дифференциация знания, выделение школ, расширение и углубление философской проблематики, переход от натурфилософской проблематики к гносеологической, этической, социальной. Но в этих процессах проявляется и эмпирическая «китайскость», а именно, цивилизационные отличия, которые позволяют отделить древнекитайскую философию от древнеиндийской или древнегреческой. Это требует рассмотрения отдельных этапов в развитии философской мысли и их характеристики в соответствии с принятой периодизацией. Для Китая это:

- этап зарождения философских воззрений с VII по VI вв. до н.э.;
- этап расцвета философской мысли (соперничество «ста школ»), с VI по III вв. до н.э.;
- философия в эпоху династии Хань (II в. до н.э. – I–II вв. н.э.), когда конфуцианство становится государственной идеологией;
- философия в III–X вв., когда происходит усиление влияния даосизма и буддизма, а также неоконфуцианства.

Первый этап отмечен космоцентризмом, признанием важной роли энергии ци как совокупности духовного и материального начала, циклического характера космоса, природы и человека. Особенным признаком можно считать культ предков, что вылилось в такую специфическую черту, как уважительное отношение к древности, истории, традиции; и требование невмешательства человека в природу, воплотившееся позже в принцип недеяния (также являющееся специфическим).

Все это, взятое в совокупности, позволяет исследователям характеризовать китайское мышление как холистическое, когда мир и каждый индивид рассматриваются как «единая целостность», более важная, чем составляющие ее части. Как пишут в. Кохановский и в. Яковлев, китайское холистическое мышление делает акцент на таких характеристиках явления, как «структура – функция», а не «субстанция – элемент». Идея о гармоническом единстве человека и мира является центральной в этом мышлении. Человек и природа рассматриваются не как противостоящие друг другу субъект и объект, а как «целостная структура», в которой тело и дух, соматическое и психическое находятся в гармоническом единстве [3].

Стоит отметить, что целостность характерна для любого натурфилософского мышления и составляет основу для принципа единства мира, но в китайской философии, как видим, она выступает и как особенное (структура-функция), и как специфическое (тело-дух).

Второй этап вполне сопоставим с классическим периодом античной философии, когда появляются интерес к проблемам государства, политики и добродетели. Исторической основой являются реальные изменения в государственном устройстве, территориальные приобретения, социальные процессы. Но сами эти изменения проходили по-разному. В Греции существовали разнообразные формы государственного устройства, особенно широко была представлена форма демократии. В Китае же господствовали монархические формы. И если в Греции философ мог себе позволить как вовлеченность в государственные дела, так и отстраненность от них, то в Китае, как отметили советские исследователи, философы, будь то первооснователи и распространители разных школ или странствующие конфуцианские проповедники, представлявшие весьма влиятельный общественный слой, нередко являлись министрами, сановниками, послами. Практическая деятельность потребовала теоретического рассмотрения вопросов управления страной, регламентации отношений между различными классами и социальными группами населения в обществе, внутри господствующего класса, между государствами. Поэтому вопросы этики, ритуала заняли господствующее место в китайской философии, подход к жизни общества был утилитарным. В то же время предлагались социальные утопии, направленные на построение идеального общества, основой для которых часто являлась идеализация древности и традиций [с. 4]. Тем самым особенностью социально-политической деятельности мудрецов-философов является в специфике учений.

Появление и развитие конфуцианства предлагает темы, созвучные с идеями Сократа и Платона. Общим является требование справедливого правления, гармонии и устойчивости в государстве, поиск необходимых добродетелей, интерес к человеческой природе, добру и злу, теме любви. Особенное проявляется в практическом отсутствии внимания древнекитайской философии к гносеологической проблематике. И если низкая оценка роли чувственного знания является для философии вполне ожидаемой, то отсутствие интереса к логико-понятийному знанию может считаться недостатком. Лишь в школе имен говорится о необходимости соответствия имени сущности вещей. В качестве специфической черты выступает то, что связь между философией и естествознанием в древнекитайской философии практически отсутствовала, и там просто не мог появиться свой Аристотель.

Четвертый период вполне можно сопоставить с периодом эллинизма в древнегреческой мысли, когда появляются многочисленные школы. Эти школы связаны, с одной стороны, с более ранними концепциями, а с другой – с новыми культурными и религиозными традициями. Общность процессов предполагает и особенность, ибо даже сходное взаимодействие может привести к разным сочетаниям религиозных, национальных элементов. Для Китая это и обращение к даосизму, и встреча с буддизмом. Распространение же конфуцианства по своему влиянию можно сравнить с неоплатонизмом, тем более что и в том, и в другом учении присутствуют интуитивизм, символизм, единство знания и морального действия.

Таким образом, в развитии древнекитайской философии и в ее содержании можно выделить общее, характерное для развития всей философии в целом. Эмпирически оно проявилось в зависимости от религиозно-мифологического мировоззрения и социального устройства, со стороны содержания общей чертой были натурфилософская составляющая, антропологическая и социальная проблематика. Особенным является характер зависимости от внешних условий и решение философских проблем. Специфическое выступает как проявление особенного в виде совокупности таких определенных принципов, как традиционность, целостность, интуитивность, пассивность.

#### Библиографический список

1. Философский энциклопедический словарь / П.Ф. Ильичёв, П.Н. Федосеев, С.М. Ковалев, В.Г. Панов. М.: Советская энциклопедия, 1983. – Режим доступа: [http://dic.academic.ru/dic.nsf/enc\\_philosophy/](http://dic.academic.ru/dic.nsf/enc_philosophy/) (Дата захода 02.04.2017).
2. Константинов Ф. В. Философская Энциклопедия. В 5 т. М.: Советская энциклопедия, 1960–1970. – Режим доступа: [http://dic.academic.ru/dic.nsf/enc\\_philosophy/](http://dic.academic.ru/dic.nsf/enc_philosophy/) (Дата захода 02.04.2017).
3. Кохановский В., Яковлев В. История философии. Ростов-на-Дону: «Феникс», 2001. – Режим доступа: [http://www.gumer.info/bogoslov\\_Buks/Philos/Kohan/02.php](http://www.gumer.info/bogoslov_Buks/Philos/Kohan/02.php) (Дата захода 08.05.2017).
4. Буров В. Г., Титаренко М. Л. Древнекитайская философия. Собрание текстов в двух томах. М.: «Мысль», 1972. Т. 1. – Режим доступа: [http://drevlit.ru/docs/kitay/I/Drvokit\\_fil/pred1/php](http://drevlit.ru/docs/kitay/I/Drvokit_fil/pred1/php) и [http://www.vostlit.info/Texts/Dokumenty/China/I/Drvokit\\_fil/framepred1.htm](http://www.vostlit.info/Texts/Dokumenty/China/I/Drvokit_fil/framepred1.htm) (Дата захода 08.05.2017).



УДК 81.25

**Л. А. Харламов**

Студент кафедры иностранных языков

**О. В. Злобина**

ст. преп. – научный руководитель

### ФЕНОМЕН ЛЮБИТЕЛЬСКОГО СУБТИТРОВАНИЯ

В двадцать первом веке источники аудиовизуальной информации получили большое многообразие и повсеместную распространенность. И с каждым годом потребность в переводе аудиовизуальной продукции становится все больше. На рынке аудиовизуального перевода существуют компании, которые занимаются таким переводом профессионально, но многие сериалы не переводятся и остаются без внимания со стороны таких компаний. Именно поэтому и появились любительские переводы, которые выполняются неспециалистами-переводчиками. Субтитры являются наиболее доступным, простым и дешевым видом перевода аудиовизуальной продукции, поэтому выбор переводчиков-любителей пал на данный способ перевода.

Любительское субтитрование – субтитрование, при котором видеоматериал с субтитрами на родном языке выпускается независимо от его официальных распространителей [5].

Его ещё называют «фанатским» субтитрованием, так как им в основном занимаются фанаты того или иного аудиовизуального контента (аниме, мультсериалы, сериалы и т.д.). Как правило, фанаты – это учащиеся школ и университетов. Они не обладают нужными знаниями и не имеют необходимых качеств, чтобы хорошо переводить.

Переводчик должен хорошо знать как иностранный язык, так и язык, на который он переводит, должен обладать необходимыми переводческими компетенциями. Он должен иметь знания в области теории и перевода, а также разбираться в особенностях конкретного вида перевода, которым он занимается. Также он должен иметь широкий кругозор и опыт. Однако многие переводчики-любители не имеют этих навыков и качеств, что приводит к снижению качества перевода.

В подавляющем большинстве случаев любительское субтитрование происходит на добровольных началах и бесплатно. Поэтому у тех, кто этим занимается, нет особого стимула улучшить продукты своего труда, а у самого «рынка» «фанатского» субтитрования нет механизма отбора специалистов, основанного на конкуренции [3].

«Фанатское» субтитрование как феномен зародилось в 80-х гг. прошлого века как критика и реакция американской аудитории японского аниме на политику менеджмента и распространения такого контента со стороны американских компаний. Аниме сильно цензурировалось, а общее количество такой переведенной продукции было небольшим. Многие фанаты японского аниме были недовольны сложившейся ситуацией, поэтому энтузиасты из числа фанатов решили заняться любительским переводом такого контента и его популяризацией [2].

С развитием технологических решений для субтитрования и появлением интернета «фанатское» субтитрование распространилось на другие жанры и типы аудиовизуального контента.

Начиная с двухтысячных годов, фокус постепенно смещался с японского аниме на американские телесериалы. В разных странах появлялись разные сообщества, которые занимались производством субтитров для этой новой продукции.

Субтитры, выполненные неспециалистами-переводчиками – это, как правило, результат совместной работы людей, которые являются потребителями того контента, который они переводят. При совместной работе скорость перевода повышается в разы. Это особенно актуально в тех случаях, когда контент только вышел на языке оригинала и надо как можно скорее перевести его. Различные части переведенной продукции соединяются воедино, при этом зачастую отсутствует пост-редактура и контроль качества.

Феномен «фанатского» субтитрования был особенно интересен последние 10 лет. В интернете было создано множество различных сообществ, которые занимаются таким видом переводов. Также само явление любительского субтитрования приобрело большую известность, чем ранее, а потому стало более интересным с точки зрения лингвистики и исследований в области перевода.

Существуют разные площадки для организации коллективных переводов. В России одной из наиболее известных и популярных таких площадок является сайт [notabenoid.org](http://notabenoid.org) [4]. Также нередки случаи, когда создаются переводческие группы в социальных сетях, или, когда в группах, посвященных тому или иному сериалу, ведутся разовые наборы для перевода конкретной серии.

Для переводчиков-любителей интересом и мотивацией к переводу является желание внести свой вклад в то, что им интересно, популяризовать ту или иную продукцию (потребителями которой они же сами и являются), сделать её более доступной для большего числа людей [1].

Те, кто занимается «фанатским» субтитрованием, не имеют доступа к пост-производственной версии монтажных листов, поэтому зачастую переводят со слуха. Таким образом, качество перевода будет зависеть от того, как хорошо переводчик понимает контент на языке-оригинале. Поэтому не может быть стопроцентной гарантии, что переводчик всё правильно воспринимает и переводит. Могут быть фрагменты с неразборчивой речью, где-то диалоги могут плохо слышны из-за музыки или звуков на заднем плане. В этом смысле любительское субтитрование несколько похоже на устный перевод.

Те, кто занимается любительским переводом субтитров, зачастую пользуются простыми бесплатными программами для субтитрования (например, *Subtitle Workshop* или *Aegisub*). Освоение таких программ не является сложным даже для неопытных пользователей компьютера.

В любительском субтитровании нет строгих лингвистических и экстралингвистических требований, а все руководства носят рекомендательный характер. Так, неспециалисты-переводчики могут не задумываться о максимально допустимом количестве строчек и знаков, о максимально допустимой скорости чтения, поэтому они могут переводить буквально, переносить синтаксические конструкции из других языков в родной, не делать речевой компрессии, что может отрицательно сказаться на качестве перевода и на том, как зритель воспринимает конечный продукт.

И хотя есть немало любителей и отдельных групп переводчиков, которые осознанно или косвенно учитывают эти факторы, в глобальном отношении картина такова, что на данный момент качество любительских переводов серьезно уступает качеству профессионально выполненных переводов.

#### Библиографический список

1. *Bogucki L.* Amateur Subtitling on the Internet, URL: [https://www.academia.edu/4786232/Audiovisual\\_Translation](https://www.academia.edu/4786232/Audiovisual_Translation)
2. *Orrego-Carmona D.* The reception of (non)professional subtitling, URL: [https://www.researchgate.net/publication/280229538\\_The\\_reception\\_of\\_nonprofessional\\_subtitling](https://www.researchgate.net/publication/280229538_The_reception_of_nonprofessional_subtitling)
3. Русский Фэнсаб, URL: [http://lurkmore.to/Русский\\_фэнсаб](http://lurkmore.to/Русский_фэнсаб)
4. Секретный клуб переводчиков «*Notabenoid*» им. С. Я. Маршака, URL: <http://notabenoid.org>
5. Фэнсаб, URL: <https://ru.wikipedia.org/wiki/Фэнсаб>

УДК 81

**Н. Н. Чулкова**

магистрант кафедры иностранных языков

**М. А. Чиханова**

канд. филол. наук, доц. – научный руководитель

**О. В. Злобина**

ст. преп. – научный консультант

### О НЕКОТОРЫХ ЛИНГВИСТИЧЕСКИХ И НЕЛИНГВИСТИЧЕСКИХ ОСОБЕННОСТЯХ АМЕРИКАНСКИХ КОМИКСОВ

«Сообщение, заключенное в тексте, может быть представлено вербально (словесный текст) или иконически, т. е. изобразительно (греч. *eikon*) – изображение») [3, 127]. «Основной задачей автора является обеспечение читателя наиболее благоприятными условиями для понимания текста» [5, 87–88]. Поэтому, «в зависимости от характера текста, автор может прибегать к тем или иным выразительным средствам» [1, 10].

«Сочетание вербальных и невербальных, изобразительных средств передачи информации образует креолизованный (смешанного типа) текст» [3, 127]. Вербальным компонентом комикса является буквенный текст, который представлен либо речью персонажей, либо речью автора. Невербальным же компонентом является графика комикса определенная последовательность рисунков) и «параграфика, транслирующая фонovou, дополнительную информацию, выступающую в роли субтитута буквенного текста и участвующую в создании экспрессивности и эмотивности комикса, а также создающая анимацию графической части» [4].

Креолизацией называется «комбинирование средств разных семиотических систем в комплексе, отвечающем условию текстualityности» [2, 109]. Комикс – «небольшая иллюстрированная книжка или серия рисунков легкого, обычно приключенческого содержания» [6, 233].

А. Г. Сонин даёт более точное определение комиксу: «Комикс – это особый способ повествования, текст которого представляет собой последовательность кадров, содержащих, кроме рисунка, вербальное произведение, передающее преимущественно диалог персонажей и заключенное в особую рамку. При этом рисунок и заключенный в него вербальный текст образуют органическое смысловое единство» [7, 12].

Традиция рассказов в картинках была создана ещё в 16–17 в. В основном это были пересказы жития святых. Однако массовую популярность комиксы в том виде, в котором мы привыкли их видеть, приобрели в США. Начиная с 20 в., комиксы стали одной из самых популярных форм литературы.

Основной сутью комикса можно считать набор графических изображений с минимальным количеством текста, который рассказывает какую-либо историю.

Говоря о структуре комикса, можно выделить следующие его составные части:

1. Обложка. Она передаёт основной смысл комикса. Как правило, на ней изображается основной действующий герой или герои, которые будут фигурировать в том или ином выпуске. Помимо изображения на обложке может располагаться название комикса, дата его выхода, цена, упоминание имён авторов.

2. Фронтиспис. Данная часть комикса представляет собой рисунок, который расположен перед титульным листом. Его размещают для дальнейшего привлечения внимания читателя. На нём также располагаются основные действующие герои.

3. Титульный лист. На нём могут располагаться: краткое вступление, имена авторов, художников, редакторов и так далее. Здесь могут быть также даны небольшие иллюстрации.

4. Основная часть. В данном разделе представлены страницы с основными изображениями и текстом. Стандартный набор страниц 20–40.

Также необходимо отметить, что американские комиксы ведут своё прочтение слева направо и от верхнего левого угла к правому нижнему, поскольку если обратиться к восточным комиксам (к примеру, японский комикс – манга), то в них чтение происходит зеркально, т. е. следует читать справа налево и от верхнего правого угла к левому нижнему.

Графика комикса представляет собой последовательность рисунков, каждый из которых обрамлен рамкой (обычно прямоугольной формы), что образует кадр, и отделен от другого рисунка пробелом.

Речь персонажей располагается в белых «облачках», которые называются в исследованиях комиксов филактерами. Благодаря филактеру вербальное повествование стало гораздо легче восприниматься читателем. Это избавляет автора неоднократно указывать на говорящего в письменной форме.

В комиксах существует такой способ написания букв, который превращает слово в объект не только чтения, но и в носителя визуальной информации. Именно таким способом в комиксах чаще всего изображаются звукоподражания. Ономаполея в таком исполнении невольно заставляет обращать на себя внимание, она буквально перекрывает или накладывается на графику. Благодаря ей комикс «оживает».

Рассматривая лингвистические особенности американских комиксов, нельзя не отметить, что им присущи многие признаки устной речи.

Выделим следующие основные морфологические, лексические и синтаксические особенности американских комиксов:

#### 1. Морфологические особенности:

Можно выделить употребление Present Simple, поскольку действия в комиксах происходят в момент речи (к примеру, «*Gosh, the professor is still in touch with us, mentally, despite the distance between us!*» [9, 18]).

Также для американских комиксов характерно большое количество междометий и звукоподражаний (*Shunk!* [11, 19], *Ewwwww* [8, 10]).

#### 2. Лексические особенности:

В американских комиксах предусмотрено употребление практически всех слов, используемых в различных стилях и жанрах речи. Всё зависит от сюжета и замысла самого автора. Тем не менее в американских комиксах преимущественно представлена бытовая лексика (к примеру, *doll, jeans*).

#### 3. Синтаксические особенности:

Синтаксическая структура американских комиксов в основном приближена к разговорному языку. В них представлен преимущественно диалогичный характер речи. Персонажи обмениваются небольшими и ёмкими репликами. В связи с этим можно отметить частое использование эллиптических конструкций (к примеру, «*Yaybo!! Action at last! Gangway!*» [9, 16]). Благодаря невербальной части комиксов (графическому рисунку) эллиптические предложения становятся более понятными.

К синтаксическим особенностям американских комиксов также можно отнести односоставные звукоподражательные предложения, которых именно в комиксах, как нигде, огромное количество (к примеру, *Brrrrr, Ker-whamm!* [10, 6]). Однако стоит отметить, что чаще всего они являются частью изображения, а не словами героев.

В связи с большой эмоциональностью американских комиксов для них характерны вопросительные и восклицательные предложения (к примеру, «*You again! Honestly! Can't a girl have any privacy around here?*» [9, 16]).

Всё вышеперечисленное ещё раз доказывает то, что вербальный компонент комиксов обладает характеристиками разговорной речи.

### Библиографический список

1. Анисимова Е.Е. Лингвистика текста и межкультурная коммуникация. – М.: Академия, 2003. 128 с.
2. Бернацкая А.А. К проблеме «креолизации» текста: история и современное состояние // Речевое общение: Специализированный вестник / ред. А. П. Сковородников. – Красноярск: Краснояр. гос. Ун-т, 2000. – № 3. С. 104–110.

3. *Валгина Н. С.* Теория текста. – М.: Логос, 2003. 173 с.
4. *Козлов Е. В.* Комикс как явление лингвокультуры: знак – текст – миф. Волгоград: ВолГУ, 2002. 183 с.
5. *Костенко Г. Т.* Стилистические функции графических средств в языке английской рекламы // Проблемы стилистического анализа текста. – Иркутск, 1978. С. 87–93.
6. *Ожегов С. И.* Словарь русского языка. – М.: Русский язык, 1988. 750 с.
7. *Сонин А. Г.* Комикс: психолингвистический анализ: монография. Барнаул: Изд-во Алт. ун-та, 1999. 111 с.
8. *Claremont Ch.* The X-Men #453, 2004. 25 с.
9. *Lee S.* The X-Men #1, 1963. С. 2-23.
10. *Straczynski J. M.* The Amazing Spider-Man #522, 2005. 25 с.
11. *Straczynski J. M.* The Amazing Spider-Man #542, 2007. 25 с.

УДК 81

**Н. Н. Чулкова**

магистрант кафедры иностранных языков

**М. А. Чиханова**

канд. филол. наук, доц. – научный руководитель

**О. В. Злобина**

ст. преп. – научный консультант

## ОСВЕЩЕНИЕ ЗВУКОПОДРАЖАНИЙ В ТОЛКОВЫХ СЛОВАРЯХ

Перед тем как приступить к составлению англо-русского словаря звукоподражаний, необходимо иметь общее представление о том, как ономотопеи освещаются в словарях. Для этого возьмем несколько словарных статей, посвященных звукоподражаниям, из следующих словарей: «Словарь русского языка» С.И. Ожегова, «Толковый словарь русского языка» Д.Н. Ушакова (онлайн-версия), «Longman Dictionary of Contemporary English» и «Oxford English Dictionary». Мы выбрали за основу толковые словари, поскольку очевидным представляется тот факт, что именно в данных словарях чаще всего представлены звукоподражания.

Возьмём словарные статьи с наиболее употребляемыми звукоподражаниями: бум, бац, шлёп, мяу, кукареку (в словарях русского языка); bang, boom, crack, meow, cock-a-doodle-doo (в словарях английского языка).

«Словарь русского языка» С.И. Ожегова:

Комментарий:

– в данном словаре присутствуют следующие пометы:

*звукоподр.* – звукоподражание; *межд.* – междометие.

Комментарий на тему звукоподражаний/междометий не представлен автором.

**БУМ**<sup>2</sup>, *межд.* *звукоподр.* Употр. как воспроизведение удара колокола, выстрела из орудия и т.п.

◇ **Ни бум-бум** (прост.) – совершенно ничего (не знать, не понимать) [1, 53].

Комментарий к словарной статье:

– рассмотрим второй омоним в словарной статье, поскольку именно он вызывает непосредственный интерес. Данный словарь относит слово *бум* как к междометиям, так и к звукоподражаниям. Пример на употребление заданного слова в значении, указанном автором, не представлен, тем не менее автор приводит пример фразеологизма с этим словом.

**БАЦ**. 1. *межд.* *звукоподр.* О сильном, коротком и резком звуке (разг.) [1, 34]

Комментарий к словарной статье:

– рассмотрим первое значение в представленной словарной статье, поскольку именно оно вызывает наибольший интерес. Автор относит слово *бац* как к междометиям, так и к звукоподражаниям. Пример на употребление заданного слова в значении, указанном автором, не представлен.

**ШЛЁП**, в *знач. сказ.* (прост.). 1. Шлёпнул. *Ш. его по спине.* 2. Шлёпнулся. *Ш. на землю* [1, 733].

Комментарий к словарной статье:

– автор не рассматривает данное слово ни в качестве звукоподражания, ни в качестве междометия. Слово дано в значении сказуемого с пометой (просторечное). Автор поясняет, что «слова типа *жаль*, употребляющиеся в роли сказуемого и обозначающие различные состояния, снабжаются пометой в *знач. сказ.*» [1, 13];

– слово *мяу* не представлено в данном словаре. **КУКУРЕКУ'**, *звукоподр.* О крике петуха [1, 252].

Комментарий к словарной статье:

– автор рассматривает данное слово в качестве звукоподражания. Иллюстративная зона в словарной статье отсутствует.

«Толковый словарь русского языка» Д.Н. Ушакова (онлайн-версия):

Комментарий:

– в данном словаре присутствуют следующие пометы:

*звукоподр.* – звукоподражание; *межд.* – междометие.

Комментарий на тему звукоподражаний/междометий не представлен в онлайн-версии;

– **БУМ**<sup>2</sup>, *звукоподр.* (разг.). О звуке большого колокола [2].

Комментарий к словарной статье:

– рассмотрим второй омоним в словарной статье, поскольку именно он вызывает непосредственный интерес. Данный словарь относит слово *бум* к звукоподражаниям и даёт не совсем объемное понятие, поскольку *бум* может относиться не только к звукам большого колокола. В этом случае в словаре Ожегова представлено несколько вариантов тех предметов, благодаря которым может существовать данный звук. Пример на употребление заданного слова в значении, указанном автором, не представлен.

**БАЦ**, *звукоподр.* 1. О сильном, коротком и резком звуке, об ударе. *Бац, бац! раздались выстрелы.* 2. *употр. в знач. сказуемого:* бацнул (прост.). *Прицелился, бацнул! – промах. Он его бацнул по лицу* [2].

Комментарий к словарной статье:

– рассмотрим первое значение в представленной словарной статье, поскольку именно оно вызывает наибольший интерес. Автор относит слово *бац* к звукоподражаниям. В иллюстративной зоне словарной статьи автор представил пример на употребление данного звукоподражания;

– **ШЛЁП**, *в знач. сказуемого* (разг.). 1. Шлепнул. *Шлеп его по спине.* 2. Шлепнулся. *Шлеп в грязь* [2].

Комментарий к словарной статье:

– автор, как и Ожегов, не рассматривает данное слово ни в качестве звукоподражания, ни в качестве междометия. Слово дано в значении сказуемого с пометой (разговорное);

– **МЯУ**, *звукоподр.* О мяуканьи кошки [2].

Комментарий к словарной статье:

– автор рассматривает данное слово в качестве звукоподражания. Иллюстративная зона в словарной статье отсутствует;

– **КУКАРЕКУ'** и *кукуреку'*, *звукоподр.* О крике петуха [2].

Комментарий к словарной статье:

– данное слово рассматривается в словаре в качестве звукоподражания. Ушаков предлагает второй вариант представленного слова (кукуреку). Иллюстративная зона в словарной статье отсутствует.

«Longman Dictionary of Contemporary English»:

Комментарий:

– в данном словаре присутствует помета *interjection* (междометие); помета *onomatopoeia* отсутствует.

Комментарий на тему звукоподражаний/междометий не представлен автором;

– **BANG**<sup>4</sup> *interjection* used to make a sound like a gun or bomb: *Bang, bang, you're dead!* [3, 102].

Комментарий к словарной статье:

– рассмотрим четвертый омоним в словарной статье, поскольку именно он вызывает непосредственный интерес. Данный словарь относит слово *bang* к междометиям. В иллюстративной зоне представлен пример.

– **boom**<sup>1</sup> /bu:m/ *n* 3 **SOUND** [C] a deep loud sound that you can hear for several seconds after it begins, especially the sound of an explosion or a large gun → **SONIC BOOM** [3, 162].

Комментарий к словарной статье:

– рассмотрим первым омоним в третьем значении в словарной статье, поскольку именно он вызывает наибольший интерес. Автор не относит данное слово ни к звукоподражаниям, ни к междометиям. Он относит его к существительным с пометой **SOUND** (звук) и [C] (исчисляемое). В иллюстративной зоне не представлен пример;

– **crack**<sup>1</sup> /kræk/ v **2 SOUND** [I, T] to make a quick loud sound like the sound of something breaking, or to make something do this: *Thunder cracked overhead.* | *He cracked his whip and galloped off.* | *Dennis rubbed his hands together and cracked his knuckles;*

– **crack**<sup>2</sup> n **4 SOUND** [C] a sudden loud sound like the sound of a stick being broken: **loud/sharp crack** *There was a sharp crack as the branch broke off.* | [+of] *We could hear the crack of gunfire in the distance.* | *a crack of thunder* [3, 364].

Комментарий к словарной статье:

– рассмотрим первый и второй омонимы во втором и четвертом значении соответственно. Автор не относит данное слово ни к звукоподражаниям, ни к междометиям. Он относит его к глаголам и существительным с пометами **SOUND** (звук), [I, T] (непереходный, переходный) и [C] (исчисляемое). В иллюстративной зоне представлены примеры;

– **meow** /mi'au/ n, v the usual American spelling of *miaow* [3, 1031];

– **mi'ao**w, *meow* /mi'au/ v [I] if a cat miaows, it makes a crying sound – *miaow* n [C]: *The cat jumped away with a loud miaow* [3, 1036].

Комментарий к словарной статье:

– в английском языке существует два варианта написания слова *мяу* (*miaow*, *meow*). Автор не относит данное слово ни к звукоподражаниям, ни к междометиям. Он относит его к глаголам и существительным с пометами [I] (непереходный) и [C] (исчисляемое). В иллюстративной зоне к существительному представлен пример;

– **cock-a-doo'dle-doo** /kɒk ə ˌduːdl 'duː \$ ˌkɑ:k-/ n [C] the loud sound made by an adult male chicken [3, 287]

Комментарий к словарной статье:

– автор не относит данное слово ни к звукоподражаниям, ни к междометиям. Он относит его к существительным с пометой [C] (исчисляемое). В иллюстративной зоне не представлен пример;

– «Oxford Dictionary of Current English».

Комментарий:

– в данном словаре отсутствуют следующие пометы:

*interjection* (междометие), *onomatopoeia* (звукоподражание).

Комментарий на тему звукоподражаний/междометий не представлен автором;

– **bang** n. **1.** a sudden loud sharp noise. v. **2.** make or cause to make a bang [4, 62].

Комментарий к словарной статье:

– автор относит слово *bang* к существительным и глаголам. В иллюстративной зоне не представлен пример;

**boom**<sup>1</sup> n. **1.** a loud, deep sound. v. **1.** make a loud, deep sound [4, 94].

Комментарий к словарной статье:

– рассмотрим первое значение *boom* в качестве существительного и глагола в словарной статье. В иллюстративной зоне не представлен пример;

– **crack** n. **2.** a sudden sharp noise. v. **3.** make a sudden sharp sound [4, 202].

Комментарий к словарной статье:

– автор относит слово *crack* к существительным и глаголам. В иллюстративной зоне не представлен пример;

– **meow** n. & v. var. of *miaow* [4, 566];

– **miaow** (also *meow*) n. the cry of a cat. v. make a miaow [4, 570].

Комментарий к словарной статье:

как было сказано ранее, в английском языке существует два варианта написания слова *мяу* (*miaow*, *meow*). Автор не относит данное слово ни к звукоподражаниям, ни к междометиям. Он относит его к глаголам и существительным. В иллюстративной зоне не представлен пример.

Слово *cock-a-doodle-doo* не представлено в данном словаре.

Подводя итоги, следует отметить, что звукоподражания представлены в толковых словарях в небольшом количестве. В русских словарях они отмечены пометой *звукоподражание* или *междометие*, в зависимости от точки зрения автора на данное явление. В английских словарях в основном отсут-



ствуется помета *onomatopoeia*, тем не менее иногда можно встретить помету *interjection*. В любом случае в описании практически всех представленных примеров указывается слово *звук* (*sound*). Также хотелось бы добавить, что иллюстративная зона словарных статей крайне мала, а в большинстве случаев полностью отсутствует.

#### **Библиографический список**

1. Ожегов С. И. Словарь русского языка. – М.: Русский язык, 1988. 750 с.
2. Ушаков Д. Н. Толковый словарь русского языка. В 4 т. / под ред. Д. Н. Ушакова. – М.: Государственный институт «Советская энциклопедия», 1935–1940.
3. Longman Dictionary of Contemporary English. Forth Edition. – L.: Pearson Education Limited, 2005. 1950 p.
4. Oxford Dictionary of Current English. Forth Edition. – NY: Oxford University Press, 2006. 1081 p.

УДК 394

**А. А. Шабалин**

студент кафедры прикладной информатики

**Т. М. Смирнова**

доктор ист. наук, профессор – научный руководитель

### ПРОБЛЕМА САМОИДЕНТИФИКАЦИИ

Каждый человек осознает себя членом той или иной общности, это и есть самоидентификация. Этот процесс происходит по мере взросления и осознания себя личностью, включая и такой аспект, как отождествление себя с определенной национальностью. Формирование этой персональной этнической идентичности может быть сопряжено с трудностями. Я хочу рассмотреть эту проблему на примере моего хорошего друга С., который долгое время скрывал свою национальность.

Во время учебы в школе С. часто называл себя персом, повторял это при каждом удобном случае. Тогда я не придавал этому значения, считал это шуткой. Уже поступив в вуз, он рассказал мне, что его бабушка и мама еврейки, а отец русский. В этой ситуации он придумал себе национальность перс. Как признался С.: «Я таким способом хотел уйти от лишних вопросов». Он долго не признавал себя тем, кем ощущал.

Обсудив с С. этот вопрос, я обозначил возможные причины этой проблемы.

1. Сложности социализации. С. рос болезненным ребенком, в детский сад ходил мало, как и в первые классы школы, много времени проводил в больнице или дома, где им занималась бабушка. В детстве он был замкнутым ребенком, если затевалась подвижная игра, то он предпочитал посидеть в стороне или заняться своими делами. На данный момент он ведет себя достаточно раскрепощено, в этом ему помогла театральная студия, которую мы посещали вместе несколько лет, но С. все равно часто уходит в себя, предпочитает работать в одиночку.

2. Влияние стереотипов на личность. В повседневной жизни антисемитизм встречается слишком часто. Шутки, негативные этностереотипы, прямые оскорбления. В подростковом возрасте С. начал считать, что быть евреем стыдно. Страх быть не принятым. С. боялся ухудшения отношения к себе. У него сложилось мнение, что «все смеются над евреями и относятся к ним предвзято». Чтобы избежать психологического дискомфорта, он придумал для себя «перса». Он решил быть кем угодно, кроме того, кем являлся.

3. Ближний круг. Среди наших знакомых евреев больше не было, а он не любил быть в центре внимания и не хотел, чтоб его знали, как единственного еврея.

4. Влияние полиэтнической семьи. В семье соблюдались и русские, и еврейские традиции, без особого выделения одной стороны. Но большую часть времени моим другом занималась бабушка, которая бережно хранила и культивировала еврейские традиции и передавала ему. С. сплел в себе две разные культуры и не мог идентифицировать себя с одной из них. Когда он слышал антисемитские высказывания, это его сильно задевало, но он часто и сам шутил про евреев, и бывало, достаточно жестко. Это еще одна его ответная реакция обществу вдобавок к «персу».

Стереотипы поймали С., как капкан. Из-за них он долгое время скрывал свою национальность, но ведь он не мог стать тем, кем не являлся. В старших классах он называл себя персом уже больше по привычке. В этот период он стал мыслить более рационально и понял, насколько ошибочны этностереотипы, но самое главное, как глупо им добровольно подчиняться. Его проблема самоидентификации окончательно решилась только в переломный момент, при поступлении в вуз. Поменяв в своей жизни многое, он начал её как будто бы с начала. В новом коллективе больше не нужно было прятаться под персом, он открыто сказал, что он еврей. Сейчас С. учится в Москве на юридическом факультете.

Из данного случая можно сделать выводы.

1. Проблема самоидентификации у С. была до 18 лет. Он искал себя. Действительно, такими проблемами чаще страдают несформировавшиеся личности или морально подавленные люди. Трудно самоидентифицировать себя детям из смешанных в этническом отношении семей.

2. Стереотипы сильно укореняются в сознании в юном возрасте, их преодоление требует сознательной работы над собой.

3. Проблему самоидентификации можно разрешить, изменив жизнь коренным образом.

4. Очень часто распространенные этностереотипы незаслуженно маркируют людей, и за этой групповой характеристикой можно не увидеть отдельного человека, проглядеть личность. Не стоит сравнивать и оценивать людей только по национальности.

Найти себя, быть собой – может, это самое трудное.

УДК 34

**Р.Р. Гацалов**

магистрант юридического факультета ГУАП

**В.М. Боев**

д-р юрид. наук, профессор – научный руководитель

### **ПРОБЛЕМЫ ПОВЫШЕНИЯ ЭФФЕКТИВНОСТИ ФУНКЦИОНИРОВАНИЯ ИНСТИТУТА УПОЛНОМОЧЕННОГО ПО ПРАВАМ ЧЕЛОВЕКА (НА ПРИМЕРЕ РЕСПУБЛИКИ СЕВЕРНАЯ ОСЕТИЯ-АЛАНИЯ)**

Мы стремимся создать правовое государство при том, что в Конституции Российской Федерации мы его уже давно провозгласили таковым. К сожалению, фиксированной каким-либо законом дефиниции «правовое государство» до сих пор нет. Под правовым государством, по нашему убеждению, следует понимать осуществление политической власти на основе законов во имя их совершенствования и неукоснительного исполнения. Базой, основой такого государства являются принципы: а) верховенства, господства закона; б) взаимной ответственности перед законом, правом человека и государства; в) преимущественного права на защиту законом прав человека, личности и г) всестороннего, повсеместного контроля и надзора за исполнением закона, предписаний всеми, всегда и везде. Между правом и государством существует глубокая связь. Можно сказать, что право без властной функции государства – ничто, иллюзия, в лучшем случае – обычай и традиция. С другой стороны, и государство без права теряет свою цивилизационную сущность и превращается по отношению к этой сущности в суррогат, а то и тиранию, произвол и анархию [1]. Как справедливо отмечает В.А. Четвернин, «в едином юридическом понятии права и государства предполагается правовое понятие государства».

Правовое государство – это не просто государство, соблюдающее законы. Это общество и государство, признающие право как исторически развивающуюся в общественном соотношении, расширяющую меру свободы и справедливости, которая должна быть выражена в актах международного уровня, в конституции, в законах, подзаконных актах и практике реализации прав и свобод человека, демократии, рыночного хозяйства и прочее [2].

Формирование в России правового государства – не дань мировым традициям и западным теориям, а существующая российская действительность и потребность самого государства и гражданского общества. В соответствии с Конституцией Российской Федерации соблюдение и защита прав и свобод человека и гражданина – обязанность государства (ст.2). Права и свободы человека неотчуждаемы и принадлежат ему от рождения (ч. 2 ст. 17). Здесь же подчеркивается, что права и свободы человека являются непосредственно действующими (ст. 18) [3]. Несомненно, в случае реализации конституционных основ прав и свобод человека мы имели бы серьезные достижения в деле создания правового государства. Однако наблюдается существенный разрыв между положениями Конституции Российской Федерации и правовой действительностью. Более того, ограничение прав и свобод человека стало одним из признаков нашей жизни: набирающая темпы безработица лишает человека свободы использовать право на труд; ухудшается материальное положение большей части населения; растет преступность, в том числе учащаются случаи террористических актов, заказных убийств.

Права человека и правовое государство – взаимосвязанные понятия, одно дополняет другое. Только в правовом государстве человек способен выразить и удовлетворять свои потребности посредством своих способностей, но с учетом интересов других лиц. Права человека в правовом государстве – это тот стержень, вокруг которого кристаллизуется деятельность не только государства, гражданского общества, но и отдельного индивида. Государство должно не только предоставить своим

108

гражданам весь объем прав и свобод, но и взять на себя обязанность по защите этих прав. Демократическое государство становится «сильным», лишь опираясь на право. Для России проблема построения сильного государства заключается в том, что реализация этой идеи на практике может привести к дальнейшему усилению бюрократического аппарата, расширению прав номенклатуры. Государство должно установить общеобязательные правила поведения – законы и обеспечить неукоснительное их исполнение; взять под свое покровительство слабых и умерить притязания сильных [4].

В Российской Федерации отсутствует эффективная система защиты человека от произвола государства. Граждане России далеко не всегда могут безболезненно, в короткие сроки восстановить свои нарушенные права, защитить законные интересы. Это во многом объясняется тем, что государственные и муниципальные органы не используют весь имеющийся в их распоряжении арсенал организующих и юридических методов для защиты прав граждан, для оказания им правовой помощи. До сих пор многие из этих органов еще не могут привыкнуть к тому, что не только граждане, но и власть ограничены правом. Не адаптировались к новой обстановке, складывающейся в России, многие граждане, которые не знают, как в новых условиях отстаивать свои права, к кому обращаться в тех или иных случаях, каковы обязанности различных государственных органов в отношении защиты их прав, а государственные и муниципальные органы не оказывают помощи гражданам в ориентации их в окружающей социальной среде. Вот почему построение в России правового государства потребует больших усилий у государства, и его граждан в преодолении всех этих трудностей и недостатков.

Человечество с древнейших времён ищет оптимальные формы соотношения личности (как представителя и первичной «клеточки» всего общества) и государства, сочетания их интересов. В идеальном варианте интересы личности должны стоять на первом месте, благо народа должно представлять собой высший закон для государства. Однако практика далеко не всегда свидетельствует о наличии, поддержании в обществе таких высоких идеалов и обычно «останавливается» на более низких: выгоде для государства, отдельных слоев, облечённых публичной властью [5]. Наше понимание государства, утверждающее временный и переходящий характер государственного насилия и угнетения, покоится на нашей вере в человеческую личность. Личность с ее идеальными стремлениями и высшими целями не может мириться с тем, чтобы государство, должностящее осуществлять солидарные интересы людей, занималось их истреблением и уничтожением. Неотъемлемые права человеческой личности не создаются государством; напротив, они по своему существу непосредственно присвоены личности. Среди этих неотъемлемых, непосредственно присущих человеку прав на первом месте стоит свобода совести. Вся сфера мнений, убеждений и верований должна быть безусловно неприкосновенна для государства. Непосредственным следствием свободы совести является свобода слова. Человек имеет право не только думать, как ему угодно, и верить, во что ему угодно, он имеет также право свободно высказывать свои мнения и убеждения, проповедовать свои верования, отстаивать и распространять их путем устного и печатного слова при условии соблюдения требований, определенных законами. Для высказывания своих мнений и проповеди своих взглядов человек должен иметь свободу общения. Без этого не может происходить даже простой обмен мнениями и взглядами, поэтому среди неотъемлемых прав личности, признаваемых в правовом или конституционном государстве, одним из существенных прав является свобода союзов и собраний. Люди имеют право свободно собираться, объединяться в общества и союзы. Благодаря неотъемлемым правам и неприкосновенности личности государственная власть в правовом, конституционном государстве не только ограничена, но и строго подзаконна.

Для целей эффективности механизма реализации государственно-правовой защиты прав и свобод, законных интересов был создан институт уполномоченного по правам человека. В мировой практике известны различные механизмы, регулирующие взаимоотношения между гражданином и государственным аппаратом, однако, институт уполномоченного по правам человека – это важнейший элемент укрепления законности и несудебной формы защиты прав и свобод человека и гражданина. Данный институт осуществляет контроль за деятельностью публично-властных органов, различных организаций, должностных лиц, исключительно в сфере прав и свобод, законных интересов человека. Специфика деятельности уполномоченного не позволяет отнести его ни к одной из ветвей власти субъекта РФ, т. е. это специальный институт, направленный на защиту и восстановление прав челове-

ка. В Конституции Российской Федерации содержится лишь упоминание об уполномоченном по правам человека, поэтому в целях реализации конституционного положения был принят Федеральный конституционный закон «Об уполномоченном по правам человека в Российской Федерации», в котором определяется порядок назначения на должность и освобождения от нее, его компетенция и организационные формы деятельности. Исходя из положений Конституционного закона, уполномоченный по правам человека призван контролировать соблюдение прав и свобод граждан, хотя его деятельность не отменяет решений и не влечет пересмотра компетенции государственных органов, обеспечивающих защиту и восстановление нарушенных прав и свобод. В указанном ФКЗ предусматривается деятельность института уполномоченного по правам человека в субъекте Федерации. Так, ст. 36.2 гласит: «1. Уполномоченный осуществляет взаимодействие с государственными органами и должностными лицами, обеспечивающими защиту прав и свобод граждан в субъектах Российской Федерации. 2. В целях обеспечения эффективной деятельности уполномоченных по правам человека в субъектах Российской Федерации уполномоченный вправе: 1) оказывать уполномоченным по правам человека в субъектах Российской Федерации организационную, правовую, информационную и иную помощь в пределах своих полномочий; 2) создать в качестве консультативного и совещательного органа совет уполномоченных по правам человека, включив в его состав по одному представителю от каждого федерального округа из числа уполномоченных по правам человека в субъектах Российской Федерации». Далее Федеральный закон от 6 апреля 2015 г. N 76-ФЗ Федеральный закон от 6 октября 1999 г. № 184-ФЗ «Об общих принципах организации законодательных (представительных) и исполнительных органов государственной власти субъектов Российской Федерации» был дополнен главой II.1, которая на федеральном уровне установила возможность создания института уполномоченного по правам человека, порядок его назначения на должность, компетенцию и т.д. в субъектах Российской Федерации.

15 июля 2009 г. Был принят закон РСО-Алания № 26-ПЗ от 15.07.2009 года «Об уполномоченном по правам человека в РСО-Алания» (далее закон №26-ПЗ). Следует отметить, что республиканские законодатели, при создании института уполномоченного по правам человека перенесли положение ФКЗ об уполномоченном по правам человека в РФ в республиканский закон об уполномоченном по правам человека в РСО-Алания. В настоящее время существует ряд проблем правовой регламентации института уполномоченного по правам человека в субъектах Российской Федерации. Самой очевидной проблемой является действующая концепция института уполномоченного по правам человека. Так в действующей редакции республиканского закона об уполномоченном по правам человека заложена концепция «восстановления нарушенных прав», что в свою очередь означает – реагирование на уже произошедшие нарушения. При этом согласно мировому опыту функционирования института омбудсмена закреплена на законодательном уровне профилактическая функция. К сожалению, уполномоченный по правам человека в РСО-Алания действует лишь после получения жалобы и не наделен правом действовать по собственной инициативе, ему позволено это лишь в исключительных случаях. Представляется, что под указанные в ст.17 закона №26-ПЗ случаи, когда уполномоченный вправе действовать по собственной инициативе (массовые и грубые нарушения прав и свобод, особое общественное значение или связанное с необходимостью защиты интересов лиц, не способных самостоятельно использовать правовые средства защиты), подпадают не все ситуации. Это право повысило бы эффективность действий уполномоченного, позволив ему действовать непосредственно, узнав о конкретной ситуации из СМИ и другими способами. По нашему убеждению, необходимо наделение уполномоченного по правам человека в РСО-Алания правом законодательной инициативы. Для более эффективной реализации функции совершенствования законодательства, возложенной на уполномоченного по правам человека в РСО-Алания (ч.3 ст. 1 закон №26-ПЗ) и приведения его в соответствие с принципами международного права целесообразно расширить его возможности и наделить правом участия в законодательном процессе и влияния на законодательство о правах человека. Сейчас они затруднены, поскольку, во-первых, уполномоченный по правам человека в РСО-Алания не наделен правом законодательной инициативы, а во-вторых, предоставленное ст.17 закона №26-ПЗ право обращения к субъектам законодательной инициативы возможно лишь в определенных случаях. Следует отметить, что этим правом наделены многие из уполномоченных в субъектах Федерации (в Архангельской, Брянской, Иркутской, Калининградской, Московской, Самарской, Саратовской областях, в Перм-

ском и Алтайском краях, в Дагестане, Ингушетии, Татарстане, Удмуртии, а также в Москве и Санкт-Петербурге), что делает их более эффективными в реализации функции совершенствования законодательства, поскольку в законодательном процессе субъекта Федерации они действуют без посредников. Также исходя из анализа поступающих в Аппарат уполномоченного по правам человека в РСО-Алания очевидна необходимость реального наделения уполномоченного правом обращения в Конституционный суд РСО-Алания с запросом о проверке соответствия Конституции положений законов и иных нормативных правовых актов Республики Северная Осетия-Алания. Почему «реальное»? Дело в том, что закон №26-РЗ предусматривает возможность уполномоченного обращение с запросом в Конституционный Суд РСО-Алания, но только «по результатам рассмотрения жалобы» (ч.3 ст. 16 закона №26-РЗ), при этом реализация данного обращения юридически ничем не отличается от подачи жалобы обычным гражданином. Довольно часто оказывается, что причиной нарушения прав является не (не только) действия (бездействия) какого-либо государственного служащего, а неправомерный акт, изданный органом государственной власти или государственным органом. Исходя из вышесказанного, объективна необходимость наделения уполномоченного по правам человека правом обращения в Конституционный суд РСО-Алания, причем в порядке абстрактного нормоконтроля, с инициацией дела (запросом) о несоответствии нормативного правового акта высших органов государственной власти так называемому «Основному закону».

В законе №26-РЗ не конкретизированы цели и задачи уполномоченного, какие жалобы в каких случаях, на кого подаются, какие требования предъявляются к самой жалобе, не установлены сроки давности. Также не конкретизировано, какие меры может и должен принять уполномоченный по правам человека в случае поступления жалобы, а тех мер, которые указаны в законе, не достаточно. В ст. 14 сказано, что при рассмотрении жалобы уполномоченный имеет право: беспрепятственно посещать органы государственной власти, запрашивать и получать в сроки, установленные настоящим Законом, документы и материалы, получать объяснения должностных лиц и т.д. При этом более чем не понятно, как уполномоченный по правам человека может по каждой жалобе проводить указанные выше мероприятия самостоятельно, это физически невозможно. В данном аспекте, по нашему убеждению, необходимо наделить такими полномочиями не только самого уполномоченного, но и сотрудников его аппарата.

В законе указано, что предусматривается административная ответственность за вмешательство в деятельность уполномоченного и неисполнение его запросов. Данная норма отсылочная, при этом непонятно куда совершена отсылка, так как республиканский закон «Об административной ответственности за отдельные виды правонарушений» не предусматривает ответственность за указанные нарушения, а КоАП РФ предусматривает ответственность за вмешательство в деятельность уполномоченного по правам человека в РФ. Исходя из вышеуказанного, необходимо кардинальным образом изменить закон об уполномоченном по правам человека в РСО-Алания, усилить его.

Проанализировав обращения, поступающие в аппарат уполномоченного можно сделать вывод о том, что механизм государственно правовой защиты прав, свобод и законных интересов человека и гражданина в республике Северная Осетия-Алания и России в целом не достаточно эффективен. Абсолютное большинство граждан обращаются к уполномоченному с жалобами на правоохранительные органы и судебную систему. Примечательно то, что как раз правоохранительные органы и судебную систему принято считать наиболее эффективными органами, осуществляющими государственно-правовую защиту прав, свобод и законных интересов человека. При этом следует отметить, что если в ситуации с правоохранительными органами уполномоченный по правам человека может повлиять на ситуацию, то в случае с судами это в принципе невозможно. Зачастую проведя правовой анализ какого-либо судебного дела видно, что вынесено незаконное решение, сфальсифицированы представленные доказательства, но при этом никаких мер по восстановлению нарушенных прав заявителя невозможно принять, так как пересмотр решения суда возможен исключительно в апелляционном, кассационном и надзорном порядке (постановление Конституционного суда Российской Федерации от 25 января 2001года № 1-П). В соответствии со статьей 10 Конституции Российской Федерации государственная власть в Российской Федерации осуществляется на основе разделения на законодательную, исполнительную и судебную. Органы законодательной, исполнительной и судебной власти самостоятельны.

Суды осуществляют судебную власть самостоятельно, независимо от чьей бы то ни было воли, подчиняясь только закону. Всякое вмешательство в деятельность судьи по осуществлению правосудия преследуется по закону (статья 120 Конституции Российской Федерации, статьи 1 и 5 Федерального конституционного закона от 31 декабря 1996 года № 1-ФКЗ «О судебной системе Российской Федерации», статьи 9 и 10 Закона Российской Федерации от 26 июня 1992 года № 3132-1 «О статусе судей в Российской Федерации», Федеральный закон от 14 марта 2002 года № 30-ФЗ «Об органах судейского сообщества в Российской Федерации»). Действующим законодательством не предусмотрена подчинённость и подконтрольность судов иным государственным органам и иным лицам, замещающим государственные должности Российской Федерации. Люди обращаются в прокуратуру с просьбой проверить вступившее в законную силу решение суда, а прокуратура отвечает, что спор заявителя носит гражданско-правовой характер и нет оснований для принятия мер прокурорского реагирования. Результатом всего этого является укрепившееся изначальное недоверие к закону и государству, низкий уровень правовой культуры населения.

Проведенный анализ обращений позволяет утверждать, что проблема нарушения прав человека и гражданина, выражается в первую очередь в: а) низком уровне правовой культуры как на уровне общества, так и на уровне государственных органов; б) все еще имеет место положение, в котором у граждан есть только обязанности, а правами обладают государственные органы и их должностные лица; в) несовершенстве системы правосудия, зачастую некомпетентности судей, по вине которых для установления истины приходится тратить огромное количество времени, сил и материальных средств; г) низком уровне профессиональной культуры сотрудников правоохранительных органов, который выражается исключительно в проведении карательной политики в ее самых неэффективных видах; д) укоренившемся бюрократизме, воздвигнуть на его основе непреодолимых застоев несправедливости из корыстных побуждений; е) изначальном недоверии граждан к системе правосудия и закону в целом, что в конечном итоге позволяет чинить безнаказанный произвол по отношению к ним же; ж) неудовлетворительном качестве предоставляемых услуг во многих сферах жизнеобеспечения.

Институт уполномоченного по правам человека создан как дополнительное средство защиты прав, свобод и законных интересов граждан, однако его функционирование невозможно без поддержки органов государственной власти и общества. Все указанные в выше проблемы требуют скорейшего разрешения, ибо задача органов государственной власти – не дать усомниться в государственном аппарате и самом главном Законе.

#### Библиографический список:

1. *Черненко А.К.* Теоретико-методологические проблемы формирования правовой системы общества / – Новосибирск. 2004. – С. 271.
2. *Баглай М.В.* Конституционализм и политическая система в современной России//Журнал российского права. 2003. - № 11. - С.11.
3. *Гацалов Р. Р.* Лидерская теория происхождения государства и права. Актуальные проблемы теории и практики: монография. – СПб.: Изд-во Политехнического университета, 2013. – 112 с.
4. *Мамонов В.В.* Конституционные основы национальной безопасности Российской Федерации: Автореф. ... дис. д-ра юрид. наук / – Саратов, 2005. – С. 20.
5. *Колпихин И.Ю.* Идея правового государства: история и современность. – СПб., 1993. – С. 46.



УДК 34

**С.А. Горбачев**

аспирант кафедры теории права и государства юридического факультета ГУАП

Б.С. Старин

канд. ист. наук, доцент – научный руководитель

### ВЛИЯНИЕ ИДЕЙ ОТЕЧЕСТВЕННЫХ ЮРИСТОВ НА РАЗВИТИЕ ПРАВА В РОССИИ

В настоящее время в России продолжается период становления правового государства и не у кого не возникает сомнения в необходимости учета накопленных либерально-демократических ценностей конца XIX в. и, особенно, начала XX в. в современном законодательстве. Для этого необходимо проанализировать взгляды отечественных правоведов.

Естественное право – учение об идеальном, независимом от государства, над позитивном праве, вытекающем из разума и «природы» человека – мерила всеобщей справедливости.

Еще в середина XVIII – середина XIX вв. в России ведущие отечественные правоведы считали естественное право воплощением законности и справедливости, неотчуждаемости от личности, тесной связью с «природой» человека, что нашло отражение в трудах Л.А. Кукольника, И.А. Третьякова, С.Е. Десницкого, В.Г. Цветаева, Г.И. Терлаича.

Очевидно, что вышеперечисленные ученые внесли значительный вклад в становление науки гражданского права. В частности, В.Г. Кукольник утверждал, что «естественное право есть часть философии, излагающая законы, открываемые нам чистым разумом, которые должны служить основанием положительных законов, составляющих священную ограду прав граждан, оными управляемых. В положительном законодательстве должно полагать общим правилом то, чтоб без крайней нужды не удаляться от естественного права, иначе законы будут не тверды, непрочны, иногда же и несправедливы» [1].

Следующий период развития науки гражданского права известный правовед Г.Ф. Шершеневич связывает с историческим направлением, господствовавшим в цивилистике с тридцатых годов XIX века до издания судебных уставов 1864 г. Это связано с тем, что в данный период российское правительство неблагоприятно относилось к естественному праву, как порождению революционной эпохи, поскольку оно не признавало право национального, поэтому всеми силами стремилось изменить господствующее философское направление на историческое.

Особый интерес, по мнению Г.Ф. Шершеневича, заслуживает труд К.А. Неволлина «История российских гражданских законов» (1851г.) [2], который охватывает всю особенную часть гражданского права в ее историческом развитии: первый том книги посвящен семейному праву, второй том содержит в себе вещное право, третий – обязательственное и наследственное.

По мнению Г.Ф. Шершеневича, «выполнение этой работы требовало громадного знакомства с источниками русской истории вообще и русского законодательства в особенности» [3].

Одним из значительных событий, оказавших огромное влияние на общественное правосознание в истории России стало введение судебных уставов 1864 года, так как именно с этого момента начинается сближение практики с теорией. Уставы отвели широкое место толкованию судом действующего права.

Кроме того, данный период в отечественной цивилистике был отмечен преобладанием догматического направления, суть которого состояла в систематизации, описании институтов позитивного (действующего) права, формальном анализе юридических понятий и классификации юридических норм.

Важным событием в это период стало появление специальных юридических журналов: Юридический Вестник (1867 г.), Журнал Гражданского и Торгового Права (1871 г.), Уголовное Право (1873 г.), Журнал Министерства Юстиции (1859 г.) и другие журналы, предоставляющие широкие возможности для публикации статей и следовательно, развития юридической науки.

Среди посвященных догматике права работ заслуживают внимание, по мнению Г.Ф. Шершеневича, труды К.П. Победоносцева и С.В. Пахмана.

После введения судебной реформы в России произошло оживление деятельности университетской науки, активизации научной мысли правоведов. Особый вклад в систематизацию и обновление курса гражданского права внесли А.А. Борзенко, П. Цитович, К.И. Малышев.

Большим вкладом в становление и развитие теории русского гражданского права стало сочинение Г.Ф. Шершеневича «Наука гражданского права в России», в которой автор дает почти полный свод наиболее выдающихся произведений русской цивилистической литературы, в частности, исследованию права собственности посвящены сочинения И.Е. Энгельмана, Н.И. Нерсесова, М.И. Горчакова «О тайне супружества, – происхождение, историко-юридическое значение и каноническое достоинство 50-й главы печатной Кормчей», А.С. Павлова «50-я глава Кормчей Книги как исторический и практический источник русского брачного права», А.О. Способина «О разводе в России», М.Н. Лаврова, В.Н. Никольского «Об основных моментах наследования», В.Г. Демченко «Существо наследства и призвание к наследованию по русскому праву», Н. Шалфеева «Краткий очерк постановлений важнейших иностранных законодательств об экспроприации», М.В. Венецианова «Экспроприация с точки зрения гражданского права»; обязательственное право развивал В.И. Голевинский «О происхождении и делении обязательств»; ипотечное право исследовал А. Солов «Ипотека по Римскому Праву и по новейшим законодательствам».

Таким образом, идеи русских правоведов, которые внесли значительный вклад в развитие русского гражданского права, актуальны и в наше время, в частности, в проекте изменений Гражданского кодекса Российской Федерации, нашли отражение правовые институты Гражданского уложения 1905 года, вобравшего в себя передовые достижения дореволюционной цивилистической науки. В частности, система вещных прав, предложенная законодателем в Проекте изменений ГК РФ, во многом сходна с вотчинным правом проекта Гражданского уложения 1905 года, где получили закрепление наряду с правом собственности институт владения и владельческой защиты.

#### Библиографический список

1. *Кукольник В. Г.* Начальные основания русского частного гражданского права. Для руководства к преподаванию оного на публичных курсах. – СПб., 1813. – С. 98
2. *Неволин К.А.* История российских гражданских законов. Том I. – СПб.: Тип. Императорской академии наук, 1851. – 590 с.; *Неволин К.А.* История российских гражданских законов. Т. II. – СПб.: Тип. Императорской академии наук, 1851. – 465 с.; *Неволин К.А.* История российских гражданских законов. Т. III. – СПб.: Тип. Императорской академии наук, 1851. – 556 с.
3. *Шершеневич Г. Ф.* «Наука гражданского права в России». – С. 57.

УДК 342.7

**Н.А. Гречихина**

магистрантка юридического факультета ГУАП

**П.П. Глущенко**

д-р юрид. наук, профессор – научный руководитель

### САМОЗАЩИТА И ЗАЩИТА СВОИХ БЛИЗКИХ ОТ ВЛИЯНИЯ СЕКТА

Пунктом 2 статьи 45 Конституции Российской Федерации закреплено очень важное право каждого на защиту своих прав и свобод всеми способами, не запрещенными законом. Однако методы, способы и средства такой защиты по понятным причинам в Конституции Российской Федерации не обозначены. Однако, к сожалению, далеко не все граждане Российской Федерации осознают необходимость повышения своей правовой культуры и грамотности. Также люди не всегда осознают потенциальную опасность тех или иных явлений, например деструктивных организаций (секта).

Напомню, что потенциальной жертвой деструктивных культов является каждый человек в состоянии разочарования, наивности, безнадёжности и даже в состоянии авитаминоза. К факторам риска относятся не только люди с психическими расстройствами, но и иные члены общества в состоянии неустойчивости, связанной с переменами в жизни как отрицательными, так и положительными (завершение образования, смерть близкого человека, смена работы и местожительства). Большинство потенциальных adeptов страдают от сильного чувства одиночества. Культы как раз привлекают людей созданием дружелюбной атмосферы и подобием семьи, демонстрируют любовь (бомбардировка любовью). При этом секты изолируют adeptа от семьи, принуждают порвать со всеми дружескими и семейными связями. Заметим, что традиционные религии (христианство, буддизм, ислам), наоборот, выступают за укрепление семьи, как основы государства. Есть мнение, что развитому и образованному человеку бояться нечего. А по факту никого не приглашают напрямую в секту, а приглашают на курсы иностранных языков, в центры изучения восточной культуры, на занятия по освоению духовных практик. Попасть в секту легко, но выйти очень сложно, а если человек и вышел, то он вышел совсем другим, с деформированными сознанием и психикой.

Главной защитой от попадания в секту является информация. Попав в подобную организацию, человек теряет связь с реальностью, самоизолируется и рвет все связи. Историй таких очень много.

Как же распознать секту среди информационного потока XXI века и возможно ли это? «Рансеньеман Женеро» – спецслужба МВД Франции, занимающаяся, в частности, наблюдением за деятельностью сект, сформулировала десять критериев, на основании которых организацию можно классифицировать как сектантскую: дестабилизация сознания, навязывание разрыва с прежним окружением, непомерные финансовые притязания (поборы), покушения на физическое здоровье, вербовка детей, нарушения общественного порядка, привлечение к суду или следствию по серьезным обвинениям, нарушение норм экономической деятельности (утаивание средств), попытки проникновения во властные структуры, антиобщественные высказывания [1].

Если есть хотя бы один критерий, организацию во Франции признают сектой. Очевидно, что для простого обывателя это слишком сложные критерии и их отследить при приходе в ту или иную организацию невозможно. Российские сектоведы сформировали свои признаки:

1. Религиозная реклама (маркетинг) сводится к агрессивному навязыванию своей организации, выраженному во всех формах пропаганды и агитации (уличная реклама, приглашения в почтовые ящики, благотворительные концерты, бесплатные тренинги и семинары).

2. Агрессивный прозелитизм и психологическое давление проявляется в окружении особым вниманием потенциального adeptа. Также идет сбор компромата на adeptа, чтобы впоследствии не дать выйти из секты.

3. Двойное учение. При вербовке человеку не сообщается подлинное учение. Существует литература исключительно для внутреннего использования. В основном учения направлены на разрушение наших ценностей и традиций.

4. Иерархия. Внутренняя организация секты иерархична, и чтобы узнать тайны учения, человек должен быть посвящен на определенную ступень иерархии. Для посвящения необходимо выполнять определенные задания, проходить курс платного обучения (яркий пример – секта сайентологии). Иерархия позволяет контролировать адептов и не допускать критического отношения к организации, ее учению и лидерам.

5. Непорешимость секты и ее основателя сводится к признанию всех предшествующих и последующих учений ошибочными и ничтожными, а основатели секты наделяются божественными качествами.

6. Программирование сознания, т.е. доведения человека до полной зависимости от секты, собраний, учения, до отказа от свободы и общепринятых ценностей.

7. Духовный элитизм (избранничество) проявляется во внушении членам секты, что все окружающие люди – это люди второго сорта, а члены секты избранные и особые люди с особым предназначением, которое непонятно никому за рамками сектантского сообщества.

8. Контроль жизнедеятельности, а именно всех сфер жизни человека. Адептов вырывают из привычного круга, ограничивают в еде, сне, дают напряженную работу, ослабляющую критическое сознание. Нередко прибегают к психотропным или наркотическим средствам и гипнозу. Также секты пытаются привлечь в секту всех членов семей, получить имущество граждан.

9. Политические цели многих сект зашкаливают. Например, «Манифест Варнашрамы», один из документов «Международного общества сознания Кришны», пишет о грядущем обществе «победившего кришнаизма» как об обществе кастовом, разделенном на сверхчеловеков – кришнаитов и рабов-шудр, которым предназначен тяжелый и беспросветный труд, а всемогущая элита будет решать, например, к какому сословию будет принадлежать новорожденный младенец. Если вы видите хоть намеки на подобные признаки – бегите пока не поздно и не поленитесь разместить информацию в информационно-коммуникационной сети «Интернет».

Дворкин А.Л. в брошюре «Десять вопросов навязчивому знакомцу...», вышедшей в 1990-е годы, главным инструментом для определения тоталитарной секты назвал 10 вопросов «сектанту»: как долго вы состоите членом группы? вы хотите завербовать меня в какую-то организацию? можете ли вы перечислить названия всех других организаций, связанных с вашей группой? назовите основателя и, если он уже скончался, верховного руководителя вашей группы, расскажите о прошлом главы организации, об образовании, которое он получил. Во что ваша группа верит? Верит ли она, что цель оправдывает средства? Если я вступлю в вашу организацию, как я должен буду изменить свою жизнь? Должен ли я буду бросить учебу или работу, пожертвовать вам свои сбережения и свою собственность и разорвать отношения со всеми близкими и друзьями, если они будут высказываться против этого моего решения? Считается ли деятельность вашей организации небесспорной? Если кто-то выступает против вашей организации, какие аргументы они приводят? Что вы думаете о бывших членах вашей организации? Приходилось ли вам когда-нибудь серьезно говорить с бывшими членом и выслушать от него причины, по которым он ушел из организации? Если нет, то почему? Назовите три вещи, которые вам не нравятся в вашей организации и в её верховном руководителе [2]. Однако, по мнению автора лучше вообще не вступать в контакт с навязчивыми знакомцами и не вызывать их на дискуссии.

Теперь рассмотрим признаки, по которым можно определить, что человек попал в секту: изменение обычного поведения, стиля одежды, употребляемых слов, интересов; постоянно повторяющиеся и непривычные цитаты; заученные речи производящие впечатление «заигранной пластинки»; внезапное падение интереса к семье, друзьям, к работе или учёбе, к развлечениям; возрастание числа встреч или собраний в неделю вне дома; путешествия по стране и за границу; множество телефонных звонков или большое количество писем; длительное чтение или медитации; изменение режима питания; монотонный тусклый голос; агрессивность или полное безразличие; замкнутость или повышенное воодушевление ради нового дела; большие денежные траты: человек занимает деньги в банке, у родственников и друзей.

Распознать человека из секты можно по вышеназванным признакам, а также по иным. Данная подборка не является полной. Если вы увидели, что ваш близкий человек попал в секту, то сразу возникает желание помочь и вытаскивать несчастного. Но делать это надо осторожно, чтобы человек окончательно от вас не отдался. И следует помнить, что спасти человека из секты крайне сложно и в большинстве случаев невозможно. Необходимо начать собирать информацию о секте, о лидерах, записывать номера телефонов, реквизиты расчетных счетов. Попробовать узнать, где проходят встречи (как правило, это открытая информация).

Если есть противоправные деяния, экстремистская составляющая, то можно сразу обратиться в правоохранительные органы. В любом случае необходимо уведомить соответствующие органы о том, что имеет место деятельность деструктивной организации. И, конечно, попробовать найти для человека грамотного психолога, что в нашем веке крайне сложно. И не стоит критиковать учение секты, так как человека настраивают именно на это.

В воздухе давно витает проблема вовлечения в деструктивные культы детей. Это происходит как на улицах, в общих компаниях, так и в учебных заведениях. Согласно п. 2 ст. 4 Федерального закона от 26.09.1997 № 125-ФЗ «О свободе совести и религиозных объединениях» (далее – Закон № 125-ФЗ) государство должно обеспечивать светский характер образования в государственных и муниципальных образовательных учреждениях, а в соответствии с п. 5 ст. 4 религиозное объединение не выполняет ряд функций, в том числе государственных учреждений. Также пп. 6 п. 1 ст. 3 Федерального закона «Об образовании» от 29.12.2012 № 273-ФЗ (далее – Закон № 273-ФЗ) предусмотрено, что государственная политика и правовое регулирование отношений в сфере образования основываются, в том числе, на принципе светского характера образования в государственных, муниципальных организациях, осуществляющих образовательную деятельность. Таким образом, пропагандистская деятельность сектантов и/или симпатизирующих им преподавателей, является незаконной.

Пунктом 2 статьи 24.1 Закона № 125-ФЗ утверждены объекты, в которых миссионерская деятельность осуществляется беспрепятственно, конечно, объекты социальной инфраструктуры для детей в этот перечень не входят. В настоящее время в школах сложилась практика получения у родителей письменного согласия на любую проповедь и, как правило, родители подписывают, что неосмотрительно с их стороны. Данные нормы применимы только в отношении организации, зарегистрированной в качестве религиозной.

В настоящее время тревогу стали вызывать так называемые «группы смерти» в социальных сетях, созданные с целью доведения участников группы до самоубийства. По итогам 2016 года в России на 60% выросло число детских самоубийств, заявила уполномоченный по правам ребенка Анна Кузнецова. Проблема, вставшая перед обществом, намного глубже, чем кажется на первый взгляд – появление в социальной сети деструктивного сообщества. Данные группы распространили моду на суицидальные игры. «Группы смерти» по своей сути похожи на секты. Их даже можно назвать «секты XXI века». Используются те же приемы подавления личности, создания психологической зависимости, а также манипуляция. Настоящие сообщества имеют свою идеологию (как и секты), выраженную в романтическом отношении к смерти, а также формируют и даже прививают культуру суицида, некоторые группы имеют даже слоган, символику и сленг (разделение на свой-чужой). Те, кто состоит в группах, являются избранными, внутри виртуальной группы есть свои обряды, традиции и правила, вплоть до вырезания символики на руках. Группы также имеют сплочённых адептов, которые поддерживают друг друга и настраивают на дальнейшее участие. Также как и в сектах, есть свой гуру – куратор, которому зачастую преданы адепты. Данные кураторы стремятся вытеснить из жизни подростка близких ему людей, одним из заданий является закрыть доступ к своей странице, удалить половину друзей, прекратить общение со всеми, замкнуться в себе. Представители правоохранительных органов говорят, что за данными группами стоят профессиональные психологи и даже психиатры. Суицид начинает представляться не как что-то страшное и абсурдное, а как нечто героическое и, возможно, прекрасное. Данные группы не предлагают подросткам конструктивного решения их проблем, а показывают только один выход, и если подросток в конце отказывается совершить суицид, ему начинают угрожать. Выйти из игры очень сложно, как и из секты. Отличительная черта данных групп – это отсутствие экономической выгоды в доведении подростков до самоубийства. При рассмотрении проблемы «групп смерти»

возникает вопрос: не является ли эта группа орудием убийства, а не способом доведения до самоубийства.

Группы смерти более опасны для подростков, чем обыденные секты, которые на слуху, возможностью свободного доступа. Религиозные организации не вправе принимать несовершеннолетних в свои ряды без согласия родителей или официальных представителей несовершеннолетних. В интернете возрастные ограничения распространяются на тематику контента, а не на участие в сообществах, и здесь для подобных групп полное раздолье. Дети на просторах интернета, в том числе в социальных сетях, предоставлены сами себе без какого-либо контроля, а психика подростков податлива, и если он попадает не к тем людям, то есть риск потерять ребенка.

Признаки, по которым можно узнать подростка, вовлеченного в «группы смерти»: скрытность; замкнутость; пометки на руках или шрамы (детям дают задания делать пометки на руках или порезать руки). После случаев суицида в школах стали проводиться совещания по проблемам «групп смерти», однако причина детских суицидов кроется не в группах смерти, группы смерти – это то, что подталкивает их на этот шаг, во что дети ввязываются, будучи предоставленными сами себе как в реальной жизни, так и в виртуальной. Психологи в школах или университетах не могут решить проблему самостоятельно. Родителям и другим ближайшим родственникам необходимо заботиться о детях и друг о друге. Прививать детям любовь к жизни, вникать в их проблемы.

Таким образом, представляется, что пути и механизмы для самозащиты и защиты своих близких от воздействия сект все-таки имеются, однако лучше предотвратить вовлечение человека в секту, чем потом бороться с «монстрами» и вытаскивать своего родственника из рядов адептов.

### Библиографический список

1. Прозрение. Православный информационно-просветительский журнал. N 2(5). М.: Московская Патриархия, 2000. – с. 48

2. [http://royallib.com/book/dvorkin\\_aleksandr/desyat\\_voprosov\\_navyazchivomu\\_neznakomtsu\\_ili\\_posobie\\_dlya\\_teh\\_kto\\_ne\\_hochet\\_bit\\_zaverbovannim.html](http://royallib.com/book/dvorkin_aleksandr/desyat_voprosov_navyazchivomu_neznakomtsu_ili_posobie_dlya_teh_kto_ne_hochet_bit_zaverbovannim.html)

УДК 34

**А.В. Кузнецова**

магистр юридического факультета ГУАП

**П.П. Глущенко**

д-р юрид. наук, профессор – научный руководитель

## **ИНСТИТУТ ПРАВОВОЙ РЕГЛАМЕНТАЦИИ ОБЕСПЕЧЕНИЯ ОХРАНЫ И ЗАЩИТЫ КУЛЬТУРНОГО НАСЛЕДИЯ**

Руководствуясь результатами сравнительно-правового и историко-правового методов исследования содержания правовой и источниковедческой баз, национального и международного уровня, имеющих непосредственное отношение к правовому регулированию в сфере культурного наследия, надлежит с позиции автора работы понимать деятельность органов государственной власти, местного самоуправления, их должностных лиц урегулированную национальным законодательством, принципами и нормами международного права, направленных на обеспечение пользования, охраны и защиты «исторического и культурного наследия, ... памятников истории и культуры» [1].

Представленное определение включает в себя доказательство того, что в нем представлены все пять признаков признания правового регулирования обеспечения охраны и защиты культурного наследия правовым институтом, ибо налицо: а) специальные субъекты, б) специальные объекты, в) специальные правоотношения, г) специальная правовая база и д) специальный механизм правового регулирования.

К специальным субъектам относятся государство в целом, все виды органов государственной власти и местного самоуправления, а также граждане и должностные лица указанных органов государственной власти. К специальным объектам относятся литературное, художественное, научное, техническое и другие виды творчества, преподавания, принадлежащие гражданам, обществу, государству. К объектам также относятся учреждения культуры и находящиеся в них культурные ценности, объекты исторического, культурного наследия, памятники истории и культуры. К специальному правоотношению относятся следующие три составные части: названные ранее субъекты, представленные объекты и правосубъектность субъектов. В специальную правовую базу включаются: Конституция России, конституции субъектов Российской Федерации, федеральные конституционные законы, федеральные законы, законодательство субъектов федерации и органов местного самоуправления, а также общепризнанные принципы и нормы международного права, международные договоры Российской Федерации. Специальным механизмом правового регулирования вправе считать практическую деятельность, урегулированную законами и подзаконными актами, осуществляемую уполномоченными на то органами, организациями, должностными лицами и в какой-то части гражданами в целях обеспечения охраны и защиты культурного наследия Российской Федерации [2].

Правовое регулирование представляет собой элемент правового воздействия. Однако по содержанию правовое регулирование намного шире, так как подразумевает не только деятельность целенаправленного характера, связанную с упорядочиванием общественных отношений, но и включает косвенное воздействие правовых средств, способов и методов, направленных на субъекты, не попадающих под правовое регулирование, непосредственно.

Основой правового регулирования в сфере обеспечения охраны и защиты памятников истории и культуры народов России являются положения Конституции Российской Федерации, Гражданский кодекс Российской Федерации, Основы законодательства России о культуре, федеральные законы, законы субъектов Российской Федерации. Основным федеральным законом, регламентирующим деятельность по охране и защите культурного наследия является Федеральный закон «Об объектах культурного наследия (памятниках истории и культуры) народов Российской Федерации».

Статья 44 Конституции Российской Федерации закрепляет положение о гарантии права гражданина на участие в культурной жизни, а также обеспечивает право пользования учреждениями культуры,

доступа к историческим и культурным ценностям. Также данная норма обязывает граждан заботиться о сохранении и оберегать объекты исторического и культурного наследия [3].

Рассмотрим более подробно Федеральный закон «Об объектах культурного наследия (памятниках истории и культуры) народов Российской Федерации». Данным законом осуществляется регулирование отношений, складывающихся в области сохранения, использования, популяризации, а также обеспечения охраны государством памятников истории и культуры. Нормативный акт дублирует положение ст. 44 Конституции РФ, определяет порядок реализации права каждого на доступ к ценностям и контроля за исполнением гражданами своих обязанностей по их сохранению. Помимо этого, законом регламентирован порядок реализации народами и этническими общностями российского государства права на: сохранение и развитие культурной и национальной самобытности; защиту, восстановление, сохранение среды, характерной для их обитания; сохранение источников, содержащих информацию о зарождении, становлении и развитии культуры [4].

Анализируя российское законодательство объекты культурного наследия следует подразделять на такие категории, как: объекты недвижимого имущества (в эту же категорию входят и объекты археологического наследия, объекты с территорией, исторически связанной с ними); объекты материальной культуры (предметы живописи, скульптуры, декоративно-прикладного искусства, объектами науки и техники, которые представляют особую ценность для истории, археологии, искусства, архитектуры, науки и техники, этнологии и антропологии, градостроительства и эстетики в общем, возникшие в результате исторических событий). Объекты культурного наследия должны стать подлинным свидетельством эпох и цивилизаций, зарождения и развития их культуры [5].

Данный закон являлся прорывом в законодательстве, обеспечивающем охрану и защиту историческим и культурным ценностям, принятие которого стало большим событием. В период создания правового акта, разработчиками учитывался новейший европейский опыт, а также экономические и социокультурные реалии в стране. Федеральный закон своим содержанием подчеркивает особую ценность объектов культурного наследия России, так как культурное достояние страны есть символ ее национальной и культурной самобытности, значимых элементов исторической и культурной среды обитания, а также высокоинформативных источников истории.

Объектам культурного наследия в Российской Федерации гарантируется сохранность, которая осуществляется в интересах многонационального народа страны, его настоящего и будущих поколений. В соответствии с законодательством под государственно-правовой охраной наследия следует понимать систему мер правового, организационного, финансового, материального и иного характера, которая направлена на учет и изучение объектов, попадающих под определение культурного наследия, обеспечение их сохранности и осуществляющая контроль за использованием памятников истории и культуры.

Закон определяет, какие задачи в данной сфере должны решать органы государственной власти. К ним относятся: осуществление контроля за соблюдением охранного законодательства; установление ответственности за совершенное правонарушение, повлекшее повреждение или разрушение памятника; разработка проектов определения зон охраны памятников истории и культуры; выдача разрешений, необходимых для проведения землеустроительных, хозяйственных и иных работ на территории охраняемого объекта; осуществление контроля за состоянием памятников истории и культуры. Особое место в законе отведено регламентации ведения учета культурного наследия, определения задачи подготовки единой государственной информационной системы. Государственный реестр объектов культурного наследия включает в себя базу данных об объектах культурного наследия, находящихся на территории Российской Федерации, которые обеспечиваются общими принципами формирования, методами и формами ведения реестра.

Правовое регулирование имеет определенную цель. Цель заключается в том, чтобы люди совершали свои действия в соответствии с законодательством, в результате чего в обществе будут складываться определенные отношения, ситуации, запрограммированные правовыми нормами, необходимые для протекания социальных процессов, выгодных для общества, определения социально полезных результатов во множестве сфер, в том числе в сфере обеспечения охраны и защиты памятников истории и культуры.



Механизмом правового регулирования является совокупностью специальных юридических средств, при помощи которых осуществляется регулирование общественных отношений. Правовые средства выступают в качестве инструментов, используемых в процессе правового регулирования. Механизм правового регулирования как система в общем случае имеет следующие элементы: норма права; юридический факт; возникшее с появлением юридического факта (фактического состава) правоотношение; реализация права; правоприменительный акт; охранительный правоприменительный акт (факультативный элемент) [6].

Элементы механизма правового регулирования определяют стадии его осуществления. Первая стадия подразумевает регламентацию общественных отношений, в связи с чем издается соответствующая нормативно-правовой акт. Вторая стадия связана с появлением реальных обстоятельств, которые необходимы для действия правовой нормы. Данные обстоятельства связываются с наличием юридических фактов. Следующая стадия механизма правового регулирования выражается в определении объекта и субъектов правоотношения, выявлении соответствующих прав и обязанностей. После этого наступает стадия непосредственной реализации прав и обязанностей субъектов сложившихся правоотношений. Завершающая стадия заключается в издании правоприменительного акта [7].

Регламентация общественных отношений в сфере охраны и защиты культурного наследия отражена в таких нормативных правовых актах, как: Конституция Российской Федерации (статья 44); Федеральный закон "Об объектах культурного наследия (памятниках истории и культуры) народов Российской Федерации"; Закон "Основы законодательства Российской Федерации о культуре"; Закон РСФСР "Об охране и использовании памятников истории и культуры"; Кодекс Российской Федерации об административных правонарушениях; Гражданский Кодекс Российской Федерации; Уголовный Кодекс Российской Федерации; законы субъектов Российской Федерации, связанные с охраной и защитой памятников истории культуры (например, закон г. Москвы «Об охране и использовании недвижимых памятников истории и культуры») и т.д.

Также нормативно-правовую базу дополняют положения международно-правовых актов: Гаагская конвенция «О защите культурных ценностей в случае вооруженного конфликта»; Рамочная конвенция Организации Объединенных Наций «Об изменении климата»; Конвенция «О мерах, направленных на запрещение и предупреждение незаконного ввоза, вывоза и передачи права собственности на культурные ценности»; Конвенция «Об охране всемирного культурного и природного наследия»; Конвенция Международного института унификации частного права (УНИДРУА) «О похищенных или незаконно вывезенных культурных ценностях»; Конвенция «Об охране подводного культурного наследия»; Эдинбургская Декларация «О вопросах совершенствования защиты культурного и природного наследия на национальном и местном уровнях» и другие. [8]

Как было сказано ранее, Федеральный закон «Об объектах культурного наследия (памятниках истории и культуры) народов Российской Федерации» отразил наиболее важные социальные, экономические и политические реалии страны, определяя конкретный механизм правового регулирования в интересующей нас сфере. Однако для того, чтобы положения закона вступили в жизнь в полную силу, необходимо принятие сопутствующих подзаконных актов, которые четко, конкретно, детально прорабатывали бы вопросы относительно сохранения и использования культурного наследия. Подзаконные акты должны более конкретизировано регламентировать отношения, субъектами которых являются владельцы памятников, а также государственные учреждения охраны [9].

Обстоятельства, необходимые для действия нормам права, регламентирующие охрану и защиту культурного наследия, определены законодательством. В юридической практике толчком к движению становится юридический факт, т. е событие или действия (бездействие), порождающие, изменяющие или прекращающие правовые отношения.

На такой стадии правового регулирования как выявление объекта и субъектов возникшего правоотношения, соответствующих прав и обязанностей определяется, кто и как будет выполнять требования нормы права, т. е общая модель поведения, заложенная в норме права, конкретизируется применительно к субъектам.

Непосредственная реализация прав и обязанностей субъектов правоотношений как одна из стадий механизма правового регулирования представляет собой фактическое поведение субъектов,

обеспечивающее тот результат, на который была направлена воля законодателя в целях обеспечения охраны и защиты памятников истории и культуры.

Издание правоприменительного акта выражается во властном решении компетентных органов, гарантирующем осуществление прав и обязанностей субъектов правоотношений. В этом случае правоприменительный акт рассматривается как последнее звено в механизме правового регулирования, в результате чего субъект права достигает определенной цели. В соответствии с правоприменительным актом возникает новое правоотношение (в этом случае правоприменительный акт выступает как юридический факт) и механизм правового регулирования вновь включается, но его содержание будет уже другим.

Осознание общественного и государственного значения охраны и защиты культурного наследия сформировалось не сразу. В настоящее время возникает необходимость реорганизации деятельности уполномоченных на то органов, обязанных охранять, реставрировать и обеспечивать использование памятников истории и культуры. В связи с этим является целесообразным проведение анализа современного состояния культурного наследия, разработки путей его сохранения.

### Библиографический список

1. Конституция Российской Федерации (принята всенародным голосованием 12.12.1993) // Собрание законодательства РФ, 04.08.2014, № 31. Ст. 44 ч. 3.
2. *Боер В.М., Глуценко П.П.* Теория и практика организации и осуществления правозащитной деятельности: монография. – СПб.: Изд-во ГУАП, 2015. С. 52.
3. *Воронцов, Н. Д.* Актуальные проблемы правового регулирования приватизации объектов культурного наследия // Молодой ученый. 2015. №14. С. 337-340.
4. Федеральный закон от 25.06.2002 № 73-ФЗ «Об объектах культурного наследия (памятниках истории и культуры) народов Российской Федерации» // Собрание законодательства РФ. 01.07.2002. № 26. Ст. 2519.
5. Федеральный закон от 25.06.2002 № 73-ФЗ «Об объектах культурного наследия (памятниках истории и культуры) народов Российской Федерации» // Собрание законодательства РФ. 01.07.2002. № 26. Ст. 3.
6. *Глуценко П.П.* Механизм организации и осуществления правозащитной деятельности // Материалы международной научно-практической конференции (3 декабря 2014). ГУАП, 2014. С. 83.
7. *Глуценко П.П.* Механизм организации и осуществления правозащитной деятельности // Материалы международной научно-практической конференции (3 декабря 2014). ГУАП, 2014. С. 84.
8. *Свичкарь И.Г.* Теоретико-методологические основы сохранения историко-культурного наследия // Вестник Челябинского государственного университета. 2013. №12. С. 81.
9. *Кузнецова А.В.* Охрана культурного наследия России: теоретико-правовой аспект // Правовая политика. Правовое государство. Правовая жизнь: теория и практика, история и современность: Межвузовская научно-практическая конференция, посвященная научной сессии ГУАП (8-9 апреля 2015 года). СПб.: ГУАП, 2015. С. 213.

УДК 34

**М.В. Леушева**

магистрант юридического факультета ГУАП

**П.П. Глущенко**

д-р юрид. наук, профессор – научный руководитель

**ЮРИДИЧЕСКАЯ САМОПОМОЩЬ ПРИ РАЗРЕШЕНИИ ЗЕМЕЛЬНЫХ СПОРОВ**

Земля является важнейшим природным ресурсом, участвующим в гражданском обороте. Конституцией Российской Федерации установлено, что земля и другие природные ресурсы используются и охраняются в Российской Федерации как основа жизни и деятельности народов, проживающих на соответствующей территории, подтверждая основополагающую роль земельных участков в социальных, экономических, политических и правовых отношениях. Земля и другие природные ресурсы могут находиться в частной, государственной, муниципальной и иных формах собственности [1]. По правовым нормам земельный участок является недвижимой вещью, которая представляет собой часть земной поверхности и имеет характеристики, позволяющие определить ее в качестве индивидуально определенной вещи [2].

В соответствии со статьей 35 Конституции Российской Федерации каждый вправе иметь имущество в собственности, владеть, пользоваться и распоряжаться им как единолично, так и совместно с другими лицами. Исходя из анализа правовых норм, земельные участки могут находиться в частной собственности как физических, так и юридических лиц. В этой связи земельные участки зачастую являются предметом многочисленных споров и, следовательно, предметом судебных тяжб. Появились земельные споры, связанные с арендой, куплей-продажей, приватизацией земельных участков. Возникли споры об ограниченном использовании соседних участков (так называемые сервитутные споры). Кроме того, осложнились споры о возмещении убытков, причиненных собственникам земельного участка в связи с изъятием земельных участков для публичных нужд. Земельные споры могут возникать также по поводу земельных долей. Наиболее часто земельная доля выступает объектом земельных споров при разделе имущества между супругами, выделе доли из общей совместной собственности.

Так из-за чего все-таки могут возникнуть споры, если земельный участок находится в собственности у гражданина, и он им владеет, пользуется и распоряжается? На самом деле споры могут возникнуть по любому поводу, а также между родственниками, соседями и государством. Вопросам регулирования вещных прав граждан России на землю посвящена глава 17 Гражданского кодекса РФ (далее – ГК РФ). Рассматривая данную тему, необходимо ориентироваться на ст. 12 ГК РФ, где раскрывается содержание способов защиты гражданских прав и гл. 9 Земельного кодекса РФ «Защита прав на землю и рассмотрение земельных споров».

При возникновении земельного спора зачастую не стоит обращаться в суд за защитой, если имеется иные средства защиты, не менее эффективные и оперативные. В такой ситуации речь идет о самозащите гражданских прав. Согласно ГК РФ допускается самозащита гражданских прав. Однако о самозащите права в положениях земельного законодательства не найти. В этой связи имеется необходимость анализировать законодательство и судебную практику.

Исходя из анализа литературы, самозащитой гражданских прав можно назвать «совершение управомоченным лицом действий фактического порядка, соответствующих закону и направленных на охрану материальных и нематериальных благ». Такое определение дано В.П. Грибановым. Когда идет речь о самозащите права имеется в виду фактические действия, которые выражаются в воздействии лица на свою законную собственность. Такие действия разнообразны, например устройство охранных систем для защиты земельного участка от нежелательного проникновения третьих лиц и т. п. Главное, чтобы эти действия соответствовали закону. Другие действия с целью самозащиты своих гражданских

и земельных прав выражаются непосредственно в воздействии на лицо, которое нарушило право собственности гражданина.

Исходя из анализа положений ГК РФ, можно сказать, что самозащита гражданских прав – это форма защиты, которая допускается тогда, когда потерпевшее лицо располагает возможностями правомерного законного воздействия на нарушителя, не прибегая к помощи судебных или иных правоохранительных органов. В рамках этой формы защиты обладатель нарушенного или оспариваемого права может использовать различные способы самозащиты, которые должны быть соразмерны нарушению и не выходить за пределы действий закона [3].

При применении самозащиты своих гражданских прав следует знать, что самозащита не может быть признана правомерной, если она явно не соответствует способу и характеру нарушения и причиненный (возможный) вред является более значительным, чем предотвращенный [4]. Если в результате применения самозащиты причиняется вред, то он должен быть менее значительным. Например, у соседа 1 и соседа 2 были определены границы смежных земельных участков. Однако у соседа 2 на участке стояла постройка. В этой связи постройка соседа 2 оказалась на территории участка соседа 1. Сосед 2 не демонтировал постройку и поэтому часть построек ликвидировал сосед 1 без судебного решения. Впоследствии, суд установил, что действия соседа 1 были направлены на устранение препятствий к осуществлению своего права собственности, владения и распоряжения всей территорией земельного участка по собственному усмотрению. Данные препятствия были созданы неправомерным поведением соседа 2, который в течение длительного времени не предпринимал никаких мер по самостоятельному освобождению земельного участка соседа 1 от своих построек.

Так все-таки как можно защитить свои права на земельный участок, не прибегая к помощи суда? Во-первых, при покупке земельного участка для строительства индивидуального жилого дома сразу стоит обратить внимание на вид разрешенного использования участка. В этом случае так и должно указываться в выписке из ЕГРН. Сейчас есть много способов заказать такую выписку. Кроме того, следует обратить внимание на установленные границы земельного участка. Далее вполне возможно, что гражданину могут продать участок, который в дальнейшем будет изъят для государственных нужд. В средствах массовой информации можно посмотреть, не собираются ли застройщики в ближайшем будущем, например комплексно осваивать территории. Это конечно не отгородит полностью от проблем, но поинтересоваться стоит. Тем более застройщики все дальше уходят в область. Во-вторых, возможна видеосъемка факта нарушения. Исходя из смысла положений ст. ст. 12, 14 ГК РФ и п. 2 ст. 64 АПК РФ осуществление видеосъемки при фиксации факта нарушения права является допустимым способом самозащиты своих гражданских прав и отвечает признакам относимости, допустимости и достоверности доказательств. В-третьих, возможен демонтаж как способ самозащиты, т.е. снос самовольно установленных конструкций, возведенных построек и др. одним лицом на территории, принадлежащей другому лицу как в рассмотренном ранее судебном разбирательстве. В-четвертых, вполне возможна кадастровая ошибка при определении границ земельного участка. Для самопроверки и исключения возникших споров возможно заказать выписку из ЕГРН, в которой будут четко указаны границы смежных участков. В случае обнаружения ошибки можно обратиться к кадастровому инженеру, подготовившему документы, с целью устранения правонарушений. В-пятых, в случае если по земельному участку, находящемуся в собственности у лица и с определенными границами, проходит сосед, скажем к колодцу, можно поставить забор по установленным границам и защитить свои права на участок.

На самом деле ситуаций, при которых возможно досудебное урегулирование, множество. Тема собственности на землю и, как следствие, земельных споров, близка и актуальна. Все конфликты, так или иначе связанные с землей, как правило, ущемляют или нарушают право собственника распоряжаться, владеть или пользоваться земельным участком. Большинство решений земельных вопросов затягивается на длительный срок.

Многие граждане в силу обстоятельств даже не знают, как им защитить свои права, как в случае нарушения местоположения границ их земельных участков. Стоит ли им обратиться в суд или мирно решить проблему? Полагаю, что можно самостоятельно защитить свои права, однако действовать в рамках закона.

**Библиографический список**

1. Конституция Российской Федерации. – М., 2016.
2. Земельный кодекс Российской Федерации от 25.10.2001 № 136-ФЗ.
3. Гражданский кодекс Российской Федерации (часть первая). М., 2016.
4. Постановление Пленума Верховного суда РФ № 6, Пленума Высшего арбитражного суда РФ № 8 от 01.07.1996 «О некоторых вопросах, связанных с применением части первой Гражданского кодекса Российской Федерации».

УДК 343.131

**А.Ю. Миронов**

магистрант Юридического факультета ЛГУ им А.С. Пушкина

**ПРОБЛЕМЫ РЕАЛИЗАЦИИ РАЗУМНОГО СРОКА УГОЛОВНОГО СУДОПРОИЗВОДСТВА  
В СТАДИЯХ ВОЗБУЖДЕНИЯ УГОЛОВНОГО ДЕЛА  
И ЕГО ПРЕДВАРИТЕЛЬНОГО РАССЛЕДОВАНИЯ.**

С ухудшением криминологической ситуации в РФ к концу прошлого века обострилась хроническая болезнь затягивания сроков уголовного судопроизводства. Ужесточение учетно-регистрационной дисциплины и реформирование правоохранительных органов в 2000-е годы привели к сосредоточению усилий досудебного производства на документообороте в ущерб соблюдению сроков и качеству предварительного расследования. В результате, в каждом субъекте РФ производство для сотен тысяч уголовных дел приостановлено по основаниям, предусмотренным ч. 1 ст. 208 УПК РФ, и ждет истечения сроков давности уголовного преследования. Указанное количество превышает более чем в 3 раза число уголовных дел, находящихся в производстве, и продолжает расти опережающими темпами. Ежегодно производство по десяткам тысяч из них прекращается в основном по основанию, предусмотренному п. 3 ч. 1 ст. 24 УПК РФ, да и то несвоевременно. По результатам общероссийской ревизии, осуществленной за 2015 год, прокуратурами субъектов РФ выявлена утрата 107 тысяч уголовных дел, по которым производство ранее приостановлено на основании пп. 1-3 ч. 1 ст. 208 УПК РФ, но сроки уголовного преследования не истекли. Кроме того, не установлено местонахождение еще 43 тысяч уголовных дел указанной категории [1]. В каждом регионе ежемесячно для почти тысячи уголовных дел, по которым сроки расследования истекли, не принимаются своевременно процессуальные решения о результатах или продлении срока расследования. Из них на стадии предварительного расследования бессрочно остаются сотни уголовных дел, утерянных при передачах по подследственности или правоприметственности.

Породив подобные метастазы, заболевание затягивания сроков уголовного судопроизводства перешло в разряд неизлечимых экстенсивными методами, такими, как наращивание числа правоприменителей или удлинение процессуальных сроков. Назрела необходимость серьезного переосмысления проблемы принципов и механизма российского уголовного процесса, на что неоднократно указывали авторитетные ученые-процессуалисты [2].

В соответствии с Федеральным законом от 30.03.1998 № 54-ФЗ Россия присоединилась к Европейской конвенции о защите прав человека и основных свобод (далее – Конвенции). С момента ее ратификации 05.05.1998 длительность сроков расследования уголовных дел перестала быть исключительно внутрисударственной проблемой. Согласно п. 3 ст. 5 Конвенции, который дублируется ч.3 ст. 9 и п. «с» ч. 3 ст. 14 Международного пакта о гражданских и политических правах, ратифицированного СССР 18.09.1973, «каждый задержанный или заключенный под стражу... имеет право на судебное разбирательство в течение разумного срока или на освобождение до суда». Однако именно п. 1 ст. 6 Конвенции стал в практике Европейского суда по правам человека основным аргументом при вынесении решений о разумности сроков судебного разбирательства: «Каждый в случае спора о его гражданских правах и обязанностях или при предъявлении ему любого уголовного обвинения имеет право на справедливое и публичное разбирательство дела в разумный срок независимым и беспристрастным судом, созданным на основании закона» [3]. Таким образом, понятие срочности суда предполагает не только разумность срока судебного рассмотрения, но в значительной степени и отсутствие неоправданных задержек в предварительном расследовании.

По данным представлявшего РФ судьи А.И. Ковлера, за 10 лет с 1999 по 2008 гг. в Европейский суд по правам человека поступило 46685 жалоб россиян, которые составили 24% от общего числа жа-

лоб. Из них более 11 тысяч затронули факты нарушений разумного срока и необоснованных задержек судопроизводства на различных стадиях. [4]. За период с 1998 по 2014 г. Европейским судом по правам человека зафиксировано 172 нарушения в РФ права на уголовное судопроизводство в разумный срок, что составляет 11,4% от общего числа постановлений в отношении РФ, которыми признано хотя бы 1 нарушение, в том числе: за 2011 год – 13 нарушений (10,7%), за 2012 год – 16 нарушений (13,1%), за 2013 год – 7 нарушений (5,9%), за 2014 год – 2 нарушения (2,5%) [5]. В большинстве решений Европейский суд по правам человека указывал, что «разумность длительности производства по делу должна оцениваться в свете особых обстоятельств дела с учетом критериев, установленных правоприменительной практикой Европейского суда, в частности сложности дела, поведения заявителя и поведения компетентных властей» [6]. В связи со значительным числом жалоб россиян и нарушений, Европейский суд по правам человека выступил в п.6 резолютивной части Постановления от 15.01.2009 по делу «Бурдов против России» (№2) по жалобе №33509/04 с требованием о том, что «власти государства-ответчика обязаны ввести в течение 6 месяцев со дня вступления настоящего Постановления в силу в соответствии с п. 2 ст. 44 Конвенции эффективное внутреннее средство правовой защиты или комбинацию таких средств правовой защиты, которые обеспечат адекватное и достаточное возмещение в связи с неисполнением или несвоевременным исполнением решений национальных судов с учётом конвенционных принципов, установленных в прецедентной практике Европейского суда» [7].

В ответ, стремясь сохранить политический имидж правового государства и реабилитировать российскую систему судопроизводства, Верховный суд РФ в порядке законодательной инициативы подготовил законопроекты о разумном сроке, которые были внесены Президентом РФ в Государственную Думу и приняты ею в виде федеральных законов от 30.04.2010 № 68-ФЗ «О компенсации за нарушение права на судопроизводство в разумный срок или права на исполнение судебного акта в разумный срок» и № 69-ФЗ «О внесении изменений в отдельные законодательные акты Российской Федерации в связи с принятием Федерального закона "О компенсации за нарушение права на судопроизводство в разумный срок или права на исполнение судебного акта в разумный срок"». В соответствии со ст. 2 Федерального закона от 30.04.2010 № 69-ФЗ, УПК РФ дополнен ст. 6<sup>1</sup>, ч. 2 ст. 123 и ч. 2<sup>1</sup> ст.124, согласно которым уголовное судопроизводство РФ дословно восприняло из вышеназванных международных актов понятие и критерии соблюдения разумного срока и направлено по пути создания компенсаторного средства его правовой защиты.

Знаменательно, что при закреплении в уголовно-процессуальном законодательстве РФ понятия «разумный срок судопроизводства» наблюдается интеграция позиций естественно-правового направления правовой мысли в первородный для российской правовой системы позитивистский тип правопонимания. Впервые с момента вступления УПК РФ в законную силу ст. 6<sup>1</sup> внесен в главу 2 новый принцип уголовного процесса – осуществление уголовного судопроизводства в разумный срок. Принципы выражают сущность процесса, его характерные черты, представляют систему юридических норм общего характера, служащую основой уголовно-процессуального законодательства, несоблюдение которой при производстве по уголовным делам влечет отмену принимаемых решений. Ожидалось, что появление нового принципа приведет к пересмотру и упорядочению норм и практики правоприменения с целью придания импульса излечению уголовного судопроизводства на основе внедрения современных технологий.

Однако за истекшие 7 лет, в свете конституционно-правового смысла, выявленного постановлением Конституционного суда РФ от 11.11.2014 № 28-П, федеральными законами РФ от 21.07.2014 № 273-ФЗ, от 29.06.2015 № 190-ФЗ, от 03.07.2016 № 331-ФЗ лишь уточнена ч. 3 ст. 6<sup>1</sup> УПК РФ в части периода и критериев, учитываемых при оценке разумности сроков, для наиболее распространенных случаев, сопряженных с затягиванием уголовного судопроизводства:

ч. 3<sup>1</sup> ст. 6<sup>1</sup> УПК РФ для приостановления предварительного расследования по уголовному делу по основанию, предусмотренному п.1 ч.1 ст. 208 УПК;

ч. 3<sup>2</sup> ст. 6<sup>1</sup> УПК РФ для применения меры процессуального принуждения в виде наложения ареста на имущество лиц, не являющихся подозреваемыми, обвиняемыми или лицами, несущими по закону материальную ответственность за их действия;

ч. 3<sup>3</sup> ст. 6<sup>1</sup> УПК РФ для отказа в возбуждении уголовного дела или прекращения уголовного дела

по основанию, предусмотренному п. 3 ч. 1 ст. 24 УПК РФ.

Кроме того, Федеральным законом РФ от 08.03.2015 № 21-ФЗ с изменениями от 29.06.2015 № 190-ФЗ, от 03.07.2016 № 331-ФЗ определен в главе 26 Кодекса административного судопроизводства РФ административный порядок производства по делам о присуждении компенсации за нарушение права на судопроизводство в разумный срок.

Примечательно, что большая часть изменений и дополнений в законодательство РФ о разумном сроке уголовного судопроизводства связана с досудебной стадией. Правоохранительная и судебная практика показывает, что чаще всего нарушение сроков уголовного производства происходит именно в период с момента подачи заявления, сообщения о преступлении до окончания предварительного расследования по уголовному делу с учетом действий прокурора в порядке стст. 221-222, 226, 226<sup>8</sup> УПК РФ. Поэтому представляется целесообразным в первую очередь сосредоточиться на проблемах реализации разумного срока уголовного судопроизводства исключительно на этой стадии.

До настоящего времени законодатель не определил четко и однозначно ни понятие разумного срока судопроизводства, ни алгоритм исчисления, ни механизм его превентивной реализации. В связи с этим, остается повод для толкований принципа уголовного процесса с различной степенью преобладания восстановительно-охранительной и компенсационно-охранительной составляющих над позитивным содержанием, диспозитивного метода его правового регулирования над императивным. «Шаманизм» ряда процессуалистов при исследовании проблемы обеспечения разумного срока уголовного судопроизводства довел и до попыток непризнания его в качестве принципа уголовного процесса, [8] и до поисков его в составе более общих принципов, не охваченных главой 2 УПК РФ, [9] и даже до подмены правом на разумный срок судебного судопроизводства, защита от нарушений которого инициируется и сопровождается самим заинтересованным лицом [10]. Только от этой диссертационной полемики большому уголовному процессу не стало легче. Видимо, современными методами эффективного лечения не владеют.

Естественно-правовая природа понятия разумного срока судопроизводства порождает наличие в нем количественной составляющей, определяющей длительность производства по уголовному делу, и качественной составляющей, характеризующей эффективность действий публичных субъектов уголовного процесса, а также соразмерность этих составляющих друг другу, и каждой из них неимущественному интересу частного субъекта в установлении предела состоянию неопределенности и бесплодности в связи с затягиванием производства по делу. В связи с этим, анализ научных трудов за 7 лет изучения принципа разумного срока уголовного судопроизводства позволяет выделить 2 подхода к его исчислению: оценочный и количественный.

Оценочный подход к выявлению разумного срока уголовного судопроизводства связан с субъективной оценкой качественных характеристик процессуальной деятельности на соответствие критериям, предусмотренным ч. 3, 3<sup>1</sup>, 3<sup>2</sup>, 3<sup>3</sup>, 4 ст. 6<sup>1</sup> УПК РФ. Здесь «разумный срок уголовного судопроизводства» предстает как оценочное понятие состояния справедливого соотношения между конкурирующими частными интересами лица, являющегося стороной уголовного дела, и публичными интересами государства в выполнении своей правоохранительной функции. Под оценочными понимают «относительно-определенные понятия, используемые законодателем при невозможности детального урегулирования ряда схожих обстоятельств и служащие для обозначения абстрактных правовых явлений, содержание которых имеет незамкнутую структуру, всегда оставаясь открытым, и может быть установлено лишь посредством самостоятельной оценки конкретной правоприменительной ситуации со стороны лица, применяющего закон» [11]. К признакам оценочного понятия относят объективную неопределенность, в том числе неконкретизированность его содержания в законе; потребность оценки его содержания правоприменителем с учетом конкретной ситуации правового спора; необходимость апеллирования к правосознанию лица, применяющего правовую норму с оценочным понятием; возможность свободного усмотрения в процессе применения таких понятий. Отсюда идеализированные ожидания правовой культуры и правосознания от участников уголовного судопроизводства, шаманские заклинания на чудесное исцеление уголовного процесса за счет сопряжения нереального профессионализма публичных субъектов и гражданской активности частных участников в уголовном деле, а также тайный умысел на



расширение благодатной нивы юридического сопровождения восстановительно-охранительных и компенсационно-охранительных притязаний частных субъектов уголовного процесса.

Качественный подход соотносит разумный срок уголовного судопроизводства с совокупностью процессуальных сроков, нормативно определенных УПК РФ для конкретных процессуальных процедур, при соблюдении требований, предусмотренных чч. 3, 3<sup>1</sup>, 3<sup>2</sup>, 3<sup>3</sup>, 4 ст. 6<sup>1</sup> УПК РФ. Здесь особенность разумного срока проявляется в том, что он, количественно отражая необходимую и достаточную продолжительность производства по уголовному делу, стимулирует субъектов, ведущих уголовный процесс, к качественной деятельности, т.е. к своевременности, достаточности и эффективности процессуальных действий. Большинство ученых-процессуалистов признает, что «понятие разумного срока в уголовном судопроизводстве раскрывается через указание обстоятельств, которые следует учитывать при оценке отклонения от процессуального срока по уголовному делу». [12]

Таким образом, под разумным следует понимать срок, продолжительность которого является оптимальной относительно совокупности процессуальных сроков, для того чтобы принятие процессуального решения, выполнение процессуального действия, завершение отдельной стадии уголовного процесса и производства по уголовному делу в целом обеспечивали эффективную реализацию назначения уголовного судопроизводства. Из авторского определения органически вытекает постановка задачи оптимального управления, в первую очередь, досудебным производством уголовного процесса, являющимся наиболее формализованным и проблемным в части обеспечения разумных сроков.

Приведенные в начале данной статьи симптомы болезни затягивания сроков досудебного производства легко выявляются в результате анализа уголовной статистики, предусмотренной межведомственным приказом Генпрокуратуры, МВД, МЧС, Минюста, ФСБ, Минэкономразвития России от 29.12.2005 № 39/1070/1021/253/780/353/399 «О едином учете преступлений». В качестве современных средств автоматизации накопления и аналитического обеспечения учета преступлений получили широкую известность в правоохранительных органах субъектов РФ Автоматизированная информационно-справочная система (АИСС) «Статистика-Регион», созданная Информационным центром ГУ МВД России по Свердловской области, в также Автоматизированная система накопления и запросов уголовной статистики (СНУС), созданная Информационным центром ГУ МВД России по г. Санкт-Петербургу и Ленинградской области. С их развитием в XXI веке статистические карточки форм № 1-6 перестали оставаться лишь криминологическими источниками для формирования государственной и ведомственной отчетности о состоянии преступности. В условиях усиления учетно-регистрационной дисциплины они все активнее начали использоваться штабами правоохранительных органов и управлениями правовой статистики прокуратур субъектов РФ для количественной индикации метастазов заболеваний уголовного процесса. Однако хирургические операции в точках периодического проявления индикаторов только физически измучили аналитиков и самого больного, не устраняя причин заболеваний.

С началом опытной эксплуатации государственной автоматизированной системы правовой статистики (ГАС ПС), инициированной приказами Генеральной прокуратуры РФ от 30.01.2013 № 39, от 07.08.2013 № 317, от 26.12.2014 № 727, пилотная зона из 21 субъекта погрязла в двойном учете преступлений и бесконечных исправлениях специализированного программного обеспечения от ЗАО «Прогноз», отличающегося низким уровнем понимания предметной области и эргономики. Вместе с тем, Минюстом РФ подготовлен проект от 11.10.2016 Указа Президента РФ, утверждающий прилагаемое Положение о ГАС ПС, а к 2017 году Правительство РФ утвердит федеральную целевую программу «Создание и внедрение ГАС ПС на 2018–2022 годы». Планируется к 2020 году обеспечить в ГАС ПС электронный документооборот и хранение статистических карточек форм № 1ГП-7ГП, маркированных QR-кодом и скрепляемых электронно-цифровой подписью следователя (дознателя), руководителя следственного органа (начальника органа дознания), надзирающего прокурора, а также получение из ГАС «Правосудие» сведений для статкарточки формы № 8ГП.

Сменив уголовную, правовая статистика избавит от региональных вбросов и подделок статистических карточек, фальсификации государственной статистической отчетности, но существенно не повысит полноту и достоверность заполнения. Не спасет от искажения реквизитов. В отчетный период сохранит порочную практику изменения вручную расчетных показателей отчетов для приведения в соответствие с контрольными соотношениями.

Главное, что внедрение ГАС ПС не способно снизить, если не повысит, нагрузку на следователей, дознавателей, надзирающих прокуроров по формированию статистических документов первичного учета, чем отнимет еще больше времени от их основной работы, связанной с предварительным расследованием преступлений. Эксплуатация ГАС ПС не сможет возродить на технологическом уровне взаимосвязь между статистической работой и уголовно-процессуальной деятельностью органов расследования, на утрату которой в настоящее время пеняет Генеральная прокуратура РФ. Все это будет способствовать запоздалой реакции на затягивание сроков досудебного производства до тех пор, пока ведомственный контроль и прокурорский надзор за движением уголовных дел осуществляется вручную, опирается на ведение наблюдательных дел и механизм периодических сверок, только после закрытия отчетного периода и формирования отчетности выявляет и устраняет нарушения, сохраняет причины их возникновения для . [13]

Аккумулируя опыт автоматизации уголовной и правовой статистики, оздоровление уголовного процесса требует погружения предварительного следствия, дознания и прокурорского надзора в автоматизированную систему оптимального управления досудебным производством. Такой механизм технологически упростит исполнение функций, возложенных УПК РФ на правоприменителей, обеспечит взаимосвязь уголовного процесса и правовой статистики за счет информационного взаимодействия с ГАС ПС, организует соблюдение разумного срока досудебной стадии уголовного судопроизводства.

В 80-90 годы прошлого века американской и советской научными школами созданы теоретические основы и доказана перспективность автоматизированных систем управления в трудах Ф. Чаки, В.А. Бесекерского, И.М. Макарова и др. В 2000-е годы методологии построения автоматизированных систем управления производством и технологическими процессами рассматривались в работах А.С. Малина, А.В. Менькова, В.А. Острейковского и др. Но на богатой теоретической почве автоматизации управления выросли в области досудебного производства лишь АРМ следователя и АРМ надзирающего прокурора, предлагавшие наборы электронных шаблонов процессуальных документов с методическими рекомендациями по их заполнению.

Конечно, реализация концепции автоматизированной системы оптимального управления досудебным производством потребует проработки широкого круга методик организации уголовного процесса под контролем информационных технологий. Они охватывают декомпозицию уголовного процесса на процессуальные процедуры, параметризацию процедур во времени и в пространстве, последовательное накопление характеристик через формирование процессуальных документов, синтез управления, математическое моделирование системы производства, выбор алгоритма оптимизации разумного срока, информационное взаимодействие с ГАС ПС, а также решение других сопутствующих проблем. Вероятно, будут внесены предложения об уточнении и дополнении статей действующего УПК РФ.

Практическая значимость предстоящей огромной работы того стоит. В ней зарождаются превентивный механизм обеспечения разумного срока уголовного судопроизводства, пока на досудебной стадии.

#### Библиографический список

1. Генпрокуратура создаст онлайн-базу преступлений / ОАО «Газета Известия» [Электронный ресурс] — Электрон. дан. — Режим доступа: <http://izvestia.ru/news/647373>, свободный. — Загл. с экрана.
2. *Зинатуллин* З.З. УПК РФ 2001 года и насущные проблемы уголовно-процессуальной науки // Проблемы уголовного процесса России: сб. ст. Ижевск: Детектив-информ, 2008. 284 с.
3. Европейская конвенция по правам человека / Европейский суд по правам человека [Электронный ресурс] — Электрон. дан., файл pdf — Режим доступа: [http://www.echr.coe.int/documents/convention\\_rus.pdf](http://www.echr.coe.int/documents/convention_rus.pdf), свободный. — Загл. с экрана.
4. *Ковлер А.И.* Россия и Европейский суд по правам человека: основные проблемы // Российское правосудие.. — 2008. — №8.
5. Нарушения, признанные Европейским судом по правам человека: статистическая информация [Электронный ресурс] = Violations by Article and by State – 1959 – 2014 — Электрон. дан.,

англ.яз. — Режим доступа: <http://europeancourt.ru/statistika-evropejskogo-suda/>, свободный. — Загл. с экрана.

6. Решение Европейского суда по правам человека от 25.10.2007 по делу Коршунов против России // Бюллетень Европейского суда по правам человека. Российское издание. 2008. № 4. С. 133 – 145.

7. Бурдов против РФ (№2): жалоба № 33509/04// Постановление Европейского суда по правам человека от 15.09.2009 [Электронный ресурс] = Case of Burdov v. Russia (No.2): Application no. 33509/04 — Электрон. дан., англ.яз. — Режим доступа: [http://hudoc.echr.coe.int/eng#{"itemid":\["001-90671"\]](http://hudoc.echr.coe.int/eng#{)]; свободный. — Загл. с экрана.

8. *Быков В. М.* Новый закон о разумном сроке уголовного судопроизводства // *Законность*. 2010. № 11. С. 23-24; *Насонова И. А.* К вопросу о разумности расширения системы принципов уголовного судопроизводства // *Российская юстиция*. 2013. № 1. С. 41.

9. *Алексеев И. М.* Реализация принципа разумности сроков уголовного судопроизводства // Проблемы правоохранительной деятельности. 2012. № 1. С. 107-115.; *Аширбекова М. Т.* Соблюдение разумного срока как качественная характеристика производства по уголовному делу // *Российская юстиция*. 2010. № 12. С. 64-66; *Смолин А. Ю.* Разумный срок уголовного судопроизводства – проявление принципа процессуальной экономии // *Российский следователь*. 2010. № 19. С. 9.

10. *Некенова С. Б.* О содержании принципа обеспечения права на разумный срок уголовного судопроизводства // *Закон и право*. № 9 (сентябрь). 2013. С. 83-85.

11. *Безруков С. С.* Оценочные понятия и термины в уголовно-процессуальном законодательстве: автореф. дис. ... канд. юрид. наук. М., 2001. С.7.

12. *Полухин В. М.* Реализация разумного срока в уголовном процессе как правовая проблема укрепления российской государственности // *Наука и образование: хозяйство и экономика; предпринимательство; право и управление*. 2012. № 4. С. 58-62.

13. *Инсаров О.А.* Государственная автоматизированная система правовой статистики – новый вектор развития. Органами прокуратуры Российской Федерации реализуется комплекс мероприятий по обеспечению достоверности уголовно-правовой статистики / Аналитический портал «Отрасли права» [Электронный ресурс] — Электрон. дан. — Режим доступа: <http://xn----7sbbaj7auwnffhk.xn--p1ai/article/18969>, свободный. — Загл. с экрана.

УДК 343

**А.О. Салькина**

студентка юридического факультета ГУАП.

**В.М. Боев**

д-р юрид. наук, профессор – научный руководитель

### **ОСОБЕННОСТИ ПРИВЛЕЧЕНИЯ К ОТВЕТСТВЕННОСТИ МАТЕРИ, НЕ ДОСТИГШЕЙ ВОЗРАСТА 16 ЛЕТ, ЗА УБИЙСТВО СВОЕГО НОВОРОЖДЕННОГО РЕБЕНКА**

Аннотация: в статье рассматриваются проблемы привлечения к ответственности матери, не достигшей возраста 16 лет, за убийство своего новорожденного ребенка.

Ключевые слова: убийство новорожденного ребенка, новорожденный ребенок, малолетняя мать, несовершеннолетние, квалификация преступления, ответственность.

Самым первым, неотъемлемым и важнейшим правом любого человека является право на жизнь. Конституция Российской Федерации в статье 20 определяет «Каждый имеет право на жизнь» [1]. А в статье 17 содержит еще одно немаловажное утверждение: «Основные права и свободы человека неотчуждаемы и принадлежат каждому от рождения». Из изложенного следует, что человек с момента своего рождения имеет право жить, и никто не вправе его лишить этой жизни.

Одним из самых незащищенных слоев общества являются дети. Ребенок всегда будет уязвим в силу невозможности дать отпор опасности, воздействующей на него.

Преступление, предусмотренное статьей 106 Уголовного кодекса «Убийство матерью новорожденного ребенка» [2], долгое время претерпевало изменения в законодательных актах. Если обратиться к древнерусскому законодательству, обнаруживается, что жизнь ребенка недостаточно охранялась государством. В работах известного историографа Н.М. Карамзина можно найти описание славянского обычая, по которому «всякая мать имела право умертвить новорожденную дочь, когда семейство было уже слишком многочисленно, но обязана была сохранять жизнь сыну, как будущему служителю отечеству» [3].

И только с изданием Соборного уложения 1649 года нормы об ответственности за убийство ребенка получили развитие. Но внутрисемейное насилие над детьми все еще оставалось без внимания. Ответственность за убийство детей родителями была слишком смягченной. Статья 3 12 Главы Соборного уложения предусматривала следующее: «А будет отец или мати сына или дочь убьет до смерти, и их за то посадить в тюрьму на год, а отсидев в тюрьме год, приходити им к церкви божий, и у церкви божий объявлять тот свой грех всем людям вслух...» [4].

Лишь с приходом европейских традиций во время правления Петра I убийство ребенка стало наказываться смертной казнью. Этот шаг означал признание жизни ребенка истинной ценностью, требующей государственной защиты.

Отечественное уголовное законодательство с тех времен претерпело огромное количество изменений и вышло на уровень кодифицированного правового акта, в рамках которого проблеме защиты несовершеннолетних уже уделялось особое внимание. Социум и государство со временем изменило свое отношение к детству и пришло к тому, что лишение ребенка жизни стало являться страшным преступлением. Постепенно формировались нормы о жестоком обращении с детьми, об охране детей от сексуальных посягательств, о защите имущественных интересов несовершеннолетних, и весь теоретический материал подкреплялся многолетней практикой.

Реализация определенной модели противодействия преступлениям против детей во многом зависела от поддержки со стороны общества. Изменения, которые произошли в обществе, деятельность людей по предупреждению преступлений против ребенка стали показателем уровня самосознания нации.

До революции детоубийство рассматривалось как привилегированный состав убийства, то есть убийство, совершенное при смягчающих обстоятельствах. Данное положение можно обнаружить в Уложении о наказаниях 1845 года и в Уголовном уложении 1903. В советское время данное преступное деяние рассматривалось как квалифицированное убийство, и в Уголовном кодексе РСФСР регулировалось пунктами «д» и «е» статьи 136 «убийство, совершенное лицом, на обязанности которого лежала особая забота об убитом или с использованием беспомощного состояния» [5]. А с принятием Уголовного кодекса 1960 года ответственность за детоубийство наступала по статье 103 «Умышленное убийство».

С развитием общества законодатель уделил внимание современным познаниям медицины, и это послужило тому, что в Уголовном кодексе 1996 года преступление «Убийство матерью новорожденного ребенка» было выделено как самостоятельный (более узкий в сравнении с детоубийством) состав преступления и вместе с тем отнесено к категории привилегированных составов наравне с убийством, совершенным в состоянии аффекта, убийством при превышении пределов необходимой обороны.

По мнению многих исследователей процесс деторождения является стрессовым фактором, оказывающим сильное воздействие на психику роженицы. Некоторые женщины в послеродовом стрессе, утрачивают способность мыслить адекватно, подобно человеку, действующему в состоянии аффекта, то есть основным криминогенным фактором можно считать особое психофизиологическое состояние женщины, в котором она находится в период родов, сразу же после них или в течении еще какого-то непродолжительного промежутка времени.

В современном законодательстве «Убийство матерью новорожденного ребенка» четко отделено от понятия детоубийства. И главный вопрос этого преступления состоит в том, чтобы определить грань, за которой убийство матерью своего новорожденного ребенка (привилегированный состав) превращается в квалифицированное убийство малолетнего или иного лица, заведомо для виновного находящегося в беспомощном состоянии.

Законодатель признает объектом данного преступного деяния жизнь новорожденного ребенка. Соответственно потерпевшим будет являться новорожденный. Возникает вопрос: до какого момента ребенок является новорожденным, а совершенное деяние подпадает под состав преступления, предусмотренного статьей 106 Уголовного кодекса, и не является квалифицированным преступлением, предусмотренным пунктом «в» части 2 статьи 105 Уголовного кодекса?

Состав преступления «Убийство матерью новорожденного ребенка» подразделяется на три самостоятельных обстоятельства, которые признаются смягчающими:

- убийство в момент родов или сразу после родов (в юридической литературе существует мнение исследователей, полагающих, что срок жизни новорожденного ребенка в данном случае определяется периодом в 24 часа (сутки) с момента рождения ребенка, иные исследователи считают, что данный срок ограничивается 2 – 4 часами);
- убийство в состоянии психического расстройства, не исключающего вменяемости (послеродовые психозы, которые могут выражаться в формах возбуждения, депрессии, мыслях о самоубийстве);
- убийство в условиях психотравмирующей ситуации.

В первом случае убийство ребенка происходит в процессе родов до окончания этого физиологического процесса, то есть «до изгнания плода и последа через естественные родовые пути» [6]. Убийство сразу после родов означает, что оно происходит после окончания физиологического процесса родов в течение 1 суток с момента рождения ребенка. В последних же двух случаях период «новожденности» определяется сроком не больше одного месяца с момента рождения ребенка.

Субъективная сторона преступления характеризуется умышленной формой вины в виде прямого или косвенного умысла. Субъектом данного преступления, исходя из действующего законодательства, может быть только мать, достигшая возраста 16 лет. Возраст субъекта данного преступления долгое время является дискуссионным вопросом.

Как известно, в современной России существует тенденция вступления в сексуальные отношения подростками, не достигшими шестнадцати лет. Некоторые тринадцатилетние – четырнадцатилетние подростки уже имеют опыт сексуальных отношений. По причине легкомыслия и малограмотности,

недостаточного сексуального воспитания, которое имеет место, ранние половые контакты приводят к беременности. Случаи убийства своего новорожденного ребенка молодой матерью довольно редкие, однако они всё же существуют. Следует сказать, что данные преступления особенно отличаются латентностью.

Существует ряд проблем в квалификации убийства малолетней матерью, не достигшей возраста 16 лет, своего новорожденного ребенка. Некоторые юристы, исходя из буквального толкования закона, полагают, что матери, совершившие убийство своего новорожденного ребенка и при этом не достигшие возраста 16 лет, подлежат уголовной ответственности по общей норме (предусмотренной статьей 105), так как отсутствие специальных норм влечет действие общей. Но данное мнение не отвечает гуманистическим началам Российского законодательства и противоречит принципам Уголовного права и здравому смыслу, поскольку в данном случае имеет место вменение более тяжкого состава преступления.

При установлении возраста уголовной ответственности за совершенное преступление, законодатель, как видится, принимает во внимание возможность осознания общественной опасности совершенного деяния и психические особенности, свойственные несовершеннолетним определенного возраста. В таком случае следует задаться вопросом – на что посягает мать, совершая убийство своего новорожденного ребенка? На жизнь новорожденного. Как известно, ценность человеческой жизни и знания о главенствующем праве на жизнь, которое в свою очередь закреплено во многих международных нормативных актах и защищается Конституцией Российской Федерации, прививаются человеку с детства. Следовательно, несовершеннолетняя мать, достигшая возраста четырнадцати лет, способна осознавать опасность и характер совершаемого деяния. Исходя из этого, она способна нести за совершенное деяние уголовную ответственность.

Уголовный кодекс Российской Федерации признает субъектом преступления, предусмотренного частью 1 статьи 105 «Убийство» лицо, достигшее четырнадцатилетнего возраста [7]. Таким образом, законодатель подразумевает, что лицо, достигшее четырнадцати лет способно осознавать характер и тяжесть совершенного.

Убийство новорожденного может быть совершено не только спонтанно, мысль о данном деянии может возникнуть у девушки еще на том моменте, когда она узнала о своем положении. Существуют случаи, когда женщины планируют данное преступление с момента неудачной попытки сделать аборт или невозможности его осуществления. Например, девушка, не достигшая возраста 15 лет, узнав о своей беременности, по каким-либо обстоятельствам не прервала её операбельным путем, но при этом осознанно скрывала факт своей беременности от родителей, педагогов и других окружающих лиц. Она не готовилась к рождению ребенка, не покупала никаких принадлежностей к его появлению на свет, не вставала на учет в женскую консультацию, не заботилась о своем здоровье, как следствие, и о здоровье будущего малыша. В дальнейшем роды у неё принял человек, не имеющий достаточной медицинской подготовки и совершивший данное действие в условиях, не отвечающих специальным требованиям. Затем девушка убила своего новорожденного ребенка одним из способов (утопление, удушение, оставление его на холоде). В таком случае можно ли считать, что она не осознавала характер своих действий и факт того, что она лишает жизни новорожденного ребенка, даже если она делала это находясь в тяжелой жизненной ситуации, объясняемой страхами за будущее существование, перед родителями, обществом, близким окружением, педагогами и так далее?

При всей лояльности к малолетним матерям, которые нуждаются в поддержке близких и поддержке государства в лице социальных служб, убийство новорожденного – было и остается преступлением, которое нельзя оставлять безнаказанным. Само знание девушки, что, совершив данное деяние, она в силу возраста, не попадет под уголовную ответственность, может толкнуть на совершение такого деяния и стать для неё своеобразным выходом из сложившегося положения.

Проанализировав вышеизложенное, можно прийти к выводу, что снижение возраста уголовной ответственности за преступление, предусмотренное статьей 106 Уголовного кодекса Российской Федерации, является необходимым. Таким образом, следует дополнить содержание статьи 20 Уголовного кодекса Российской Федерации следующим образом: «Лица, достигшие ко времени совершения пре-

ступления четырнадцатилетнего возраста, подлежат уголовной ответственности за убийство своего новорожденного ребенка (статья 106)».

Установив возраст уголовной ответственности за совершение деяния, предусмотренного статьей 106 Уголовного кодекса Российской Федерации – 14 лет, государство сохранит за ребенком статус объекта уголовно-правовой охраны, сохранит идею неотвратимости наказания за совершение данного преступления и еще больше оградит ребенка от посягательств на его жизнь и благополучие.

Понижение возраста уголовной ответственности в конкретном случае поможет избежать двойственности толкования субъекта данного преступления, избежать многих проблем при назначении наказания. Также установлением возраста ответственности (14 лет), законодатель будет способствовать предупреждению совершения убийства ребенка, открыто заявив о существовании этой проблемы, как факт огласив, что совершение данного деяния лицами, не достигшими 16 лет, действительно имеет место не сегодняшний день и эта проблема требует внимания и решения.

Предполагается, что одним из наиболее эффективных способов противодействия подобным преступлениям является создание общественных организаций с целью оказания психологической помощи юным матерям. Важно оказывать моральную поддержку и способствовать «воспитанию» будущей матери, которая умеет ухаживать за своим ребенком, а главное, любить и заботиться о нем. Также необходим более тщательный контроль со стороны женских консультаций, в которых наблюдается малолетняя беременная девушка. Кроме того, что регулярное посещение врача поможет избежать рисков осложнений беременности, это также даст молодой девушке некоторую уверенность в том, что она не находится один на один со своей проблемой, предотвратив её тяжелое психическое состояние и стресс, способные повлечь за собой совершение преступления.

Огромное значение в жизни подростков играют образовательные учреждения. Девочки, не достигшие возраста 16 лет, как правило, обучаются в школах или колледжах, находясь на виду у преподавателей и своих одноклассников (однорукпников). Образовательное учреждение, в котором обучается подросток является для него той социальной средой, в которой он проводит большую часть времени. Кроме бесед, которые зачастую предусмотрены в рамках образовательных программ, направленных на предотвращение нежелательной беременности у детей и подростков, педагогам следует уделять жизни подростков более пристальное внимание, поскольку возраст 14–16 лет является довольно трудным для юной девушки.

Необходим контроль за психологическим состоянием молодой будущей мамы со стороны родителей. Работа психолога также должна проводиться с родителями беременной девушки, поскольку родители являются главной и единственной опорой большинства будущих малолетних матерей. Отсутствие конфликтов будущей мамы с её родителями, их взаимная поддержка и обстановка взаимопонимания в семье смогли бы предотвратить совершение преступления, поскольку конфликтные ситуации в семье также можно отнести к группе криминогенных факторов.

В совокупности указанные меры способствовали бы предупреждению и предотвращению рассматриваемого преступления.

#### Библиографический список

1. Конституция Российской Федерации: принята всенародным голосованием 12 декабря 1993г. – М.: Норма, 2017.
2. Уголовный кодекс Российской Федерации от 13.06.1996 № 63-ФЗ ред. от 07.03.2017(с изм. и доп., вступ. в силу с 30.03.2017) – М.: Норма, 2017.
3. Карамзин Н.М. История государства Российского. СПб.: ОЛМА Медиа Групп, 2012. С.13.
4. Маньков А.Г. Акты земских соборов. – М.: Юридическая литература, 1985. С.248.
5. Полный курс уголовного права. Т. II. Преступления против личности / под ред. А. Коробеева – М.: Литрес, 2016 С.286.
6. Парог А.И. Комментарий к Уголовному кодексу РФ. 9-е издание. – М.: Проспект, С. 515.
7. Ст. 20 Уголовного кодекса Российской Федерации от 13.06.1996 № 63-ФЗ ред. от 07.03.2017(с изм. и доп., вступ. в силу с 30.03.2017) – М.: Норма, 2017.

УДК 336.027

**Васильев Н.А.**

студент факультета среднего профессионального образования

**Кутеева Л.П.**

научный руководитель

### ФИНАНСОВАЯ ГРАМОТНОСТЬ НАСЕЛЕНИЯ. ПРОБЛЕМЫ И ПУТИ ИХ РЕШЕНИЯ

Основная проблема экономики – это удовлетворение постоянно растущих материальных потребностей при использовании ограниченных ресурсов. Следовательно, встанут следующие вопросы: как сделать так, чтобы удовлетворить как можно больше своих потребностей и что влияет на наше благосостояние? Значительную роль в повышении благосостояния населения играет финансовая грамотность.

Финансовая грамотность есть уровень знаний и навыков в области финансов, позволяющий правильно оценивать определенную ситуацию с экономической точки зрения в конкретных условиях места и времени, и принимать разумные решения. Низкий уровень финансовой грамотности замедляет экономическое развитие страны, оказывает негативное влияние на всех участников рынка. Рост финансовой грамотности приводит к увеличению благосостояния населения, сокращению рисков связанных с влиянием недобросовестных участников рынка (мошенников), позволяет населению использовать свой капитал с наилучшим соотношением риска/доходность [1,2].

На данный момент финансовая грамотность в РФ находится на низком уровне. Этой проблемой занимается Министерство финансов РФ (МИНФИН РФ). С целью содействия повышению уровня финансовой грамотности населения и развитию финансового образования в Российской Федерации был открыт сайт «Ваши Финансы» [3] и организована «Неделя финансовой грамотности для детей и молодежи 2017» – это серия бесплатных информационно-просветительских мероприятий в Москве и регионах России для школьников и студентов, которая пройдет с 9 по 16 апреля 2017 г. Публикации о шагах, направленных на решение данной проблемы, доступны на сайте МИНФИНА РФ [4].

Основные проблемы, с которыми сталкиваются граждане нашей страны из-за низкой финансовой грамотности и незнания своих прав, обязанностей и возможностей, а также пути их решения следующие:

- отсутствие личного финансового плана. При составлении личного финансового плана следует ответить на 4 вопроса – как зарабатывать, тратить, сберегать и инвестировать;
- отсутствие учета расходов и доходов, отсутствие ведения бюджета. Учет – нужен. В любом виде – на бумаге, или в электронном. Это дает возможность его оптимизировать, найти статьи расходов, которые можно сократить, и таким образом, определить нецелевое и нерациональное расходование бюджета;
- пенсионные накопления. Забота о пенсии – это вопрос не только для лиц предпенсионного возраста. Задумываться о пенсии надо уже в самом начале трудовой деятельности. Сбережения и пассивный доход – то, что будет нужно после выхода на пенсию;
- налоговые вычеты. Вычет на ребенка (детей), по расходам на обучение, на благотворительность, на лечение и приобретение лекарств, имущественный вычет, пенсионный вычет. Вся информация о налоговых вычетах и оптимизации налогообложения находится на сайте Федеральной налоговой службы России [5];



- личные сбережения. Подушка безопасности. По данным НИУ ВШЭ только 30,9% семей в России сможет прожить больше месяца в случае потери всех источников дохода, не меняя образ жизни. Независимо от обстоятельств личные сбережения нужны, причем их желательно регулярно пополнять. Это обеспечит устойчивость личного бюджета и финансового благополучия, и обеспечит некую «подушку безопасности». Существует рекомендация, что «подушка безопасности» должна быть не менее 3-6 ежемесячных расходов. Этот резерв может быть использован в случае непредвиденных ситуаций, незапланированных расходов. Кроме того, сюда можно добавить ликвидные ресурсы;

- хранение сбережений. Уровень инфляции (обесценивания) денежных средств в РФ за 2016 год составил около 5,4%. Следовательно, если деньги храниться не в банке, то потеряно 5,4% от их стоимости, от того набора благ, которые можно было приобрести на них. Вклад в банк – решение этой проблемы. В настоящее время проценты по вкладам в банках 5-10% годовых. И тут не надо забывать про риски – узнать рейтинг банка, участвует ли он в государственной программе агентства по страхованию вкладов, какая максимальная сумма выплат предусматривается для вкладчиков у агентства по страхованию вкладов (АСВ) в случае прекращения деятельности банка (на данный момент – 1.400.000 рублей с учетом процентов полученных по вкладу);

- кредиты, то есть привлечение заемных средств под различные цели, сроки и проценты. При этом стоит помнить: во-первых, кредитные деньги должны работать на Вас, повышать вашу «стоимость»; во-вторых, брать кредит в той валюте, в которой вы получаете доход. Всем пример валютные ипотеки в России в 2014 году; в-третьих, рассчитывать «реальную» переплату по кредиту – с условием всех скрытых пунктов, комиссий за пополнение и т.д. Перед тем как взять кредит, необходимо иметь постоянный источник дохода, который позволит выплачивать кредит и детально изучить информацию про кредитование, иметь точную цель для реализации кредитных средств, взвесить все «за» и «против», внимательно изучить договор, который имеет юридическую силу, и будет решающим фактором в случае ваших прений (споров) с банком. Что касается «микрокредитных» организаций – кредиты там выдаются под огромные проценты. 1-2% в день будут равны 365-730% в год. Сложно найти вескую причину, чтобы взять кредит под такие проценты;

- инвестиции как увеличение дохода. При вложении накоплений с целью получения добавочных средств имеется много вариантов: вклады в банки с минимальным риском, более рискованные акции и облигации, вложения в недвижимость с целью ее перепродажи или сдачи в аренду, и множество других вариантов. Только не стоит забывать правило: чем больше доходность, тем больше риски. Сразу стоит определить для себя, в какой «портфель» будут направлены конкретные инвестиции – «торговый», или портфель «пассивного дохода». В 1-м случае («торговый» портфель) активы приобретаются с целью их перепродажи по более высокой цене – примером может служить покупка квартиры на начальном этапе строительства, с целью перепродажи через несколько лет, когда строительство завершено и вся инфраструктура готова. Во 2-м случае (портфель «пассивного дохода») также приобретается квартира, но уже с целью сдачи в аренду, и получения регулярного пассивного дохода [6];

- диверсификация. Снижение рисков с помощью инвестирования в несколько продуктов (финансовых инструментов), и (или) хранения в нескольких валютах (активах). В случае потери одного из источников дохода другие источники смогут поддержать бюджет первое время, либо стать ключевыми в новом «минимальном» бюджете;

- страхование. Страхование жизни и здоровья, имущества, гражданской ответственности – далеко не полный список того, что подлежит страхованию. Стоит это делать или нет – выбор каждого, но как показывает практика уровень знаний о страховании в нашей стране низкий. И в некоторых случаях это крайне негативно отражается на благосостоянии населения. Самый простой пример: взял кредит – не застраховался от болезни/потери работы – заболел/лишился работы – не смог выплачивать кредит. И поэтому многие кредиторы обязывают клиента приобрести страховку при оформлении кредита;

- аккуратность и осторожность. Хранение PIN-кода банковской карты в ненадежном месте, интернет-платежи через незащищенное соединение, абсолютное доверие к другим субъектам отношений при определении взаимных обязательств и так далее. Все это несет в себе опасность. Будьте аккуратны и осторожны при обращении с финансовыми/денежными инструментами;

- внимание к другим участникам рынка. Мошенничество. При предложении высоких доходов целесообразно узнать насколько высока прибыль, как будут реинвестированы ваши деньги, какие регуляторы и лицензии есть у организации, которая предоставляет данный финансовый инструмент, и самое главное – какие гарантии.

Все то, о чем говорилось выше, является элементарными знаниями финансовой грамотности. Для тех, кто решил повышать свою финансовую грамотность, данная статья может послужить первым шагом, который приведет к увеличению благосостояния как отдельной личности, так и общества. Именно поэтому финансовая грамотность населения актуальна.

#### **Библиографический список**

1. *Сафронов Н.А.* Экономика организации (предприятия): учебник / М.: Магистр: Инфра-М, 2016. – 256с.
2. *Галанов В.А.* Финансы, денежное обращение и кредит: учебник: 2-ое изд./ М.: Форум: НИЦ ИНФРА-М, 2017. – 414с.
3. URL: <http://www.вашифинансы.рф/>
4. Официальный сайт министерства финансов РФ URL: <http://minfin.ru/ru/>
5. URL: <http://minfin.ru/ru/om/fingram/news/>
6. URL: <http://www.nalog.ru/>

УДК. 629.785

**Э.В. Гиматдинов**

студент факультета СПО, специальность «Авиационные приборы и комплексы»

**С.Л. Поляков**

канд. техн. наук – научный руководитель

### ИССЛЕДОВАНИЕ ПРОЦЕССОВ ПРИМЕНЕНИЯ СОЛНЕЧНОГО ВЕТРА ДЛЯ ДВИЖЕНИЯ В БЕЗВОЗДУШНОМ ПРОСТРАНСТВЕ

На сегодняшний день, чтобы доставить полезную нагрузку в космос, требуется огромное количество топлива, которое препятствует преодолению земного притяжения. Но это не самая главная проблема, в безвоздушном пространстве необходимо задавать курс и скорость кораблю, это требует определенного расхода топлива, кроме этого, чем больше масса, тем сложнее его разогнать и маневрировать им.

Конечно, проблема доставки груза на орбиту будет актуальна в течение нескольких лет. А пока можно рассмотреть способы экономии топлива в космосе. Природа дает нам самое необходимое и нужно уметь это использовать.

Солнце – неисчерпаемый ресурс, который нужно задействовать для достижений поставленных целей. Оно дает нам свет, тепло и энергию, которую мы можем преобразовывать. Поток испускаемых частиц распространяется на большие расстояния, в течение небольшого времени, что дает большие возможности в достижении высоких скоростей без затрат иного, материального топлива, которое может понадобиться для посадки на другие планеты и соответственно для возврата на Землю (рис. 1).

Использование солнечного ветра в качестве топлива для космического аппарата даст человечеству возможность исследовать отдаленные уголки солнечной системы, мы сможем отправлять экспедиции в космос, не боясь за то, что экипаж не сможет вернуться обратно, поскольку у них будет бесконечный запас энергии.



Рис. 1. Влияние солнечного ветра

Солнечный ветер – это поток протонов, электронов и ядер гелия, а также других частиц, истекающих из внешнего слоя атмосферы Солнца со скоростью 300-1200 км/с [1]. Излучение в разных областях короны происходит неравномерно. Существуют горячие активные и спокойные области, а также корональные дыры, места в солнечной короне, где понижены плотность и температура плазмы, из ко-

торых в межпланетное пространство выходят магнитные силовые линии. Такая магнитная конфигурация позволяет беспрепятственно покидать Солнце, поэтому солнечный ветер испускается в основном из корональных дыр. Расположены они обычно в полярных районах нашей звезды, однако в период максимума могут наблюдаться на всех широтах.

В 1958 году профессор Чикагского университета Юджин Паркер сделал вывод, что горячее течение от Солнца в Чемпеновской модели, где газ является проводником тепла, которое впоследствии рассеивается во внешнем пространстве, и поток частиц, сдувающий кометные хвосты в гипотезе Бирманна это два проявления одного и того же явления, которое он назвал «солнечным ветром» [2].

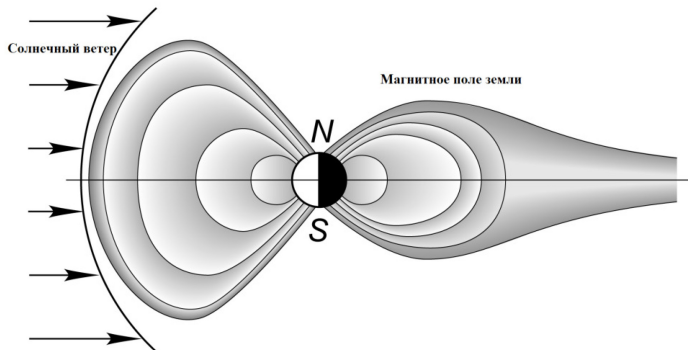
В январе 1959 года Константин Грингауз, из ИКИ РАН, впервые произвел анализ характеристик звездного ветра при помощи советского аппарата «Луна», первый в мире космический аппарат достигший второй космической скорости, преодолевший притяжение Земли и ставший искусственным спутником Солнца.

Мощность звездного ветра определяется в первую очередь его происхождением и активностью самой звезды. Ученые выделяют два вида солнечного ветра, чьи отличия состоят в разности скоростей: умеренный и возмущенный. Спокойные потоки разделяются на быстрые, со скоростью 600 800 км/с, и медленные, чья скорость составляет около 400 км/с.

Медленный солнечный ветер появляется из более уравновешенной территории солнечной короны в состоянии гидростатического баланса. Но при достижении температуры более  $2 \cdot 10^6$  К корона больше не способна находиться в таком состоянии, что приводит к повышению скорости ее материи до сверхзвуковой. Нагревание солнечной короны до подобных показателей – следствие процессов, происходящих в фотосфере звезды.

Потоки быстрого солнечного ветра могут испускаться в течение многих месяцев. Данные потоки ассоциируют с пустотами в короне звезды, характеризующиеся сравнительно низкой температурой, около  $0,8 \cdot 10^6$  К, и очень низкой концентрацией плазмы.

Возмущенные потоки – это проявление выброса вещества короны звезды. В ходе наблюдений было выявлено, что в половине случаев они сопровождаются идущей перед ними ударной волной. Именно этот тип солнечного ветра может провоцировать отклонение магнитного поля от плоскости эклиптики.

Существуют два понятия: «солнечный ветер» и «солнечный свет». Отличия состоят в том, что «солнечный ветер» доходит до Земли за 2-3 дня, а «солнечный свет» в течение 8 минут. Но различие не только в этом, ведь именно эффект давления солнечного света используется в проектах солнечных парусов.

На данный момент, существуют два типа паруса, использующие материю, исходящую от Солнца: солнечный и электрический [3].

Солнечный парус – приспособление, использующее давление солнечного света, исходящего фотонов от Солнца, или лазера на зеркальную поверхность для приведения в движение космического аппарата. Но давление солнечного света очень мало, около  $9 \cdot 10^{-6}$  Н/м на Земной орбите и оно уменьшается пропорционально расстоянию от Солнца, соответственно требуется большая площадь.

Впервые, идея об использовании солнечного паруса для полетов в космосе возникла в 1920-е годы в России у Фридриха Цандера, а величину давления солнечного света измерил русский физик Петр Лебедев еще в 1900 году.

Существуют 3 различных вида конфигурации солнечного паруса:

1. Вокруг тела аппарата разворачивается пленка (рис. 2).
2. Из тела выдвигаются трубки, из которых разворачивается пленка; Две эти конфигурации отличаются от третьей тем, что у них больше площадь паруса, что способствует большему поглощению солнечного света, но у них больше вероятность выйти из строя, так как они уязвимы.
3. Пленка отсутствует, имеется россыпь длинных лучей. Конфигурация 3-го паруса рассчитана на то, что длинные лучи сделаны из очень тонких металлических тросов. Электронная пушка, питаемая от солнечных батарей, на борту зонда должна заряжать парус положительно. Этот заряд помогал бы парусу перенимать импульс от ионов солнечного ветра.

Солнечный парус труден в конструировании и эксплуатации, также его большая площадь

делает его уязвимым в космическом пространстве, но из-за площади сила его разгона очень велика по сравнению с электрическим парусом.



Рис. 2. Концепция аппарата разворачивающейся пленкой

Электрический парус – вид двигателя для космического аппарата, использующий в качестве источника тяги импульс ионов солнечного ветра. Был придуман в 2006 году доктором финского метеорологического института Пеккой Янхуненом.

Электрический парус состоит из ряда длинных и тонких тросов, которые имеют высокий положительный потенциал, и бортовой электронной пушки. Ее работа возможна только в условиях глубокого вакуума, чтобы пучок электронов не рассеивался при столкновении с молекулами атмосферных газов.

Электронная пушка состоит из:

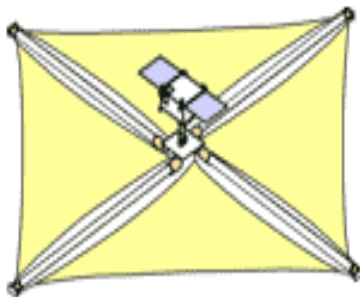
1) катода, который создает поток электронов, которые исходят с его нагретой поверхности вследствие термоэлектронной эмиссии, явление выбивания электронов из металла при высокой температуре;

2) управляющего электрода, накрывающий катод. В центре его дна имеется отверстие, которое называется несущая диафрагма. С ее помощью начинается формирование нужной толщины электронного пучка;

3) ускоряющего электрода, представляющего собой полый цилиндр, расположенный на оси электронной пушки. На него подается + потенциал в несколько сотен вольт, он располагается между модулятором и фокусирующим электроном и выполняет несколько функций: сообщает электронам начальную скорость в пределах электронной пушки; между ускоряющим электродом и анодом образуется дополнительная электростатическая линза, уменьшающая угол расхождения пучка перед входом в главную линзу, которую образуют аноды;

4) одного и более анодов, по конструкции они аналогичны ускоряющему электроду.

Электронная пушка создает луч электронов, направленный против движения космического корабля, из-за чего тросы приобретают + заряд. Положительно заряженные тросы отталкивают ионы солнечного ветра, что приводит к передаче импульса от ионов к парусу и, как следствие, разгону корабля [4].

По сравнению с солнечным парусом, электрический имеет больше шансов на успех. Ведь, в основном, все его характеристики намного лучше.

Плюсы электрического паруса: легче сконструировать и эксплуатировать, меньше площадь, соответственно он более устойчив к метеоритам, он может двигаться не только от источника заряженных частиц, но и к нему. Для создания электрического паруса требуется намного меньше материала, чем для создания солнечного паруса аналогичного диаметра.

Минусы электрического паруса. Все дело в скорости, ведь сила разгона корабля электрическим парусом в 200 раз меньше, чем у аналогичного по размерам солнечного паруса.

Подводя итоги проведенного исследования, можно сделать вывод о необходимости уменьшения зависимости в космической отрасли от материального топлива из-за его большой массы и ограниченного запаса. Одним из путей решения данной проблемы является применение энергии солнца для движения в безвоздушном пространстве, это даст ощутимый импульс для освоения космоса и удаленных планет.

#### **Библиографический список**

1. Солнечный ветер. Официальный сайт «Астроазбука» URL: <http://astro-azbuka.ru/index.php?id=225>.
2. *Паркер, Е.* Космические магнитные поля. В 2-х томах / Е.Паркер. М.: Мир, 1982. 473с.
3. Солнечный парус. Официальный сайт «Википедия» URL: <https://ru.wikipedia.org/wiki/>
4. Электронная пушка. Официальный сайт «Википедия» URL: [https://ru.wikipedia.org/wiki/Космическая\\_пушка](https://ru.wikipedia.org/wiki/Космическая_пушка)

УДК – 621.865(075.8

**И. Р. Камольдинов**

студент факультета СПО специальности «Электрические машины и аппараты»

**С.В. Солёный**

канд. техн. наук, доцент – научный руководитель

**МОБИЛЬНЫЕ ПЛАТФОРМЫ С МЕСАNUM КОЛЕСАМИ В ПРОИЗВОДСТВЕННОЙ ЛОГИСТИКЕ**

Использование автономных мобильных робототехнических систем (РТС) в различных сферах техники, начиная от промышленных задач до объектов наблюдения для поисково-спасательных операций, становится все более популярным в наши дни.

Практически любая мобильная РТС характеризуется наличием движущегося шасси с автоматически управляемыми приводами. Различают шагающие, колесные, гусеничные, летающие и другие типы мобильных РТС.

Однако наиболее распространенными и востребованными являются системы с колесным приводом. Сегодня на промышленных предприятиях много ручного труда требуется при транспортировке деталей, материалов и инструмента в заводских цехах между станками и складами. Следовательно, снижение влияния человеческого фактора на производственный процесс позволит уменьшить нарушение техники безопасности, сделать четкой последовательность технологического процесса, повысить дисциплину и гигиену труда. На промышленных предприятиях объектом роботизации является создание мобильных тележек или платформ-роботаров, движущихся в цехе по заданной программе с управлением от ЭВМ [1]. Таким платформам приходится работать в ограниченном пространстве, следовательно, перед конструкторами стоит задача сделать их более маневренными и надежными. Также к ним предъявляются такие требования как большая грузоподъемность, маневренность, автономное или даже интеллектуальное управление, а также минимальные габариты и масса, простота конструкции, достигаемая заменой сложных узлов аппарата на более простые.

Одним из способов удовлетворения требований, предъявляемых к платформе, является использование колес неклассической конструкции – колес Илона (Mecanum Wheel, шведское колесо). Такая концепция колес (рис. 1) обладает тремя степенями свободы в отличие от классических колес, которые обладают двумя степенями свободы. Подобное свойство колес достигается путем применения роликов, составляющих профиль колеса. Ролики размещаются двумя различными способами, под углом  $90^\circ$  и  $45^\circ$  относительно оси самого колеса. Таким образом, колесо вращается вокруг моторизованной колесной оси, вокруг осей роликов и вокруг точки соприкосновения.



Рис. 1. Конструкция Mecanum Wheel

Конструкция Месапит-колес позволяет вращаться на месте при минимальной силе трения и низком вращательном моменте. Функции шведского колеса такие же, как и у классического колеса, но также оно обеспечивает низкое сопротивление в другом направлении, иногда, перпендикулярном к обычному направлению, как в случае, когда ролики позиционированы под углом  $90^\circ$  к оси колеса, а иногда и при промежуточном угле  $45^\circ$ . Маленькие ролики, прикрепленные по окружности, являются пассивными, и основная ось служит для передачи энергии в соединении.

Главное преимущество этой конструкции в том, что, хотя вращение колеса проходит только вдоль одной главной оси (через ось), колесо может двигаться кинематически с очень небольшим трением вдоль множества возможных траекторий, а не только вперед и назад. Зачастую, колесо Илона (рис. 2) называют всенаправленным колесом (omniwheel). В отличие от гусеничного привода, механум колеса не деформируют поверхность, по которой передвигаются.

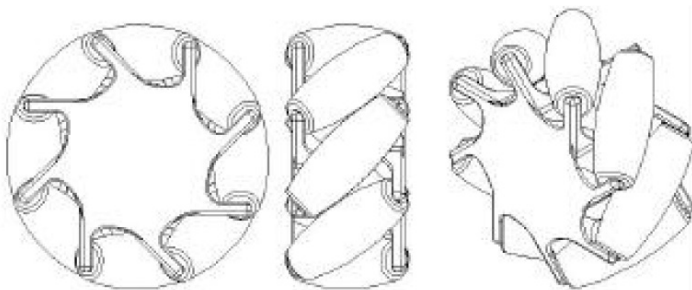

Рис. 2. Общий вид колес Илона, применяемых фирмой KUKA

Платформа с такими колесами весьма мобильна. Точность позиционирования подобной платформы немецкой фирмы KUKA «KUKA OmniMove» (рис. 3) составляет  $\pm 1$  мм [2], что является преимуществом в условиях ограниченного пространства. Такие платформы снабжают лазерными датчиками (лидарами) и сенсорами для контроля траектории движения, что ускоряет процесс позиционирования и делает его более точным.



Рис. 3. Платформа немецкой фирмы KUKA «Kuka OmniMove»

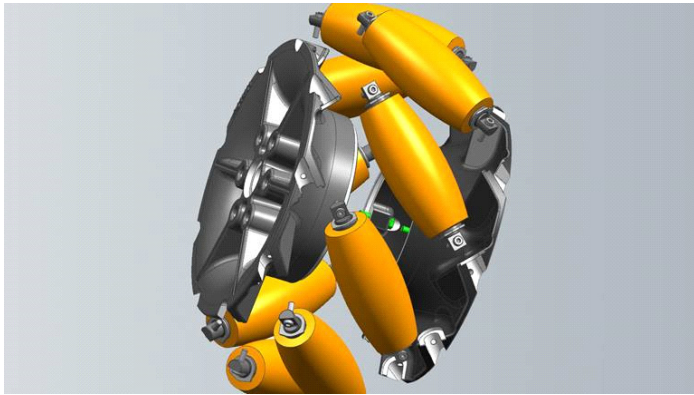

Платформы OmniMove нашли свое применение в самолетостроении для транспортировки элементов фюзеляжа и их стыковки. На заводе Siemens в Крефельде (Германия), мобильная система KUKA OmniMove перемещает вагоны электропоездов.

Платформы с Mecaput колесами смогут с легкостью заменить в производстве традиционные средства логистики: погрузчики, штабелеры, платформенные грузовые тележки, гидравлические ручные тележки (рохли) и электротележки. За счет повышенной мобильности, компактности и грузоподъемности эффективность альтернативного вида платформ будет на несколько порядков выше, чем у применяемых сегодня. Однако, есть существенный недостаток таких колес – перемещение исключительно по гладкой поверхности, например по наливным полам.

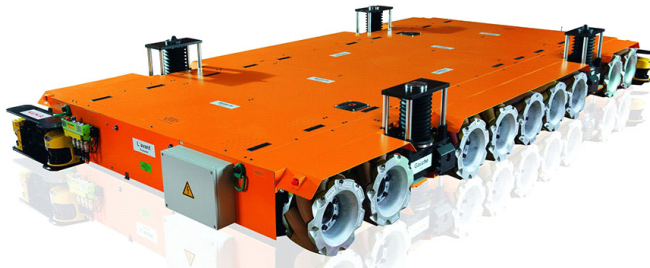
После ознакомления с зарубежными материалами и отечественными статьями, а также по прохождению производственной практики на предприятии **REM&COIL** появилась идея использования собственной концепции мобильной платформы и Mecaput-колес, которые станут отечественными аналогами подобных зарубежных РТС.

В настоящее время специалистами компании **REM&COIL** налажено уникальное производство секций статора для импортных и российских электрических машин. Производство частично автоматизировано, но все же количество тяжелого ручного труда остается большим. Так, например, переходы между технологическими операциями, т.е. транспортировка заготовки «от станка к станку», происходит вручную, силами операторов производственной линии. Это – трудоемкий и тяжелый процесс. Вес одной катушки секции статора в среднем составляет от 15 до 20 кг, когда как норма выработки за смену составляет 140 – 180 катушек. Таким образом оператор за смену руками переносит в среднем около 3 тонн катушек. Этот фактор безусловно влияет на работоспособность персонала и на эффективность производства в целом.

Использование платформы с Mecaput-колесами может обеспечить: безопасность рабочего процесса; экономию времени, затраченного на переходы между операциями; за счет перераспределения части обязанностей оператора на платформу достигается рациональное использование рабочей силы; за счет снятия с операторов дополнительных функций повышается точность и качество выполняемых работ. Внедрение платформы способствует модернизации производства и автоматизации технологического процесса.

По основным требованиям, предъявляемым к платформе были разработаны модели колес (рис. 4) и платформы (рис. 5) по подобию KUKA omniMove для обеспечения логистики в цеху предприятия по производству секций статорных обмоток.



Рис. 4. Изображение модели Mecaput колеса в программном комплексе САПР SolidWorks

Платформа необходима для обеспечения надежной, быстрой и безопасной транспортировки изделия от одной технологической операции к другой, а также для транспортировки готовых секций на

склад. На производстве есть хорошие условия для внедрения платформы, например наливные полы и строго регламентированный технологический процесс. Предполагаемая грузоподъемность платформы 3 тонны. Движение платформы обеспечивают четыре колеса диаметром 300 мм. Профиль окружности, контактирующей с поверхностью, составляется роликами в количестве восьми штук. Ролики расположены под углом  $45^\circ$  относительно главной оси колеса. Каждое колесо имеет свой независимо управляемый привод.

В процессе проектирования выделяются три основных этапа:

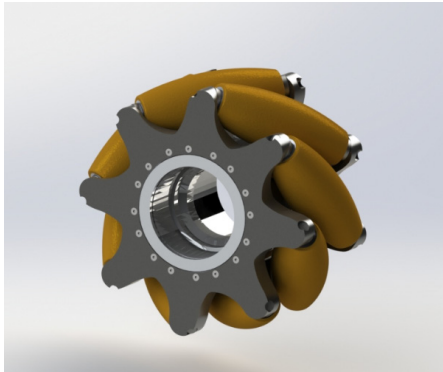
1. проектирование и расчет колеса;
2. проектирование и расчет платформы;
3. разработка системы управления платформой.

Задачи первого этапа: расчет габаритных размеров колеса, подбор материалов, необходимых при изготовлении, нагрузочные и проверочные расчеты, эскизный проект и компьютерное моделирование колесного узла.

На втором этапе решаются задачи по кинематическому расчету движения платформы, производятся расчеты габаритов, подбор материалов, нагрузочные и проверочные расчеты, выполнение эскизного проекта.

Третий этап предполагает создание интеллектуальных программ управления платформой по требованиям заказчика. Разработка основана на специфике технологического процесса.

На сегодняшний день проект создания такой платформы находится на стадии эскизного проекта Месапит-колес. В перспективе предполагается внедрение платформы на предприятиях типа **REM&COIL**.



Рис. 5. Модель платформы в программном комплексе САПР SolidWorks

#### Библиографический список

1. Попов Е. П., Письменный Г. В. Основы робототехники. Введение в специальность: учебник для вузов по специальности «Робототехнические системы и комплексы» / – М.: Высшая школа, 1990. 224 с. – ISBN 5-06-001644-7.
2. <https://www.kuka.com/ru-ru#>
3. Алисейчик А.П., Павловский В.Е. Исследование динамики движения мобильного робота с механум-колесами / Тр. международной молодежной научно-практической конференции «Мобильные роботы и мехатронные системы» НИИ механики МГУ. М.: МГУ. 2011. С. 23–26.

УДК 338.312.33

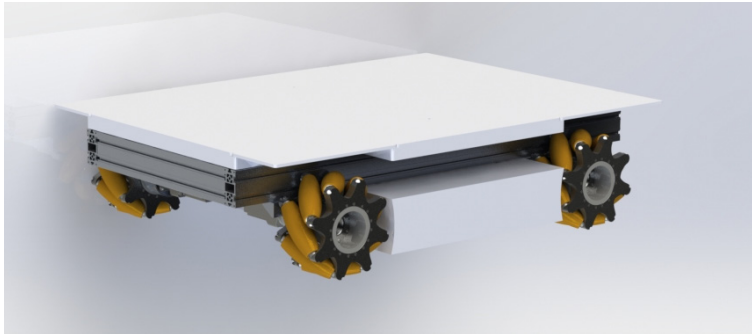
**Т.С. Коновалова**

студентка факультета среднего профессионального образования

**Л.П. Кутеева**

научный руководитель

## ПРОИЗВОДИТЕЛЬНОСТЬ ТРУДА В РОССИИ

Затрагивая тему производительности труда в РФ, необходимо сказать, что это показатель эффективности труда, отображающий численное значение количества продукции за единицу времени.

Главная цель производительности труда заключается в обеспечении экономического роста страны и повышении благосостояния населения. Однако сегодня наша страна испытывает значительные трудности с этим показателем [1]. Сразу возникает вопрос, почему у такой большой страны с огромными возможностями такая низкая производительность?

Наша страна сегодня занимает одно из последних мест. Мы отстаем, и отстаем довольно крупно от стран с развитой экономикой. Производительность труда в России почти в 5 раз ниже, чем в развитых странах, и если не принять необходимые меры, то догнать их мы сможем только лет через 50, а может и больше.

По количеству отработанных часов Россия занимает чуть ли не первое место – около 1978 часов в год, тем временем как Франция и Германия соответственно 1482 и 1371 часов [2].

Немного непонятно, как такое возможно? Однако, разобравшись, становится ясно, что существует ряд препятствий, связанных не только с человеческим фактором (ленью, попустительским отношением к работе), но и с износом основных производственных фондов, т.е. оборудования, машин, материалов и т.п., которые тормозят весь производственный процесс. По данным Счетной палаты РФ за 2015 год износ основных средств составил более 50%.

Очевидно, что от состояния оборудования на производстве зависит многое. Так почему бы, если есть деньги, не вложить их в долгосрочный инвестиционный проект по модернизации, техническому перевооружению реконструкции и расширению действующих основных фондов.

Все просто, инвестирование – довольно длительный процесс, который может затянуться на долгие годы, и для того, чтобы заниматься этим, необходима уверенность в завтрашнем дне, которая, к сожалению, в нашей стране сегодня отсутствует. Да и организация труда в России во многом уступает многим развитым странам, таким как США, Китай, Япония, Великобритания. Это во многом связано с мотивацией персонала, а как известно главным мотиватором для рабочего человека является заработная плата, которая на сегодняшний день в России не самая высокая. Если сравнить заработную плату у нас и в США, то в Соединенных Штатах она больше в 7-8 раз [3]. Поэтому, мне кажется, не стоит рассчитывать с такой мотивацией на большие результаты. К этим проблемам в организации можно также отнести текучесть кадров, отсутствие повышения квалификации на производстве и еще много того, что не дает нам сдвинуться с места... Однако не стоит сдаваться раньше времени. Все еще можно изменить, и изменить в лучшую сторону.

Например, 27-28 февраля в Сочи прошел 16-й Международный инвестиционный форум [4], который посетили больше 4,5 тысяч участников. Акцент делался на внутрисерийскую повестку. И что важно отметить, в нем принимали участие 80 делегатов и 50 руководителей иностранных компаний.

За все время работы форума было подписано 377 соглашений и протоколов о намерениях на общую сумму 490,3 млрд рублей. И это только те соглашения, сумма которых не является коммерческой тайной. На сегодняшний день существует достаточно много инвестиционных проектов [5], инвесторами которых стали такие крупные организации как ОАО РЖД, Газпром, Роскосмос, Минтранс РФ, Роснефть, которые инвестируют в строительство газопроводов, магистралей, мостов, АЭС и т.д. В частности госкорпорация «Росатом» осуществляет масштабную программу сооружения АЭС2, которая

находится на территории Ленинградской области и строительство которой направлено на повышение энергообеспеченности региона.

Однако многие отрасли экономики, такие как сельское хозяйство, машиностроение, транспорт и т.п., по-прежнему остаются без участия и нуждаются в поддержке в виде долгосрочных финансовых вложений.

Так как же повысить производительность в современных условиях? Ответ очевиден. Без технического перевооружения производства невозможно создать конкурентоспособный продукт, а для того чтобы это было реально, необходимы квалифицированные работники, которые должны быть уверены, что их труд оценят по достоинству.

Но организациям трудно все это осуществить собственными силами. Необходима помощь инвесторов, которые, несмотря на сегодняшнюю ситуацию в экономике России, рискнули бы вложить свои средства на благо нашей страны и ради ее светлого будущего.

#### **Библиографический список**

1. *Перерва О.Л., Тучина Ю.В.* Уровень производительности труда в России // Экономика и современный менеджмент: теория и практика. 2014. № 40. С. 86–90.
2. *Хазин М.* О проблемах повышения производительности труда в России, 2014 – [Электронный ресурс]- режим доступа <http://worldcrisis.ru>
3. *Будунова Н. И.* Пути повышения экономической эффективности реконструкции промышленных предприятий: монография. – М.: Стройиздат, 2015. – 208 с.
4. Российский инвестиционный форум: Итоги международного форума, URL <http://rusinvestforum.org>
5. Рейтинговое агентство: Крупнейшие инвестиционные проекты до 2025 года, URL <http://raexpert.ru>

УДК 659.1.013

**А.А. Лукьянова**

студент ФСПО ГУАП, специальность 42.02.01 Реклама

**С.Е. Филиппова**

преподаватель высшей квалификационной категории – научный руководитель

### МАНИПУЛЯЦИОННЫЕ ТЕХНИКИ

Цель данной работы – рассмотреть приемы психологического воздействия. Задачи: выявить когнитивные аспекты рекламного восприятия; рассмотреть эмоциональные приемы воздействия; изучить поведенческий аспект воздействия; выявить вид и методы психологического воздействия; исследовать воздействие «агрессивного» текста на респондентов.

Практическая значимость данного исследования заключается в том, что имеется предположение, что процесс воздействия рекламы (а также процесс организации рекламной деятельности) всегда начинается с привлечения внимания потребителя. Далее рекламист стремится вызвать интерес к своему сообщению, потом возникает мотив, желание и, наконец, деятельность по приобретению рекламируемого товара. Однако, по нашему мнению, в настоящее время эта модель уже может быть подвергнута критике.

Исследование психологических аспектов рекламной деятельности предполагает анализ таких ее сторон, которые вызывают у человека эмоционально окрашенное отношение к рекламе, к самому товару, формирующее, в конечном счете, желание или нежелание купить его.

Если человек не находит для себя ничего интересного, эмоционально окрашенного, то у него может и не возникнуть желания сделать покупку. Нередко рекламные объявления, которые создаются без учета эмоциональных реакций потребителя, вызывают явно негативное отношение к предмету рекламы.

Таким образом, реклама в своей психологической составляющей – это и есть манипуляция. Производителям необходимо не только выпускать хорошие, качественные товары, но и информировать потребителей об их преимуществах, а также добиваться четкого позиционирования своих товаров в массовом сознании потребителей. Чтобы новый продукт преуспел, он должен быть идеальным для потребителей, а сделать это без манипуляции невозможно [1].

Данный вопрос наиболее глубоко изучен профессором психологии Университета штата Огайо, Аризоны и еще четырех ВУЗов США. Роберт Чалдини – почетный президент Общества психологии личности и социальной психологии. Все его открытия и методы основаны на экспериментах, настоящих примерах из жизни, а также поступках различных людей.

Популярность принесла Чалдини его книга «Психология Влияния», которая вошла в список лучших бизнес-книг всех времен и была продана тиражом более 2 млн экземпляров [2].

Рассмотрим некоторые манипуляционные техники Чалдини, которыми пользуются крупные корпорации, и первая техника из них – это принцип взаимного обмена.

Правило взаимного обмена – одно из наиболее могущественных орудий влияния людей друг на друга. Что оно означает?

Подавляющее большинство людей руководствуются в своей жизни правилом «услуга за услугу». Мы стараемся отплатить за то, что другой человек для нас что-то сделал. Это наша биологическая особенность, которая помогла выжить человеческому обществу. Благодаря правилу взаимного обмена существуют разделение труда, торговля, оказание услуг и многие другие неотъемлемые сферы современной жизни. Это правило глубоко внедрилось в систему наших отношений и стало частью нашей морали. Мы питаем отвращение и осуждаем тех, кто только берет и ни с кем не делится.

Однако помимо очевидных достоинств, у этого правила есть и обратная сторона – благодаря ему мы становимся легкой мишенью для манипуляторов. Немало людей умеет извлекать выгоду из нашего чувства признательности.

Интересен тот факт, что влияние правила взаимного обмена на человека настолько велико, что мы можем действовать в угоду тому, кто нам совершенно не нравится. Правило взаимного обмена активно и успешно используется и в торговле. Пример, который вспомнят все, – распространение бесплатных образцов. Даже такая, казалось бы, невинная вещь высвобождает естественную обязывающую силу. Излюбленным местом для раздачи бесплатных образцов является супермаркет, где покупателям часто вручают небольшие кусочки определенной разновидности сыра или мяса на пробу.

Для многих людей трудно принимать образец от постоянно улыбающегося представителя фирмы, возвращая только зубочистку и уходя прочь. Многие покупают данный продукт, даже если он им не очень-то нравится. Любой человек может запустить механизм правила взаимного обмена, оказав нам непрощенную услугу, ожидая при этом нашей благодарности.

Еще одно мощное орудие влияния – принцип социального доказательства. Согласно этому принципу, мы определяем, что является правильным, выясняя, что считают правильным другие люди. Мы считаем свое поведение правильным, если видим, что другие люди ведут себя также.

Это не просто стадное чувство.

Склонность к такому поведению помогает нам в социальной жизни, однако она же делает нас уязвимыми для манипуляторов.

Эту нашу особенность также используют, например, бармены, которые выкладывают на стол свои собственные деньги, оставляя видимость чаевых. Видя, что кто-то уже оставил чаевые, клиенты охотнее дают их сами.

Рекламные агенты любят сообщать нам, что продукт «удивительно быстро раскупается». Не нужно убеждать нас в том, что продукт хорош, достаточно лишь сказать, что так думают многие.

Удивительно, что принцип социального доказательства влияет и на ощущение человеком боли, что подтверждается экспериментами, в которых люди реагировали менее болезненно, когда видели, что другие никак не реагируют на болезненные действия.

Этот феномен проявляется, например, в бездействии людей, когда они видят человека, лежащего на улице, или слышат подозрительные звуки. Проблема в том, что и другие люди думают также.

Следующий принцип – влияние авторитета. Для иллюстрации этого правила Роберт Чалдини приводит пример известного эксперимента психолога Стэнли Милграма, продемонстрировавшего, что при наличии давящего авторитета даже взрослые и вменяемые люди способны совершать действия, которые ставят под угрозу жизнь и здоровье другого человека.

Неудивительно, что авторитарные правительства добиваются послушания от своих граждан.

Но не стоит однозначно трактовать нашу склонность к подчинению авторитетам как негативное качество. Власть авторитетов в отличие от анархии дает обществу существенные преимущества в виде возможности развития структур, регулирующих производство, торговлю, оборону и социальные сферы жизни. Однако склонность к подчинению может означать и послушание без раздумий тогда, когда они (размышления) необходимы.

Такие люди могут создавать вокруг себя то, что Роберт Чалдини называет «облаком авторитета» в виде разных титулов, одежды и других атрибутов, обычно присущих настоящим профессионалам. Что можно сделать для собственной защиты? Чтобы противостоять влиянию авторитета, первое, что нужно сделать – «убрать элемент неожиданности», осознав его власть. Следует понимать, что сейчас недобросовестные люди могут очень легко создать себе имидж авторитета. Задайте себе вопрос – является ли этот авторитет специалистом в своей области? Это поможет задуматься над истинностью его авторитета и компетентности, а не реагировать на него автоматически. Таким же образом можно рассеять иллюзию авторитетности знаменитостей, рекламирующих товары и услуги, в которых они на самом деле не разбираются.

В заключении рассмотрим принцип дефицита. Он часто приносит успех тем, кто его применяет потому, что построен на распространенной психологической ловушке – «возможности кажутся нам более ценными, когда их доступность ограничена». Само представление о возможной потере оказывает на человека большее влияние, чем мысль о приобретении чего-либо.

Этой нашей уязвимостью хорошо пользуются продавцы, когда, пытаясь склонить нас к покупке, рассказывают об ограниченном предложении товара.

Роберт Чалдини рассказывает о теории психологического реактивного сопротивления, разработанной психологом Джексом Бремом. Согласно этой теории, когда что-то ограничивает наш выбор или лишает возможности выбора, мы начинаем желать товары и услуги, которые помогут, как мы думаем, сохранить наши свободы. Как двухлетние дети мы сопротивляемся запретам и ограничениям. Более того, мы начинаем считать, что этот дефицитный предмет нам необходим и приписываем ему несуществующие положительные качества.

Правило дефицита применимо и к нематериальным сущностям, например, к информации – труднодоступная информация кажется нам более ценной. Кроме того, мы больше ценим не то, чего всегда было мало, а то, что недавно стало менее доступным. Еще больше мы начинаем желать дефицитные товары, когда осознаем конкуренцию. Эту склонность часто пытаются использовать рекламодатели, призывая нас торопиться пока товар не раскупили. Если мы хотим извлечь из обладания какой-либо редкой вещью социальную, экономическую или психологическую выгоду, тогда все прекрасно; давление принципа дефицита поможет нам определить, какую сумму имеет смысл заплатить за эту вещь – чем менее она доступна, тем ценнее она будет для нас.

Таким образом, непосредственное переживание действующих на индивида явлений и ситуаций осуществляется в многообразии форм эмоциональных переживаний, а также факторов психологического воздействия, которые откладываются в эмоциональной памяти.

#### **Библиографический список**

1. *Мокшанцев Р.И.* Психология рекламы: учеб. пособие / науч. ред. М.В. Удальцова. М.: ИНФРА-М; Новосибирск: Сибирское соглашение, 2014. 230 с.
2. *Чалдини Р., Мартин С., Гольдштейн Н.* Психология убеждения. 50 доказанных способов быть убедительным / М.: «Манн, Иванов и Фербер», 2013. 224 с.
3. *Чалдини Р.* Психология влияния. Убеждай, действуй, защищайся / СПб.: Питер, 2010. 336 с.

УДК. 629.785

**М.А. Лукьянова**

студентка факультета СПО

**С.Л. Поляков**

канд. техн. наук – научный руководитель

## ПРИМЕНЕНИЕ СОЛНЕЧНОЙ ЭНЕРГИИ ДЛЯ ПИТАНИЯ АТМОСФЕРНЫХ СПУТНИКОВ

Сегодня ведущие мировые авиастроительные компании ведут разработку новых летательных аппаратов, оснащенных силовыми установками. Анализ существующих программ создания перспективных гражданских и специальных военных самолетов показывает, что наибольший интерес вызывает идея создания полностью или гибридных электрических самолетов. К настоящему моменту были уже созданы и испытаны различные самолеты такого типа.

Тема применения солнечной энергии актуальна тем, что на сегодняшний день в авиастроении ведутся разработки самолетов, которые способны летать без использования топлива, а работают на различных альтернативных источниках энергии. К таким источникам относятся двигатели, работающие на водороде, электричестве, ядерной энергии и солнечной энергии.

В настоящее время электрические самолёты представлены преимущественно экспериментальными моделями, в число которых входят как пилотируемые, так и беспилотные аппараты. Это говорит о необходимости проводить больше исследований в этой области.

Запуски электрических авиамоделей начали получать распространение с 70-х годов XX века, первый официальный запуск датирован 1957 годом. Первый полёт с человеком на борту на электрическом самолёте осуществлён в 1973 году, время полёта составило 14 мин.

Существенный рывок эта область самолётостроения получила в конце 1990-х – начале 2000-х, когда созданием электросамолётов заинтересовались частные фирмы. Среди причин, способствовавших развитию нового типа самолётов стало повышение требований к защите окружающей среды, появление современных ёмких аккумуляторов, а также лёгких и прочных материалов. Помимо прочего, электрические самолёты отличает низкий уровень шума, что может быть хорошим преимуществом при выполнении разведывательных операций.

К достоинствам самолета такого типа можно отнести:

1. Повышение требования к защите окружающей среды.
2. Появление легких и прочных материалов.
3. Низкий уровень шума.
4. Использование в разведывательных целях.
5. Появление аккумуляторов повышенной емкости, но меньших габаритов и массы.

Другим перспективным направлением развития этой области является создание высотных барражирующих аппаратов, которые способны летать на высоте 20000–30000 метров. Время продолжительности их полета составляет несколько недель. Данные аппараты называются «Атмосферными спутниками». Они предназначены для решения следующих задач:

1. Аэрофотосъемка.
2. Ведение разведки полезных ископаемых.
3. Поиск терпящих бед судов, машин или людей

Преимущество атмосферного спутника перед космическим заключается в том, что атмосферный спутник имеет возможность барражирования над заданной местностью.

Также такие спутники могут применяться в качестве ретрансляторов интернета, радио- и видеосигналов.

Считается, что стоимость мультиспектральной съемки, выполненной с борта атмосферного спутника, будет на порядок меньше стоимости съемки, выполненной космическим спутником при сопоставимом качестве снимков.



То, благодаря чему атмосферный спутник движется, – солнечная энергетическая установка, то есть обшивка БЛА, которая представляет собой соединенные между собой солнечные панели.

Технические характеристики:

- размеры 125x125;
- толщина 165 мкм  $\pm$ 40 мкм;
- вольтаж 1,8 мВ;
- мощность 3,5 Вт;
- КПД 22%;
- срок службы от 3 до 5 лет.

Солнечная панель представляет собой полупроводник, состоящий из 2 слоев с разной проводимостью. Их принцип действия аналогичен принципу работы соляных батарей [1].

Лишние электроны из *n*-слоя могут покидать свои атомы, тогда как *p*-слой эти электроны захватывает. Именно лучи света «выбивают» электроны из атомов *n*-слоя, после чего они летят в *p*-слой занимать пустующие места. Таким способом электроны бегут по кругу, выходя из *p*-слоя, проходя через нагрузку (в данном случае аккумулятор) и возвращаясь в *n*-слой.

Массовое же производство солнечных батарей стало возможным после того как телекоммуникационная компания BellTelephone разработала фотоэлемент на основе кремния. Он до сих пор остается самым распространенным материалом в производстве солнечных батарей.

И так как мощности отдельных фотоэлементов недостаточно, чтобы питать мощные электроприборы. Поэтому их объединяют в электрическую цепь, тем самым формируя солнечную панель.

На сегодняшний день имеются уже несколько наиболее успешных проектов, описанных ниже.

Британский беспилотный летательный аппарат QinetiQZephyr с питанием от солнечных батарей в 2010 году установил на тот момент мировой рекорд длительности полета для БПЛА, пробыв в воздухе две недели.

20 июля 2012 года Long-ESA установил рекорд скорости для самолётов с электродвигателем, разогнавшись во время испытания до 326 км/ч.

В июле 2014 года на авиасалоне в Ле-Бурже был представлен самолёт Airbus E-FAN, проектируемый как тренировочный самолёт, способный выполнять фигуры высшего пилотажа [2].

Самым известным, на сегодняшний день, электрическим самолетом является SolarImpulse – европейский проект по созданию самолёта, использующего исключительно энергию солнца (солнечные батареи). Он является первым в мире пилотируемым самолетом, способным летать за счёт энергии Солнца технически неограниченно долго, запасая энергию в аккумуляторных батареях и набирая высоту днем.

SolarImpulse разработан компанией SolarImpulse, имеет размах крыла, сравнимый с Airbus A340 (63 метра), массу – 1600 кг., крейсерскую скорость – 70 км/ч. Прототип летательного аппарата, предназначенного для кругосветного перелёта и пропаганды альтернативной энергетики. Представлен публике 26 июня 2009 года швейцарским аэронавтом Бертраном Пикаром. Первый полёт совершил 3 декабря 2009 года.



Рис. 1. SolarImpulse

В 2015 г. на самолёте SolarImpulse 2 был совершен кругосветный полёт с промежуточными посадками, который из-за технических проблем полёт прервался в июле 2015 года на Гавайских островах и завершился только в июле 2016 года [3].

28 июня 2016 года компания Facebook провела пробный запуск беспилотного самолёта Aquila на солнечных батареях, предназначенного для раздачи интернета жителям труднодоступных районов. Подобные аппараты смогут проводить в полёте до нескольких месяцев на высоте 18 километров. В планах компании создать целый флот из подобных беспилотников.

Кроме того, большой интерес к подобным летательным аппаратам проявляет компания Google, которая в 2015 году купила фирму TitanAerospace-компанию, пионера в строительстве атмосферных спутников.

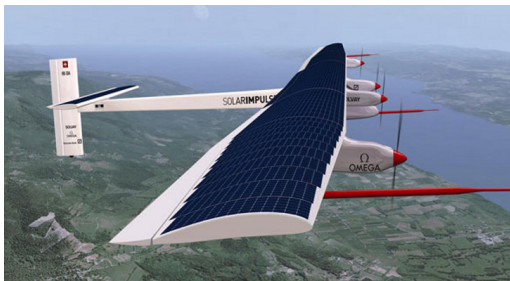

Рис. 2. TitanAerospace

На основе ее атмосферного спутника Solara 50 предполагается создать сеть автономных ретрансляторов радио- и видеосигналов практически над всей территорией страны [4]. Кроме этого, считается, что стоимость мультиспектральной съемки, выполненной с борта атмосферного спутника, будет на порядок меньше стоимости съемки, выполненной космическим спутником при сопоставимом качестве снимков.

Проанализировав основные проекты по созданию ЛА с использованием солнечных батарей, можно сделать вывод, что на данный момент атмосферные спутники и электрические самолеты являются достаточно перспективными и актуальными, что обусловлено постепенным истощением топливных ресурсов и необходимостью поиска альтернативных источников питания.

#### Библиографический список

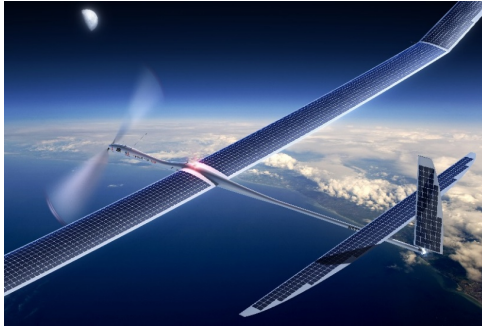
1. Грузко С.А. Электрооборудование летательных аппаратов: учебник для вузов. В 2-х т. - М.: Издательство МЭИ, 2005. Том I. Системы электроснабжения летательных аппаратов, 2005. 568 с.
2. Электрические самолеты. Официальный сайт «РИА Новости», URL: <http://ria.ru>
3. SolarImpulse 2. Официальный сайт «РИА Новости», URL: <http://ria.ru>
4. Solara 50. Официальный сайт «РИА Новости», URL: <http://ria.ru>

УДК 519.6/8

**О.И. Лысенко**

студентка факультета среднего профессионального образования

**У.С. Опалева**

научный руководитель, преподаватель

## ГЕНЕРАЦИЯ СЛУЧАЙНЫХ ЧИСЕЛ И ЕЕ ПРИМЕНЕНИЕ В РАЗРАБОТКЕ ЛОГИЧЕСКИХ ИГР

Часто в программировании для получения набора данных приходится генерировать случайные числа. В технологии .NET Framework для выполнения этой задачи может быть использован класс `Random`. Вышеназванная платформа весьма популярна при работе с языком программирования C#.

Для использования класса `Random` добавляется пространство имен `System`:

```
using System;
```

Начальное значение последовательности может быть представлено автоматически с помощью соответствующего конструктора, который использует для вычисления системное время. Другим вариантом создания объекта класса является способ, при котором начальное значение задается явным образом:

```
public Random(int seed);
```

При одинаковом начальном значении элемента генерируются строго одинаковые последовательности. Однако, данный вариант может привести и к серьезным ошибкам. Так, в следующем примере, в первых двух строках вывода последовательности при первом выполнении программы получаем одинаковый результат:

```
using System;
using System.Threading;
public class Example
{
    public static void Main()
    {
        Random rand1 = new Random((int) DateTime.Now.Ticks & 0x0000FFFF);
        Random rand2 = new Random((int) DateTime.Now.Ticks & 0x0000FFFF);
        Thread.Sleep(20);
        Random rand3 = new Random((int) DateTime.Now.Ticks & 0x0000FFFF);
        ShowRandomNumbers(rand1);
        ShowRandomNumbers(rand2);
        ShowRandomNumbers(rand3);
    }
    private static void ShowRandomNumbers(Random rand)
    {
        Console.WriteLine();
        byte[] values = new byte[4];
        rand.NextBytes(values);
        foreach (var value in values)
            Console.Write("{0, 5}", value);
        Console.WriteLine();
    }
}
```

// В ходе выполнения получился следующий результат:

```
// 186 206 155255
//
// 186 206 155255
//
// 228 246 59227
```

При повторном выполнении этих же значений мы не получим, но результат будет аналогичен. Несмотря на то, что при создании `rand1` и `rand2` используется текущее значение времени, передаются практически идентичные параметры. Для решения этой проблемы можно использовать алгоритм, изменяющий это значение при каждом вызове или обеспечить вызов `Thread.Sleep`. Рекомендуется создавать изначально и затем использовать один экземпляр класса для выполнения одинаковых действий, что позволит избежать ошибок и обеспечить лучшую производительность.

Класс `Random` содержит набор методов, часть которых представлена в таблице.

Таблица

Методы класса <code>Random</code>	
Метод	Описание
<code>public virtual int Next()</code>	Возвращает следующее случайное число типа <code>int</code> в диапазоне <code>0-Int32.MaxValue-1</code>
<code>public virtual int Next(int upperBound)</code>	Возвращает следующее случайное число типа <code>int</code> в диапазоне <code>0-upperBound-1</code>
<code>public virtual int Next(int lowerBound, int upperBound)</code>	Возвращает следующее случайное число типа <code>int</code> в диапазоне <code>lowerBound - upperBound-1</code>
<code>public virtual void NextBytes(byte [] buf)</code>	Заполняет буфер <code>buf</code> последовательностью случайных целых чисел, каждый байт массива в диапазоне <code>0-Byte.MaxValue-1</code>
<code>public virtual double NextDouble()</code>	Возвращает следующее случайное число из последовательности чисел с плавающей точкой, больше или равное числу <code>0,0</code> и меньше числа <code>1,0</code>

Метод получения случайного числа можно использовать для организации алгоритма перемешивания, наиболее известного также как метод тасования Фишера–Йетса. Иногда его называют и методом тасования Кнута. Он же и алгоритм Саттоло. На языке `C#` его упрощенный вариант можно представить следующим способом:

```
static void Shuffle<T>(T[] array)
{
    for (int i = 0; i < array.Length; i++)
    {
        int r = Random.Next(0, array.Length);
        T t = array[r];
        array[r] = array[i];
        array[i] = t;
    }
}
```

Часто рандомизация используется в логических играх, где требуется задать заранее неизвестную последовательность. Приведем пример игры «Кристаллы», разработанной автором статьи и написанной на языке C# с помощью движка Unity. В ней необходимо заполнить узор, ориентируясь на кристаллы, которые показывают цвет других, вокруг стоящих геометрических элементов.



Рис. 1. Шаги игры «Кристаллы»

Значение цвета на каждом элементе задается рандомно.



Рис. 2. Постепенное заполнение цветом элементов игрового пространства

Каждому цвету соответствует число от 1 до 4. Случайным образом присваиваем цвет каждому элементу в методе `voidSetRandomColor()`:

```
voidSetRandomColor() {
    for (inti = 0; i<Crystals.Length; i++) {
        intrandomInt = Random.Range(1, 5);
        Crystals[i].SetColor(randomInt);
    }
}
```

Обратим внимание на то, что Unity использует собственные классы для реализации рандомизации. Несмотря на одинаковое название класса, он имеет некие различия в наборе методов. В примерах используется метод `Range(inta, intb)` для полученияслучайного значения в указанном промежутке целых чисел.

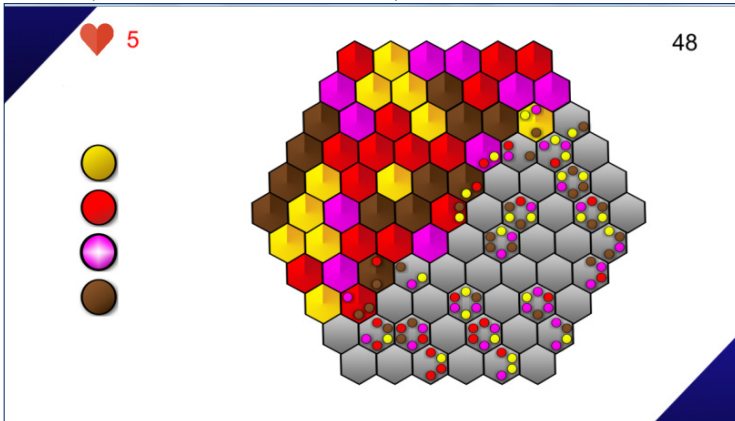
Чтобы по кружкам в элементах нельзя было однозначно определить, с какими точно соседними элементами они связаны, применяется алгоритм Саттоло:

```
private LightBulb[] ShuffleArray(ref LightBulb[] array)
{
    for (int i = 0; i < array.Length; i++)
    {
        LightBulb tmp = array[i];
        int r = Random.Range(i, array.Length);
        array[i] = array[r];
        array[r] = tmp;
    }
    return array;
}
```

Массив `LightBulb` представлен кружками показывающих элементов, составляющих отдельный класс.

В заключение следует отметить, что класс `Random` используется в качестве базовой конструкции не только при создании разнообразных логических игр, но также является неотъемлемой частью более сложных прикладных программ.

#### Библиографический список

1. Шулдт Г. Полный справочник по C# / пер. с англ. – М.: Издательский дом «Вильямс», 2004. – 752 с.
2. Конструктор `Random (Int32)(System)` [Интернет-ресурс] URL: [https://msdn.microsoft.com/ru-ru/library/ctssatww\(v=vs.110\).aspx](https://msdn.microsoft.com/ru-ru/library/ctssatww(v=vs.110).aspx)
3. C# Fisher-Yates Shuffle: Generic Method – Dot Net Perls [Интернет-ресурс] URL: <https://www.dotnetperls.com/fisher-yates-shuffle>

УДК. 006.83

**А.Н. Никитенко**

студентка факультета СПО

**И.С. Полякова**

научный руководитель

## СЕРТИФИКАЦИЯ И КОНТРОЛЬ КАЧЕСТВА ЭКОПРОДУКЦИИ

В современном обществе все большее количество людей задумывается над качеством жизни и собственным здоровьем. Состояние человека зависит от того, что он ест и чем он пользуется в быту. Спрос на натуральную органическую продукцию в последние годы резко увеличился, а следовательно, активно растет и предложение. Однако среди качественной продукции встречается немало подделок, выдающих себя за оригинал.

С полной уверенностью экологической или органической можно назвать только ту продукцию, которая имеет сертификат одной из общепринятых в мире сертифицирующих организаций.

В России отсутствует национальная система подтверждения стандартов и контроля качества, нет закона об органическом производстве и, что самое важное, подзаконных актов, регулирующих не только органическое производство, но и правила и процедуры сертификации и аккредитации сертифицирующих органов. Вместе с тем в 2016 году введен ГОСТ 56508-2015 по органической продукции [1], то есть государственный стандарт в России существует, но в правовом вакууме. Поэтому, на данный момент никакая сертифицирующая организация не аккредитована проводить органическую сертификацию по ГОСТу 56508-2015 «Продукция органического производства. Правила производства, хранения, транспортирования». Сертификацию и проверку проходят лишь отдельные виды товаров, хотя реальное качество не всегда соответствует нормам и стандартам органической и экологической продукции, которые уже применяют во многих странах. Для российских продуктов существует единственное законное обозначение – значок «Не содержит ГМО». Продукция, которая не имеет сертификата, а просто надписи на упаковке «эко», «био» или «органик» – это просто заявление производителя, которое может быть правдой, а может быть и нет. Проверить продукты на соответствие подобным характеристикам можно только в специализированных лабораториях. Тем не менее, в этом вопросе Россия всё же движется в сторону международных стандартов, прежде всего европейских.

Определимся с понятием экопродукты. Это продукты, полностью состоящие из натуральных компонентов, при их производстве, хранении, использовании, переработке и утилизации не выделяются токсичные вещества, они исключают содержание фосфатов, канцерогенов, ГМО, красителей и ароматизаторов (кроме натуральных), химических реагентов, токсических веществ, пестицидов, антибиотиков, и т. д. Они полностью безопасны для организма человека и окружающей среды.

В настоящее время существуют два основных направления, связанных с подтверждением экологичности и натуральности товаров [2].

ЕСО, ВЮ или Organic – продукты – это разные термины, обозначающие продукты питания, выращенные, собранные, переработанные, упакованные в соответствие с Эко-стандартами, принятыми в Европе. Эти продукты безопасны и способствуют более высокому качеству нашей жизни. Продукты питания «organic» это продукты здорового питания, которые не содержат генетически модифицированных ингредиентов (ГМИ). Именно поэтому продукты типа Organic, ВЮ или Eсо абсолютно безопасны для здоровья и экологичны.

Для сертификации непродовольственных товаров существует система экологической маркировки. Круг товаров, который можно подобным образом сертифицировать, крайне широк – от бытовых предметов и техники до железных дорог и гостиниц. Критерии оценки экологической безопасности для каждой группы продукции разрабатываются на основе национальных и международных стандартов, при этом учитываются не только безопасность и высокое качество самого продукта, но и все стадии его жизненного цикла с точки зрения минимизации негативного влияния на окружающую среду в соответ-

ствии с международными стандартами ISO. Предъявляются определенные требования к процессу добычи сырья, самому производству, транспортировке товара, утилизации упаковки и отходов производства.

Сертификация и строгие, регулярные обязательства по документальному подтверждению проверяются специальными органами экологического контроля, официально назначенные государством. При этом процесс производства документируется и протоколируется. Нарушения норм влекут за собой штрафы и наказания. Контрольный номер, который ставится на упаковке каждого биопродукта рядом с описанием ингредиентов, содержит сведения о том, какой орган контроля осуществил проверку данного продукта и из какой страны происходит продукт.

В России существуют два частных органических стандарта, работающих по принципу СДС (система добровольной сертификации). Стандарт «Листок жизни» разработан Экологическим союзом Санкт-Петербурга и Стандарт СТО Агрософии, разработанный Некоммерческим партнерством по развитию органического и биодинамического хозяйствования Агрософия. Иностранные сертификации, принятые на российском рынке, – это евролисток ЕС, американская USDA Organic, итальянская ICEA, частные иностранные сертификаты Demetra и Bioland.

«Листок жизни» (*Vitality Leaf*) – первая и единственная российская Система добровольной экологической сертификации продукции, работ и услуг по их жизненному циклу, признанная международным экспертным сообществом [3]. Программа основана в 2001 году, охватывает основные продуктовые категории, пользуется уважением и доверием на рынке. Разработчик и оператор программы – одна из ведущих некоммерческих организаций России – Экологический союз (до 2010 года «Санкт-Петербургский экологический союз»). С 2007 года программа входит во Всемирную ассоциацию экомаркировки (GEN). Это значит, что разработанная специалистами Санкт-Петербургского экологического союза экомаркировка признана международным сообществом соответствующей принципам стандарта ISO 14024 и мировой практике добровольной экологической сертификации. В 2011 году она аккредитована в Международной программе взаимного доверия и признания ведущих экомаркировок мира (GENICES). СПбЭС стал первым и единственным органом по экологической сертификации продукции (работ и услуг) в России, имеющим право на выдачу экологического сертификата международного уровня. Подтверждение соответствия товаров и услуг требованиям экологических стандартов в рамках программы «Листок жизни» осуществляется на основе анализа всех стадий жизненного цикла: от добычи сырья до утилизации. Решение о выдаче сертификата соответствия и разрешения на право применения экомаркировки принимается на основании положительного заключения экспертизы.

Сертификацию «Листок жизни» могут пройти производители продовольственной и непродовольственной продукции и компании сферы услуг. «Листком жизни» уже отмечены более 100 наименований товаров и услуг известных иностранных и российских компаний.

Миссия экомаркировки «Листок жизни» – содействовать развитию «зеленой» экономики, чтобы обеспечить высокое качество жизни людей и сохранить для будущих поколений здоровую окружающую среду.

Помимо «Листка жизни», на упаковках товаров в России используются такие знаки независимой экомаркировки, как «FSC в России» (сертификаты на древесину и изделия из дерева), «Шкала энергоэффективности» (маркировка энергоэффективности бытовой техники), «Доверие текстилю» (текстильная продукция), «Честная торговля» (продукты питания, хлопок) и так далее.

Анализ оценки возможностей государства позволяет рассматривать Россию как лидера по производству и экспорту экопродуктов, которые востребованы не только на мировом рынке, но и на внутреннем. Исследование TNS по результатам опросов российских граждан доказало, что первым сегментом населения, которые готовы приобретать экологически чистые продукты, невзирая на цену, это домохозяйки, мамы для здорового питания своих детей. Их общий процент составляет 45, 30% – это представители здорового образа жизни, 10% – люди, которые в связи со своим состоянием здоровья вынуждены питаться здоровой пищей, и только 10% – высший класс, и 5% те, кто считает данное явление – модным.

Определение экологической продукции на законодательном уровне, соответствие требованиям, маркировке, условиям ее производства выражены в законопроекте «О производстве органической про-



дукции». Данный нормативно-правовой акт уже внесен в правительство инициатором создания этого документа – Министерством сельского хозяйства Российской Федерации. На данный момент законопроект прошел все согласования, но наткнулся на некоторые разногласия с другими министерствами. Проблемой является ценовая политика экопродуктов [4]. В России некоторые продукты стоят на порядок выше европейских, поэтому существует вероятность, что органические продукты будут реализовываться по завышенной цене. Экологическая сертификация для производителей – не просто вопрос престижа. Это хорошая возможность обосновать перед покупателем более высокую по сравнению с конкурентами цену на продукцию.

Принятие закона «О производстве органической продукции» позволит произвести государственную регистрацию производителей органической продукции, что позволит создать специальный реестр, который будет доступен всем жителям России. Экофермерства смогут получить сертификаты и использовать европейские стандарты производителей экопродукции. В обязательном порядке закон будет прописывать максимальное количество требований, которым должен отвечать органический продукт. Наличие маркировки позволит отличать экопродукт от фальсификатов. Потребитель имеет полное право выбрать дорогой, но органический продукт, поэтому он должен легко отличить его от общего количества предоставленной продукции. Самым главным пунктом в данном законопроекте является запрет на использование гормонов роста, пестицидов, антибиотиков, пищевых добавок, которые не относятся к органическому земледелию.

В результате проведенного исследования можно сделать вывод: производство экопродукции является трудозатратным и требует особого подхода к обеспечению надлежащего качества, а также существуют проблемы с её сертификацией, но развитие этого направления является обоснованным и целесообразным, т.к. оно способствует улучшению качества жизни, поддержанию здоровья населения; гарантирует охрану окружающей среды и соблюдение требований экологичности; поддерживает инициативы правительства по развитию экопроизводства.

Система сертификации в России должна иметь реально достижимые для производителей критерии. Каждый участник рынка, чтобы занять лидирующую позицию, должен доказать свою компетентность, добросовестность и активность, умение развивать рынок здоровой, качественной экологически безопасной продукции.

### Библиографический список

1. ГОСТ Р 56508-2015 «Продукция органического производства. Правила производства, хранения, транспортирования» М.: Стандартинформ, 2015. 43с.
2. В России есть рынок органической продукции». URL: <http://www.agroinvestor.ru/technologies/news/26635-sergey-korshunov/full/>
3. ЭКО-ЕДА <http://ecounion.ru/листок-жизни/проекты/эко-еда/>
4. Проект федерального закона «О производстве органической продукции и внесении изменений в законодательные акты Российской Федерации». URL: <https://www.agroxxi.ru/zakon/zakonodatelstvo/federalnyi-zakon-o-proizvodstve-organicheskoi-produkcii.html>

УДК 659

**А.И. Сайфутдинова**

студентка факультета СПО

**Л. В. Рудакова**

канд. экон. наук, доцент – научный руководитель

## ОСОБЕННОСТИ РАЗВИТИЯ РЕКЛАМЫ В США

В настоящее время общество живет в информационном мире, где реклама окружает целевую аудиторию на каждом шагу: сидя дома видит рекламу по телевизору, слушает её на радио, смотрит рекламные блоги и ссылки в открытом окне интернет-браузера и т.д. От этого уже не избавиться, и современные люди не могут представить свою жизнь без рекламы. Все это происходит потому, что реклама появилась в ходе зарождения первых торговых отношений, которые возникли много веков назад. Рыночная экономика, торговые отношения и реклама очень связаны между собой и не могут существовать друг без друга. Особое развитие имеет реклама в США, где в последнее время стала культурно-общественным явлением.

Успешному развитию рекламы в США способствовало несколько факторов. Во-первых, американская промышленность лидировала в процессе механизации, в результате чего возник избыток товаров и необходимость их рекламирования. Во-вторых, строительство сети хороших дорог создало возможность доставки товаров в сельские районы страны. В-третьих, высокий уровень грамотности населения способствовал росту тиражей газет и журналов. В дальнейшем изобретение радио, а затем и телевидения стало новым эффективным средством распространения рекламы. Рекламный процесс в США отражал основные этапы ее экономического и политического развития.

Особая роль рекламы в США, отмечаемая американскими культурологами, заключается в чрезвычайно высокой степени влияния рекламных продуктов на формирование народной культуры. Реклама в США заметно отличается от рекламы в Европе и в России. Один из ведущих американских социологов массовых коммуникаций Д. Бурстин высказывает следующую интересную мысль: «Америку населяют люди, поверившие рекламе. Брошюры, публиковавшиеся в Англии в XVII веке, были полны обнадеживающих аргументов, наполовину истинных, наполовину лживых и фантастичных, со множеством дутых фактов. Золото и серебро, оленина без ограничений, изобилие рыбы, повсеместно бьющие «источники молодости» – все это было обещано европейцам. В результате, в течение нескольких столетий в Америку съезжались люди, верившие сначала в изобилие материальных богатств, а потом в мифы о свободе и демократии. В общем, получился естественный отбор: Америка буквально высосала со всего мира наиболее легковерных людей. Это обстоятельство и обусловило мировоззрение населения США, ведь очень многие качества наших родителей переходят к нам по наследству» [1].

Основоположником рекламы в США считается знаменитый ученый-физик и издатель Б. Франклин. Его газета, которая так и называлась «Реклама», появилась в 1729 году и добилась наибольших тиражей и объемов рекламы. В отличие от газетчиков-конкурентов, из-за экономии газетных площадей, печатавших рекламные объявления практически впритык и без особых просветов, Б. Франклин снабжал рекламу иллюстрациями.

Промышленность в США развивалась стремительно, поскольку национальное законодательство обложило импортные товары высокими пошлинами. Развитие промышленности способствовало развитию рекламной деятельности компаний. Американец Ф. Барнум считается основоположником нестандартных способов рекламирования товаров. Особенно он запомнился тем, что возил по улицам слонов, которые везли вагончики с рекламными надписями. Рекламирование товаров таким нестандартным способом было не из дешевых, но рекламодателей было немало. В 1841 году в Бостоне открылось первое рекламное агентство под руководством У. Палмера, который закупал оптом газетную площадь и продавал ее по более высоким ценам. После войны с южными штатами особое развитие получил директ – мейл, поскольку государство перестала взимать плату за почтовые отправления в

провинции. Именно в США получили наибольшее развитие науки, направленные на изучение психологии, коммуникаций, социологии и других важнейших наук для рекламистов. К основным достижениям американцев в направлении развития рекламной деятельности можно отнести и присвоение упаковке той функции, которая наблюдается сейчас, – не просто упаковывать товар для его защиты и удобства покупателя, но для завлечения потребителя.

Американский исследователь этой проблемы Т. Хайн писал: «Упаковка – это символ, и не только ее содержимого, но и образа жизни потребителя. Демонстрация – это ее самая очевидная функция» [2].

Упаковка начала приобретать подобную функцию еще в XVII веке в Англии, первоначально используя в тех случаях, когда без нее просто нельзя было обойтись – преимущественно для расфасовки лекарств и косметики. В 1879 году Р. Гейр из Бруклина сумел наладить массовое производство картонных упаковок. Самой известной из первых упаковок являлась упаковка «Квакерских завтраков» из овсянки. Упаковав свой продукт в аккуратную картонную тару через 7 лет после изобретения, компания Quaker Oats обнаружила, что реализация их продукта резко увеличилась в масштабах всей страны. Надпись на коробке была скромной, но убедительной: «Мы особенно хотим обратить ваше внимание на чистоту, скорость приготовления и тот факт, что вкус и аромат в результате не страдают». Через десять лет уже все товары фабричного производства продавались в таких коробках [2].

На рубеже XIX – XX вв. появились первые научные труды и разработки по рекламной деятельности. Например, в 1896 г. американский рекламист Э. Левис создал одну из самых известных формул разработки рекламного сообщения AIDA (внимание – интерес – желание – действие). Разработка рекламного послания стала также использовать достижения практической психологии, социологии, статистики. Еще одним важным событием в развитии американской рекламы стало изобретение в 1872 году каталога товаров М. Уордом. Каталог рассылался по домашним адресам и давал возможность приобрести товары по почте. Постепенно выяснилось, что несколько рекламных страниц, снабженных цветными репродукциями, дает больший эффект, чем черно-белая печать. Так возникла идея нового рекламного жанра – цветного рекламного каталога товаров. После создания в 1893 году первого автомобиля, в Америке началась целая эпоха в национальной рекламе, связанная со становлением и развитием рекламы средств передвижения. Реклама в XX веке была неразрывно связана с экономикой, ее спадами и подъемами. Со временем реклама в США интенсивно развивалась и становилась все лучше и качественнее.

Подводя итог можно сказать, что индустриальная революция начала XIX века постепенно вывела США в число ведущих экономически развитых государств, что привело к быстрому развитию национальной рекламы, которая до сих пор занимает ведущее место в мире по своей инновационности и изобретательности. Это вполне объясняет тот факт, что мир стал воспринимать тренды американской рекламы, как некие законы успеха в продвижении товаров, и стремился их перенять. Многочисленные новаторские изобретения американских рекламистов – это то, без чего общество никак не может представить современный мир сегодня.

#### Библиографический список

1. История рекламы в США [Электронный ресурс]. URL: <http://ushistory.ru/esse/930-stanovlenie-amerikanskoj-reklamy-kak-mirovogo-zakona-prodvizhenija-tovarov.html>– Заглавие с экрана. – (Дата обращения 09.03.2017).
2. История рекламы в США [Электронный ресурс]. URL: <https://murzim.ru/28841-istoriya-ravzvitija-reklamy-v-ssha.html>– Заглавие с экрана. – (Дата обращения 15.03.2017).

УДК 659.1.013

**М.М. Тарасова**

студент СПО

**С.Е. Филиппова**

Преподаватель высшей квалификационной категории – научный руководитель

## СОЗДАНИЕ РЕКЛАМНОЙ ФОТОГРАФИИ

Целью данной работы является рассмотрение основных задач рекламной фотографии и профессиональных приемов её создания. Рекламная фотография (рекламная фотосъёмка) – это особый вид владения фотоискусством. Рекламная фотография – один из видов Коммерческой фотографии – включает в себя практически все жанры, но не заменяет ни один из них. Мы получаем визуально 95% информации, то есть посредством наших глаз. Отсюда следует понимать, что важной составляющей рекламной компании является ее визуальная составляющая. Большая часть визуальной рекламы – это печатная (наружная и журнальная). Наиболее привлекательно, но не обязательно эффективнее, выглядит реклама с фотоизображением.

Основная задача фотографии в рекламе – это привлечь внимания потребителей, побудить их прочесть текст, показать товар, запомнить его упаковку, товарный знак и т.д. Все мы это прекрасно знаем. Конечно, в совокупности с текстом это дает невероятное влияние на потенциального потребителя (покупателя). Согласитесь со мной: кому будет интересно посмотреть на пустой текст без картинок? Это скучно и крайне примитивно. Безусловно, все мы прекрасно понимаем, что фотография в рекламе определенно усиливает эффект визуального восприятия. Даже во время произнесения речи, мне сложно удерживать ваше внимание без какой-либо вспомогательной картинки на экране.

В наше время реклама – это удовольствие дорогое. Не каждая фирма может позволить себе не просто текстовую рекламу, а качественную рекламу с фотографией. Известно, что большая часть известных крупнейших брендов расходуют на рекламу 1/3 от всего бюджета. И абсолютно не зря. Давайте посмотрим, как это работает. Ведь сделав качественное фото, добавив воображение и немного фотшопа, можно получить гениальный результат.

Отличие рекламной фотографии в том, что она говорит нам только о качестве какого-либо товара. Основная задача рекламной фотографии – продемонстрировать удовольствие от потребления и вызвать желание приобрести той или иной вещи.

Рассмотрим виды рекламных фотографий. Они подразделяются на виды:

- каталожная фотография;
- предметная фотография;
- имиджевая фотография;
- интерьерная фотография;
- политический портрет;
- деловой портрет [1].

К основным жанрам рекламных фотографий можно отнести:

1. Макросъёмка с перевернутым объективом – получение с помощью фотоаппарата крупного изображения. Иногда под словом макросъёмка понимают фотографию, сделанную с близкого расстояния. Для макросъёмки применяют обычно объектив с большим фокусным расстоянием или специализированный – с фиксированным фокусным расстоянием 50, 100 или 180 мм.

2. Микрофотография – получение изображения микроскопически малых объектов. Производится с помощью оптической системы микроскопа. Делится на оптическую, электронную и цифровую микрофотографию: оптическая – обычный микроскоп простой конструкции комплектуется микрофотонасадкой, позволяющей производить микрофотосъёмку; электронная используется для получения объектов невидимых в оптический микроскоп; цифровая – изображение изучаемого объекта выводится на компьютерный монитор. Цифровые микроскопы не имеют окуляров.

3. Репортаж(новостная фотография) – прерогатива фотожурналистов, которые снимают различные события от местных до мировых масштабов. Требует от фотографа быстроты построения композиции и мгновенной реакции на изменения ситуации.

4. Документальная фотография. К этому жанру может относиться любой вид фотосъемки, если он документально передает события или объект. Но в последнее время массмедиа изменили требования к документальному материалу. Документальная фотография на сегодняшний день уступила место фотожурналистике. Зачастую снимки, сделанные авторами-документалистами, имеют не только документальную, но и художественную ценность. Работы таких фотографов можно увидеть в галереях, книгах, художественных фотоальбомах.

5. Архитектурная фотография – документальная передача с помощью фотографии внешнего вида или деталей того или иного архитектурного объекта. Также часто применяется для художественной фотографии, возможна потеря документальной точности в форме, отделке или элементов декора. Одной из разновидностью архитектурной фотографии является интервьюерная фотосъемка. Объективы в основном применяются широкоугольные, дающие возможность более широкого охвата изображения.

6. Панорамная фотография – фотосъемка различных панорам. Панорамы делятся на планарные и виртуальные. Планарные также в свою очередь делятся на фотографии прямолинейные с соотношением сторон 1х2, 1х3 или больше, цилиндрические – проецируются на внутреннюю плоскость цилиндра, сферические – внутренняя сторона сферы с последующим разворотом (очень искажает изображение), проекция Меркатора – нечто среднее между цилиндром и сферой, кубическая проекция – изображение отображается на 6 гранях куба. Виртуальная панорама используется для компьютерного показа, позволяет зрителю увидеть то, что окружало фотографа в момент фотосъемки.

7. Папарацци. Слово появилось из итальянского языка, означает «назойливый, пищащий комар». Папарацци называю фотографов, специализирующихся на фотосъемке сцен из личной жизни знаменитостей без их ведома и согласия. В основном это кадры очень интимного или скандального характера. В наше время вошла в моду услуга заказа себя или своих знакомых у папарацци, которые подстергут и снимут из вашей жизни то, что вы считаете невидимым для чужих глаз.

8. Предметная фотография – используется в рекламной печатной или видеопродукции. В этом жанре демонстрируются выигрышные характеристики рекламируемой продукции, зачастую с помощью различных ухищрений приукрашивая и преувеличивая достоинства продукта [2].

Особым видом предметной фотосъемки является фудстайлинг. Фотографы-фудстилисты – мастера по подмене и приукрашиванию тех свойств продуктов питания, которые им нужно прорекламировать. Они заменяют непривлекательные натуральные продукты на муляжи из пластика или воска, применяют специальные составы для приукрашивания и придания блеска или сочности, добавляют пенящиеся порошки для стойкой и красивой пены, и вообще могут заменить один продукт на другой, если этот другой по своим качествам больше подходит для фотографа.

Для предметной фотографии существуют специальные приемы для создания рекламных фотографий. Рассмотрим наиболее интересные из них:

1. Для рекламы мороженого чаще всего используют подкрашенное картофельное пюре – вид тот же, только пюре не тает.

2. Для того чтобы запечатлеть пар, поднимающийся от якобы только что приготовленного блюда, рекламные фотографы используют влажные нагретые в микроволновке ватные шарики. Вата удерживает пар на протяжении нескольких минут. Обычно её прячут за едой, которую надо сфотографировать.

3. В большинстве случаев молоко на рекламных снимках – это клей ПВА.

4. С ролью мёда на рекламных снимках лучше всего справляется моторное масло.

5. Насекомых перед фотосессией на несколько часов отправляют в холодильник. От холода они впадают в заторможенное состояние, позволяя фотографу сделать несколько потрясающих снимков.

6. Сверкающая утренняя роса на траве и запотевшие бутылки, вынутые из холодильника, в рекламе это «дело рук» аэрозоля «Роса», значительно упрощающего съемку. Такая роса сохраняется длительное время, не испаряясь и не высыхая.

Что же такое рекламная фотография? Творчество или профессиональный прагматизм? Наверное, всё-таки, если говорить о рекламной фотосъёмке, то это синтез творчества и технического мастерства фотографа. Ведь процесс создания рекламного образа происходит, как правило, без его участия. Идею генерируют рекламисты. После чего эта идея тестируется и утверждается заказчиком. Главная задача фотографа – реализация задуманного специалистами по рекламе, поэтому фотограф уже изначально ограничен в обозначенных рекламистами рамках. Несмотря на это, элемент творчества, безусловно, присутствует в реализации фотографом поставленной задачи. В то же время, учитывая количество возможных манипуляций и действий (свет, ракурс, инструментарий), необходимых для решения поставленной задачи, фотограф должен безупречно владеть техникой рекламной фотосъёмки. Очень важным в процессе создания рекламного фото является понимание фотографом того, что хочет увидеть заказчик в результате его работы. По окончании съёмки полученный материал «доводится» дизайнером до необходимого результата (коррекция цвета, графическое редактирование, спецэффекты). После дизайнера начинается работа пресс-инженеров. Они адаптируют материал согласно техническим условиям будущей печати (флекс, шелкография и пр.) в зависимости от поверхности, на которую будет наноситься изображение [3].

Активное использование фотографии в рекламных целях начинается с конца 20-х годов XX века. Издательства и рекламные агентства открывают у себя отделы «рекламного искусства», специализирующиеся на фотографии. Художники-фотографы того времени, принадлежащие к различным авангардным течениям, приходят в мир коммерции.

Маркетологи понимают, что фотографии доверяют больше, чем нарисованной картинке. Снимок выглядит убедительнее рисунка. Рекламная фотография начинает творить миф: объекты изображаются как некие идолы, способные перенести своих пользователей в другие миры. Безусловно, расцвет рекламы и рекламной фотографии приходится на пик формирования общества потребления – 50-60-е годы.

До сих пор многих известных фотографов привлекает процесс решения рекламной задачи и перспектива общественного внимания и признания. Фотограф и фирма-производитель вступают в отношения подтверждения взаимного престижа, ведь не секрет, что известные фотографы работают с известными фирмами.

Рекламная фотография (особенно «элитная», авторская) становится все свободнее. Сейчас – это особый вид функционального искусства. Общая усталость от ярких, глянцевого, идеальных образов позволяет авторам уходить в китч и минимализм. В целом качественная коммерческая фотография – это и есть произведение искусства на заказ.

Таким образом, фотографией должны заниматься специалисты данного профиля, а рекламной фотографией должны заниматься фотографы наивысшего уровня мастерства. В заключение хочется всем – и начинающим любителям и профессионалам рекламного фотоискусства – пожелать творческих успехов.

### Библиографический список

1. *Белякова Е.П.* Новая культура России – глянec. М.: Артсинтезтерапия, 2012. 137 с.
2. *Феофанов О.А.* Восприятие рекламы // Реклама. Новые технологии в России. [http://alexskaj.ru/mtr/vospriyatie\\_reklami.html](http://alexskaj.ru/mtr/vospriyatie_reklami.html)
3. *Панфилов Н.Д.* Фотография и ее выразительные средства. 2-е издание. М.: «Искусство». 2015. 144 с.

УДК 629.7.062

**А.С. Трофимов**

студент факультета СПО

**С.Л. Поляков**

канд. техн. наук – научный руководитель

## СИСТЕМА ТРАЕКТОРНОГО УПРАВЛЕНИЯ ПОЛЕТОМ МИКРОСПУТНИКА CANSAT

Данная тема является актуальной в связи с тем, что после сбора необходимой информации и выполнения основной задачи спутник необходимо приземлить в определенный район, не повредив при этом его электронные и конструктивные компоненты.

CanSat – это действующая модель микроспутника весом до 350 граммов. Термин "CanSat" образован из двух слов: can – банка и satellite – спутник.

Исходя из названия, понятно, что все элементы спутника должны помещаться в жестяную банку из-под газировки. За основу взята жестяная банка объемом 0,5 литров. По техническим соображениям, вес микроспутника также не должен превышать 350 граммов, так как в ракете, на которой он запускается, может возникнуть смещение центра тяжести, а следовательно, отклонение от заданной траектории.

Основная задача каждого из запускаемых микроспутников CanSat – это измерение давления и температуры, которое выполняется с помощью датчиков, входящих в комплект конструктора CanSat. Во время плавного спуска на парашюте с высоты 1-2 километра микроспутник должен передать полезную информацию.

Помимо основных задач команды должны выбрать дополнительную. Наша задача – обеспечить управляемый спуск в свободном падении. Это позволит решить некоторые важные проблемы.

Одна из основных проблем при приземлении спутников – это их потеря. Спутник может приземлиться в труднодоступное место, где будет тяжело его найти, а также извлечь его оттуда. Например, микроспутник может потеряться в лесу или застрять на дереве. Второй проблемой является небезопасное приземление микроспутника. Система управляемого спуска позволит направить CanSat в безопасную для приземления точку и избежать поломки дорогостоящих элементов. Безусловно, эти проблемы актуальны не только для микроспутника CanSat, а также для «больших» космических аппаратов и зондов.

Принцип действия траекторного управления микроспутника CanSat основан на отклонении аэродинамических поверхностей. С помощью таких аэродинамических рулей можно перемещаться как по оси X, так и по оси Y, а также осуществлять вращение вокруг собственной оси.

При проектировании микроспутника была разработана его конструкция (рисунок), с учетом установки аэродинамических рулей в корпус микроспутника и необходимости их выдвижения в процессе приземления. В данной конструкции платы располагаются друг над другом, но отсек с аэродинамическими рулями крепится на стойках, на которых закреплены сами платы. Таким образом, при достаточной жесткости достигнута необходимая длина рулей.

В ходе проектирования было проведено моделирование полёта микроспутника в воздушном потоке при различных площадях рулевых поверхностей. Моделирование было проведено в среде Solidworks Flow Simulation – виртуальной аэродинамической трубе. При увеличении площади аэродинамических рулей растёт их эффективность.

К сожалению, компьютерное моделирование аэродинамики не может дать точных результатов, так что в процессе работы будут произведены испытания в реальной аэродинамической трубе. Таким образом мы будем иметь чёткое представление о поведении микроспутника в полёте.

После запуска всего в нашей миссии планируется пять этапов полёта:

1) отделение микроспутника от ракеты-носителя с помощью специальной системы, установленной на ракете;

- 2) выдвигание аэродинамических рулей, которое будет производиться с помощью малого парашюта, имеющегося в микроспутнике;
- 3) управление микроспутником в свободном падении, осуществляемое с помощью аэродинамических рулей;
- 4) на безопасной высоте (примерно 60 метров) производится выпуск основного парашюта. На данном этапе эффективность рулей снижается, так что основную работу необходимо произвести за время свободного падения;
- 5) приземление в заданной точке.



Рис. 1. Конструкция микроспутника

Система спасения микроспутника включает в себя парашют, раскрываемый в ходе миссии на безопасной для посадки высоте.

Микроспутник должен осуществлять пилотирование без помощи человека, а с помощью пилотажно-навигационного комплекса. Навигация осуществляется, прежде всего, с помощью спутниковой системы навигации. Но из-за сложного строения атмосферы, а также из-за поглощения сигналов предметами ландшафта невозможно поддерживать постоянство сигнала. Он может искажаться, вследствие чего становится неточным. По этой причине было решено использовать инерциальную навигационную систему. Данная система основана на измерении вектора ускорения. Путём математических расчётов мы получаем координаты нашего устройства в пространстве.

В состав данной системы входят: акселерометр и гиродатчик.

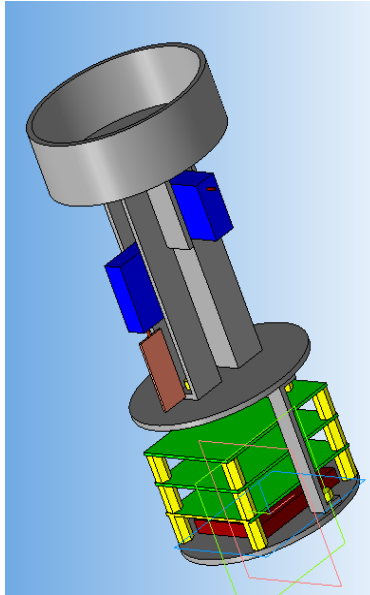
Но при измерении положения в пространстве с помощью инерциальной системы навигации также возможны погрешности. В связи с этим, было решено использовать комплексную систему измерения положения в пространстве. Такая система суммирует сигналы со спутниковой навигации и с акселерометра, что позволяет получить гораздо более точные координаты.

С помощью GPS-приёмника и микромеханического акселерометра осуществляется навигация. Показания с навигационной системы и модуля датчиков передаются с помощью радиомодуля на наземную станцию, где они записываются. Микропроцессорный модуль, осуществляя вычисления,



управляет с помощью шаговых двигателей аэродинамическими рулями, а также системой раскрытия парашюта.

Благодаря управляемому спуску спутник можно направить в любое, нужное нам место. Или можно направить микроспутник в то же место, откуда был произведен запуск, исключая его потерю, особенно с учетом цен на необходимые комплектующие. А благодаря системе торможения при посадке шанс поломки спутника значительно снижается, делая посадку безопасной.

УДК 339.138

**В. А. Ходакова**

студент факультета СПО

**М. М. Лачугина**

канд. экон. наук – научный руководитель

### КРЕАТИВНЫЕ ТЕХНОЛОГИИ МАРКЕТИНГА

В настоящее время маркетинг рассматривается как вид человеческой деятельности, который направлен на удовлетворение нужд и потребностей потребителей посредством обмена. Одновременно маркетинг выступает как инструмент управления в рыночных условиях, соединяющий в себе экономическую и коммуникационную функцию, где его коммуникационная сущность становится не менее важной, чем экономико-управленческая. Вместе с тем маркетинговые коммуникации в рамках традиционного маркетинг-микс затруднены. Это объясняется падением эффективности традиционных инструментов, постоянным ростом цен на привычные инструменты маркетинговых коммуникаций, высокими затратами на их использование, растущим недоверием и негативным отношением потребителей к такому воздействию, законодательными ограничениями.

С целью повышения эффективности маркетинга применяется entertainment-маркетинг, выступающий инструментом коммуникационного маркетинга, состоящий в разработке и производстве зрелищно-развлекательных событий, используемых на рынке с целью продвижения, в ходе которых потребитель вступает в непосредственный контакт с продуктом, активно взаимодействует с ним. В будущем данное взаимодействие приводит к тому, что участник мероприятия E-маркетинга становится активным потребителем продукта, причем с высокой степенью лояльности. Отметим, что сущность E-маркетинга точнее всего выражает формула: креативное взаимодействие с продуктом с целью развлечения потребителя [1].

За счет применения E-маркетинга происходит: 1) усиление запоминаемости из-за эффекта новизны; 2) возникновение лояльности к марке; 3) повышение спроса и увеличение количества продаж; 4) выход на рынок нового продукта; 5) узнаваемость марки; 6) снижение степени отторжения маркетинговых коммуникаций потребителями.

В качестве примера можем привести действия компания Coca-cola, которая в девяностых годах реализовала рекламу с новогодними грузовичками, развозящими напиток по городам. Слоган ролика «Праздник к нам приходит!» стал неотъемлемой частью Нового года для жителей многих стран. А в 2016 году по городам России впервые действительно проехали караваны брендированных грузовиков, украшенных яркими новогодними лампочками. Посмотреть на символ праздника приходили тысячи людей [2]. Это мероприятие приобщило потенциальных покупателей к сказочной атмосфере рекламного ролика и заставило еще больше ассоциировать Новый год с продукцией компании.

Еще одним примером применения E-маркетинга является мероприятие, проводимое компанией RedBull, производителя безалкогольного энергетического напитка. Целевая аудитория данной продукции – это молодые люди, стремящиеся к свободе, новым впечатлениям и эмоциям, поэтому было принято решение провести соревнование самодельных летательных аппаратов. И именно это и получили участники и зрители чемпионата. Суть зрелищного мероприятия заключалась в том, что каждая команда участников создает и представляет максимально необычный, смешной и гротескный аппарат. В 2016-м году такой фестиваль в Крылатском собрал 39 участников и несколько тысяч зрителей, которые получили позитивные эмоции и переживания [3].

Таким образом, мероприятия E-маркетинга повышают лояльность покупателей, заставляют ассоциировать продукт со смехом, легкостью и энергией свободы, позитивными эмоциями, что позволяет обеспечить достижение поставленных маркетинговых целей.

**Библиографический список**

1. Пономарев, А. М. Коммуникационный маркетинг: креативные средства и инструменты: учеб. пособие. – М.: ИЦ РИОР, НИЦ ИНФРА-М, 2016. – 247 с.
2. Дмитриева Л. М. и др. Основы рекламы: учебник для студентов вузов, обучающихся вузов, обучающихся по специальностям 032401 «Реклама», 080301 «Коммерция (торговое дело)», 080111 «Маркетинг» / под ред. Л. М. Дмитриевой. – М.: ЮНИТИ-ДАНА, 2012. – 351 с.
3. Христофоров А. В., Христофорова И.В., Суглобов А.Е. и др. Маркетинговые коммуникации в сфере услуг: специфика применения и инновационные подходы: монография / под ред. д-ра экон. наук, проф А.Е. Суглобова. – М.: РИОР: ИНФРА-М, 2017. – 159 с.

УДК 659

**Е.Д. Чухланцева**

студентка факультета СПО

**Л. В. Рудакова**

канд. экон. наук, доцент – научный руководитель

## АНАЛИЗ РЕКЛАМНЫХ ТЕХНОЛОГИЙ В ЮЖНОЙ КОРЕЕ

Существенные перемены в Южной Корее начались после свержения правительства Ли Сын Мана в результате восстаний и политического кризиса в апреле 1960 года. К власти пришла военная хунта генерала Пак Чон Хи (1962-1980 г.), затем диктаторский режим Чон Ду Хвана (1981-1988 г.), потом Ро Дэ У (1988-1994 г.). Каждый из этих правителей переделывал конституцию под свои амбиции и расширял свои полномочия до диктаторских. Вот в таких условиях авторитарных или диктаторских режимов в Южной Корее начала осуществляться модернизация экономики, поднявшая аграрную Южную Корею до уровня городского индустриального общества [1].

Моделью национального и экономического развития в Южной Корее стала Япония. Первый после свержения Ли Сын Мана президент Пак Чон Хи свободно говорил по-японски и находился под большим влиянием военного образования, полученного в Японии. Источником экономической и политической информации для южнокорейской элиты были японские газеты и журналы, а также японская культура. На протяжении одного поколения экономика этой страны превратилась из одной из беднейших в мире в одну из самых богатых. Это отразилось и на рекламной индустрии. За последнее десятилетие Южная Корея стала сильным международным конкурентом в области рекламы, а рекламные бюджеты в этой стране с каждым годом только увеличиваются.

Большая часть наружной рекламы в Южной Корее – это огромные световые коробки на крышах зданий, лайт – боксы самых разных модификаций, светящиеся вывески и панель – кронштейны.

Особое внимание также уделяется рекламе в метрополитене, причём как в самих вагонах, так и на станциях. При этом стоит отметить, что реклама в основном имеет подсветку. В Сеуле станции метрополитене безопасны, то есть, отгорожены от платформы стеклянной стеной с раздвижными дверями. И корейские специалисты по рекламе активно используют этот дополнительный носитель для размещения рекламы. В основном там размещаются плакаты, которые встречаются как на прозрачных панелях, так и на самих дверях, причем двойных. Так рекламисты компенсируют недостаточно используемую рекламу в прессе (газеты, журналы, справочники). Покажем на рис. 1 пример рекламного носителя в метрополитене.

Особое внимание в Южной Корее занимает такая инновационная рекламная технология как нестационарная временная реклама. Она может иметь разнообразные формы от надувных модулей до деревянных конструкций на колёсиках. Главное преимущество этой рекламной технологии, это дешевизна и заменимость.

Помимо этой рекламной технологии широко используются рекламные арт – объекты, необычные витрины и украшение фасадов зданий: город буквально пестрит разнообразными креативными находками для привлечения целевой аудитории. Повсюду находятся лотки с раздаточным рекламным материалом, причем стоит отметить, что это не только инициатива частных предпринимателей, но и общая государственная политика. Сейчас в Южной Корее активно развивается медицинский туризм, и прямо в аэропорту Сеула у всех выходов и стендов с информацией лежат рекламные флаеры, информационные буклеты и листовки про всевозможные медицинские центры с различными направлениями деятельности. В гостиницах можно найти бесплатные карты города, открытки и буклеты с видами и описанием достопримечательностей.



Рис. 1. Пример рекламного носителя в метрополитене Южной Кореи

Продemonстрируем на рис. 2 пример распространения рекламных буклетов.



Рис. 2. Пример распространения рекламных буклетов в Южной Кореи

Инновации и технологии являются ключевыми факторами, которые лежат в основе конкурентоспособности южнокорейского экспорта и стимулируют стремительный экономический рост страны в последние десятилетия. Это относится и к рекламным технологиям. Страна инвестирует в научные исследования и разработки большую долю своего валового внутреннего продукта по сравнению с другими развитыми странами. Согласно опубликованным данным организации экономического сотрудничества и развития, Южная Корея в 2014 году потратила 4,29 % своего валового внутреннего продукта на научные исследования и разработки, за ней следует Израиль (4,11 %) и Япония (3,58 %) [2].

Кроме того, в глобальном индексе инноваций компании Bloomberg за 2016 год Южная Корея признана страной с наиболее инновационной экономикой в мире, опередив Германию, Швецию, Японию и Швейцарию. Индекс состоит из шести различных категорий: научные исследования и разработки, высокотехнологичные компании, производство, научные кадры, патенты и образование [3].

Исходя из вышеизложенного материала можно сказать, что основную ставку южнокорейские компании делают на инновационные технологии, поскольку они сталкиваются с всё более жесткой конкуренцией на мировых рынках. В дальнейшем рекламные технологии в Южной Корее будут только усиливаться, и расширяться за счет широкого спектра различных рекламносителей.

#### **Библиографический список**

1. Корея в 20 веке [Электронный ресурс]. URL: <http://biofile.ru/his/28942.html> – Заглавие с экрана. – (Дата обращения 20.03.2017).
2. Реклама в Сеуле [Электронный ресурс]. URL: <http://www.advertology.ru/article89113.htm> – Заглавие с экрана. – (Дата обращения 18.02.2017).
3. О важности инноваций в Южной Корее [Электронный ресурс]. URL: <http://innotechnews.com/innovations/823-o-vazhnosti-innovatsij-dlya-yuzhnoj-korei> – Заглавие с экрана. – (Дата обращения 10.03.2017).

## СОДЕРЖАНИЕ

### ФИЛОСОФИЯ. ПОЛИТИКА. НАУКА

<b>Авилкина Д. С.</b> ЭФФЕКТИВНОСТЬ РЕКЛАМЫ В СОЦИАЛЬНЫХ СЕТЯХ: INSTAGRAM И ВКОНТАКТЕ – МАНИПУЛЯЦИЯ ТРЕНДАМИ .....	3
<b>Аникеева А. В., Евдокимов И. М.</b> САМОСТОЯТЕЛЬНЫЕ ЗАНЯТИЯ СТУДЕНТА КАК ОДНА ИЗ СОСТАВЛЯЮЩИХ ОСНОВ ФИЗИЧЕСКОГО ВОСПИТАНИЯ В ПРОЦЕССЕ ОБУЧЕНИЯ В ВУЗЕ .....	5
<b>Антипова А. А.</b> МЕТОД ДЕДУКЦИИ В ХУДОЖЕСТВЕННЫХ ПРОИЗВЕДЕНИЯХ КОНАН ДОЙЛА .....	9
<b>Башкина А. В.</b> ТЕСТЫ ДЛЯ ОЦЕНКИ ФУНКЦИОНАЛЬНОГО СОСТОЯНИЯ ОРГАНИЗМА ЛЕГКОАТЛЕТОВ .....	13
<b>Быкова Е. А.</b> ЭФФЕКТИВНОСТЬ РЕКЛАМЫ В МОБИЛЬНЫХ ПРИЛОЖЕНИЯХ .....	16
<b>Владимирова А. А., Царенко Е. В.</b> ПРОТИВОРЕЧИЕ ВЫБОРА: ПАРЛАМЕНТСКИЕ И ПРЕЗИДЕНТСКИЕ ВЫБОРЫ .....	19
<b>Владимирова А. А.</b> ПРЕДПОСЫЛКИ РАЗВИТИЯ ДЕВОЛУЦИИ В ВЕЛИКОБРИТАНИИ К 1945 ГОДУ .....	22
<b>Галай К. П.</b> ПРИМЕНЕНИЕ ЦВЕТА В РЕКЛАМЕ: ПРАКТИЧЕСКИЕ СОВЕТЫ .....	25
<b>Гарипова Э. Э.</b> СТРАХ. ФИЛОСОФИЯ ТРИЛЛЕРА .....	27
<b>Гусманова К., Чистякова Д.</b> НЕГАТИВНОЕ ВЛИЯНИЕ КОМПЬЮТЕРНОЙ ЗАВИСИМОСТИ НА ЗДОРОВЬЕ ЧЕЛОВЕКА .....	30
<b>Зубань Н. С.</b> ВВЕДЕНИЕ НОВЫХ НАПРАВЛЕНИЙ В ФИТНЕСЕ ДЛЯ СТУДЕНТОК .....	33
<b>Ильина Д. В.</b> НЕОБХОДИМОСТЬ РЕГУЛЯРНЫХ ФИЗИЧЕСКИХ УПРАЖНЕНИЙ ДЛЯ СТУДЕНТОВ .....	36
<b>Казанцева М. С.</b> ОСНОВНЫЕ ЭЛЕМЕНТЫ И ФУНКЦИИ ФИРМЕННОГО СТИЛЯ .....	38
<b>Картушина А. М.</b> КУЛЬТУРОЛОГИЯ КАК ПРОФЕССИЯ БУДУЩЕГО .....	41
<b>Коростовцев Ю. Д.</b> СПОСОБЫ ВЫПОЛНЕНИЯ СОРЕВНОВАТЕЛЬНЫХ УПРАЖНЕНИЙ С ГИРЯМИ .....	43
<b>Корчевкин В. В.</b> ФИЗИЧЕСКАЯ КУЛЬТУРА ПОЖИЛЫХ ЛЮДЕЙ .....	44
<b>Кузнецов А. Н.</b> ТРЕНАЖЕР ДЛЯ РАЗВИТИЯ НАВЫКОВ АТАКУЮЩЕЙ ИГРЫ .....	48
<b>Кулешова А. А.</b> БЫЛИ ЛИ ВЕРНЫ УТВЕРЖДЕНИЯ НИЦШЕ? СВЕРХЧЕЛОВЕК И КАК МЫ К НЕМУ ПРИБЛИЗИЛИСЬ .....	49
<b>Лексашова Ю. М.</b> КУЛЬТУРОЛОГИЯ В МЕЖКУЛЬТУРНОМ ДИАЛОГЕ .....	51
<b>Мальцев К. В.</b> ВРЕДНО ЛИ БЕССМЕРТИЕ? .....	53
<b>Павлова Е. В.</b> КУЛЬТУРНО-ИСТОРИЧЕСКИЙ АНАЛИЗ СРЕДНЕВЕКОВОГО ГОРОДА .....	56
<b>Рамейкин О. А.</b> ЛИБЕРТАРИАНСКИЙ МЕНТАЛИТЕТ И АМЕРИКАНСКАЯ КУЛЬТУРА: ИДЕОЛОГИЯ И КУЛЬТУРА КАК СИНТЕЗ ПОЛИТИЧЕСКОЙ ЖИЗНИ .....	59
<b>Ситников И. А.</b> АНАЛИЗ СТАНОВЛЕНИЯ ПОНЯТИЯ «БЕРСЕРК» В СКАНДИНАВСКОМ ЭПОСЕ .....	62
<b>Ситников И. А.</b> ВИРТУАЛЬНАЯ И ДОПОЛНЕННАЯ РЕАЛЬНОСТИ – БЛАГО ИЛИ ЗЛО .....	65
<b>Скоробогатов А. К.</b> ЭФФЕКТИВНОСТЬ ИСПОЛЬЗОВАНИЯ ТЕЛЕРЕКЛАМЫ .....	68
<b>Слепов М. В.</b> РЕГИОН НАГОРНЫЙ КАРАБАХ ДО НОВЕЙШЕГО ВРЕМЕНИ: ИСТОРИЧЕСКАЯ СПРАВКА .....	70

<b>Смирнова В. А.</b> АНТИГЛОБАЛИЗМ КАК ИДЕЙНО-ПОЛИТИЧЕСКОЕ ТЕЧЕНИЕ .....	72
<b>Тамберг А. В.</b> ПРОКРАСТИНАЦИЯ: ВРАГ ИЛИ НЕТ? .....	74
<b>Тарсукова П. А.</b> ОСОБЕННОСТИ РЕКЛАМНОГО ПРОДВИЖЕНИЯ В ИНДУСТРИИ МОДЫ..	78
<b>Тимофеев И. А.</b> ВЛИЯНИЕ ПРОЦЕССА РЕРОМАНИЗАЦИИ НА СОВРЕМЕННЫЙ ЛЕКСИЧЕСКИЙ СЛОВАРЬ РУМЫНСКОГО ЯЗЫКА .....	80
<b>Тимофеев И. А.</b> ОСНОВНЫЕ ИСТОЧНИКИ ЛЕКСИЧЕСКИХ ЗАИМСТВОВАНИЙ В РУМЫНСКОМ ЯЗЫКЕ .....	83
<b>Титова В. В.</b> ПРАВОВОЕ И ЭТИЧЕСКОЕ РЕГУЛИРОВАНИЕ В РЕКЛАМЕ .....	85
<b>Тухель Е. В., Никитина В. Д.</b> ЭФФЕКТИВНОСТЬ НАРУЖНОЙ РЕКЛАМЫ И ПЕРСПЕКТИВЫ ЕЕ РАЗВИТИЯ .....	87
<b>Удалова Е. В.</b> АНАЛИТИЧЕСКАЯ ФИЛОСОФИЯ. СОЗДАНИЕ ИДЕАЛЬНОГО ЯЗЫКА .....	89
<b>Фадеев С. А.</b> ИННОВАЦИОННЫЕ МЕТОДЫ ПРОДВИЖЕНИЯ СОЦИАЛЬНОЙ РЕКЛАМЫ ...	92
<b>Фискевич Е. Д.</b> СПЕЦИФИЧЕСКИЕ ЧЕРТЫ ДРЕВНЕКИТАЙСКОЙ ФИЛОСОФИИ.....	94
<b>Харламов Л. А.</b> ФЕНОМЕН ЛЮБИТЕЛЬСКОГО СУБТИТРИРОВАНИЯ.....	97
<b>Чулкова Н. Н.</b> О НЕКОТОРЫХ ЛИНГВИСТИЧЕСКИХ И НЕЛИНГВИСТИЧЕСКИХ ОСОБЕННОСТЯХ АМЕРИКАНСКИХ КОМИКСОВ.....	99
<b>Чулкова Н. Н.</b> ОСВЕЩЕНИЕ ЗВУКОПОДРАЖАНИЙ В ТОЛКОВЫХ СЛОВАРЯХ.....	102
<b>Шабалин А. А.</b> ПРОБЛЕМА САМОИДЕНТИФИКАЦИИ.....	106

#### ЮРИСПРУДЕНЦИЯ

<b>Гацалов Р. Р.</b> ПРОБЛЕМЫ ПОВЫШЕНИЯ ЭФФЕКТИВНОСТИ ФУНКЦИОНИРОВАНИЯ ИНСТИТУТА УПОЛНОМОЧЕННОГО ПО ПРАВАМ ЧЕЛОВЕКА (НА ПРИМЕРЕ РЕСПУБЛИКИ СЕВЕРНАЯ ОСЕТИЯ-АЛАНИЯ) .....	108
<b>Горбачев С. А.</b> ВЛИЯНИЕ ИДЕЙ ОТЕЧЕСТВЕННЫХ ЮРИСТОВ НА РАЗВИТИЕ ПРАВА В РОССИИ .....	113
<b>Гречихина Н. А.</b> САМОЗАЩИТА И ЗАЩИТА СВОИХ БЛИЗКИХ ОТ ВЛИЯНИЯ СЕКТ .....	115
<b>Кузнецова А. В.</b> ИНСТИТУТ ПРАВОВОЙ РЕГЛАМЕНТАЦИИ ОБЕСПЕЧЕНИЯ ОХРАНЫ И ЗАЩИТЫ КУЛЬТУРНОГО НАСЛЕДИЯ.....	119
<b>Леушева М. В.</b> ЮРИДИЧЕСКАЯ САМОПОМОЩЬ ПРИ РАЗРЕШЕНИИ ЗЕМЕЛЬНЫХ СПОРОВ .....	123
<b>Миронов А. Ю.</b> ПРОБЛЕМЫ РЕАЛИЗАЦИИ РАЗУМНОГО СРОКА УГОЛОВНОГО СУДОПРОИЗВОДСТВА В СТАДИЯХ ВОЗБУЖДЕНИЯ УГОЛОВНОГО ДЕЛА И ЕГО ПРЕДВАРИТЕЛЬНОГО РАССЛЕДОВАНИЯ .....	126
<b>Салькина А. О.</b> ОСОБЕННОСТИ ПРИВЛЕЧЕНИЯ К ОТВЕТСТВЕННОСТИ МАТЕРИ, НЕ ДОСТИГШЕЙ ВОЗРАСТА 16 ЛЕТ, ЗА УБИЙСТВО СВОЕГО НОВОРОЖДЕННОГО РЕБЕНКА .....	132

#### СПО

<b>Васильев Н. А.</b> ФИНАНСОВАЯ ГРАМОТНОСТЬ НАСЕЛЕНИЯ. ПРОБЛЕМЫ И ПУТИ ИХ РЕШЕНИЯ .....	136
<b>Гиматдинов Э. В.</b> ИССЛЕДОВАНИЕ ПРОЦЕССОВ ПРИМЕНЕНИЯ СОЛНЕЧНОГО ВЕТРА ДЛЯ ДВИЖЕНИЯ В БЕЗВОЗДУШНОМ ПРОСТРАНСТВЕ .....	139



<b>Камольдинов И. Р.</b> МОБИЛЬНЫЕ ПЛАТФОРМЫ С МЕСАНУМ КОЛЕСАМИ В ПРОИЗВОДСТВЕННОЙ ЛОГИСТИКЕ .....	143
<b>Коновалова Т. С.</b> ПРОИЗВОДИТЕЛЬНОСТЬ ТРУДА В РОССИИ .....	147
<b>Лукьянова А. А.</b> МАНИПУЛЯЦИОННЫЕ ТЕХНИКИ .....	149
<b>Лукьянова М. А.</b> ПРИМЕНЕНИЕ СОЛНЕЧНОЙ ЭНЕРГИИ ДЛЯ ПИТАНИЯ АТМОСФЕРНЫХ СПУТНИКОВ .....	152
<b>Лысенко О. И.</b> ГЕНЕРАЦИЯ СЛУЧАЙНЫХ ЧИСЕЛ И ЕЕ ПРИМЕНЕНИЕ В РАЗРАБОТКЕ ЛОГИЧЕСКИХ ИГР .....	155
<b>Никитенко А. Н.</b> СЕРТИФИКАЦИЯ И КОНТРОЛЬ КАЧЕСТВА ЭКОПРОДУКЦИИ .....	159
<b>Сайфутдинова А. И.</b> ОСОБЕННОСТИ РАЗВИТИЯ РЕКЛАМЫ В США .....	162
<b>Тарасова М. М., Трофимов А. С.</b> СИСТЕМА ТРАЕКТОРНОГО УПРАВЛЕНИЯ ПОЛЕТОМ МИКРОСПУТНИКА CANSAT .....	167
<b>Ходакова В. А.</b> КРЕАТИВНЫЕ ТЕХНОЛОГИИ МАРКЕТИНГА .....	170
<b>Чухланцева Е. Д.</b> АНАЛИЗ РЕКЛАМНЫХ ТЕХНОЛОГИЙ В ЮЖНОЙ КОРЕЕ .....	172

Научное издание

СЕМИДЕСЯТАЯ  
МЕЖДУНАРОДНАЯ СТУДЕНЧЕСКАЯ  
НАУЧНАЯ КОНФЕРЕНЦИЯ ГУАП

Часть 3

ГУМАНИТАРНЫЕ НАУКИ

Сборник докладов  
17–21 апреля 2017 г.

Ответственный за выпуск:  
А. В. Бобович

Материалы публикуются в авторской редакции  
Подготовка к печати *А. Н. Колешко*

---

Подписано к печати 07.09.17. Формат 60x84 1/16.  
Усл. печ. л. 10,34. Уч.-изд. л. 13,25. Тираж 150 экз. Заказ № 377.

---

Редакционно-издательский центр ГУАП  
190000, Санкт-Петербург, ул. Б. Морская, д. 67